

## Δελτίον της Χριστιανικής Αρχαιολογικής Εταιρείας

Τόμ. 23 (2002)

Δελτίον ΧΑΕ 23 (2002), Περίοδος Δ'

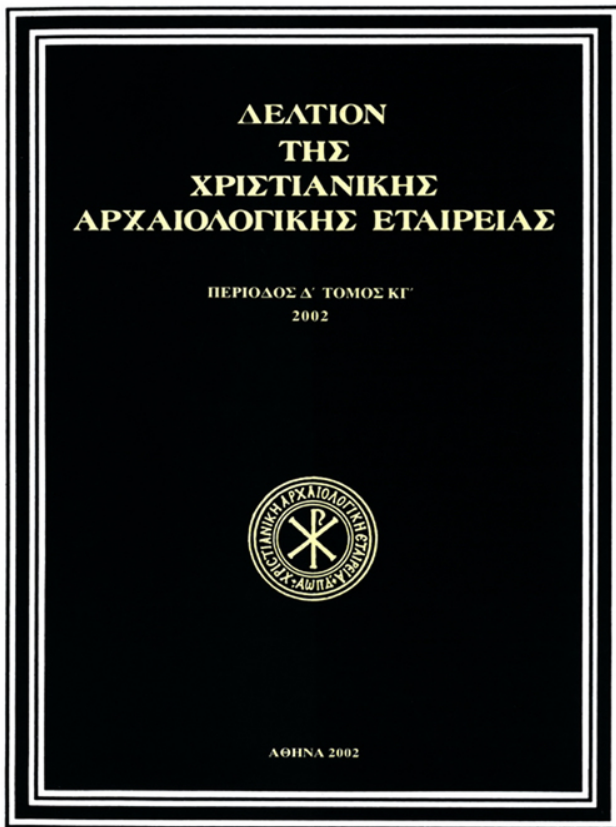

Τα χριστιανικά κοιμητήρια στην Ελλάδα.  
Οργάνωση, τυπολογία, ταφική ζωγραφική,  
μαρτύρια, κοιμητηριακές βασιλικές

Ευτέρπη ΜΑΡΚΗ

doi: [10.12681/dchae.351](https://doi.org/10.12681/dchae.351)

### Βιβλιογραφική αναφορά:

ΜΑΡΚΗ Ε. (2011). Τα χριστιανικά κοιμητήρια στην Ελλάδα. Οργάνωση, τυπολογία, ταφική ζωγραφική, μαρτύρια, κοιμητηριακές βασιλικές. *Δελτίον της Χριστιανικής Αρχαιολογικής Εταιρείας*, 23, 163–176.

<https://doi.org/10.12681/dchae.351>



# ΔΕΛΤΙΟΝ ΤΗΣ ΧΡΙΣΤΙΑΝΙΚΗΣ ΑΡΧΑΙΟΛΟΓΙΚΗΣ ΕΤΑΙΡΕΙΑΣ

Τα χριστιανικά κοιμητήρια στην Ελλάδα.  
Οργάνωση, τυπολογία, ταφική ζωγραφική,  
μαρτύρια, κοιμητηριακές βασιλικές

---

Ευτέρπη ΜΑΡΚΗ

Τόμος ΚΓ' (2002) • Σελ. 163-176

ΑΘΗΝΑ 2002

ΤΑ ΧΡΙΣΤΙΑΝΙΚΑ ΚΟΙΜΗΤΗΡΙΑ ΣΤΗΝ ΕΛΛΑΔΑ  
ΟΡΓΑΝΩΣΗ, ΤΥΠΟΛΟΓΙΑ, ΤΑΦΙΚΗ ΖΩΓΡΑΦΙΚΗ,  
ΜΑΡΤΥΡΙΑ, ΚΟΙΜΗΤΗΡΙΑΚΕΣ ΒΑΣΙΛΙΚΕΣ\*

Στη μνήμη του Θανάση Παπαζώτου

Για την παρακολούθηση της δημιουργίας, οργάνωσης και εξέλιξης των χριστιανικών κοιμητηρίων στην Ελλάδα απαραίτητη προϋπόθεση είναι η μελέτη των ταφικών μνημείων τριών χρονικών περιόδων: α) της περιόδου διάδοσης του χριστιανισμού (50-313), β) της εποχής ειρήνης και θριάμβου της Εκκλησίας (313-565) και γ) της περιόδου των επιδρομών, οπότε αρχίζει ο ενταφιασμός στις πόλεις (τέλος 6ου-7ου αι.). Για την καταγραφή και μελέτη των δεδομένων της πρώτης περιόδου απαιτείται να ορισθούν από την έρευνα οι τρόποι αναγνώρισης των χριστιανικών τάφων και να μελετηθεί, με βάση τα κείμενα και τα αρχαιολογικά στοιχεία, η νεκρική λατρεία κατά την πριν από την ειρήνη της Εκκλησίας εποχή. Για τη μελέτη των στοιχείων της δεύτερης περιόδου προϋπόθεση είναι να προσδιορισθούν τα χαρακτηριστικά των χριστιανικών κοιμητηρίων και να αναγνωρισθούν και να καταγραφούν τα σωζόμενα μαρτύρια και οι κοιμητηριακές βασιλικές στον ελλαδικό χώρο. Η εργασία αυτή πρέπει να συμπληρωθεί με την καταγραφή της τυπολογίας των χριστιανικών τάφων και του θεματολογίου της ταφικής ζωγραφικής σε ένα corpus. Τέλος, για την εξέταση της σκοτεινότερης, τρίτης περιόδου απαιτείται προσεκτική ανασκαφική έρευνα, μελέτη και ακριβής χρονολόγηση των ενάστειων τάφων, σε συνδυασμό με την παρακολούθηση του φαινομένου της εγκατάλειψης των αρχαίων κοιμητηρίων. Με δεδομένα τα κενά της έρευνας στους παραπάνω τομείς,

λόγω του ότι οι σχετικές με τα χριστιανικά κοιμητήρια στην Ελλάδα δημοσιεύσεις είναι ελάχιστες και ανεπαρκείς, επιχειρείται στην παρούσα μελέτη μια πρώτη προσέγγιση του σημαντικότερου αυτού τομέα της χριστιανικής αρχαιολογίας.

**Οι χριστιανικοί τάφοι κατά την πριν από την ειρήνη της Εκκλησίας εποχή (1ος αι. μ.Χ.-313)**

Η αναγνώριση των πρωτοχριστιανικών τάφων στην Ελλάδα κατά τους πριν από την ειρήνη της Εκκλησίας χρόνους είναι εξαιρετικά δύσκολη, δεδομένου ότι οι χριστιανοί χρησιμοποίησαν κοινά με τους εθνικούς νεκροταφεία και όμοιου τύπου ταφικά μνημεία με εκείνους (σαρκοφάγους, cubicula, καμαρωτούς, κιβωτιόσχημους, κεραμοσκεπείς, λακκοειδείς τάφους). Τα μόνα ασφαλή γνωρίσματα των χριστιανικών τάφων της περιόδου αυτής, εκτός από την προσήλωση στον ενταφιασμό και τη μέριμνα για την τήρηση του προσανατολισμού, είναι η παρουσία χαραγμάτων στο κονίαμα, τοιχογραφιών με χριστιανικά θέματα ή χριστιανικά σύμβολα στα επιτύμβια σήματα<sup>1</sup>, όπως οι ισοσκελείς σταυροί, οι σταυροί σχήματος Χ, ο ιχθύς, η άγκυρα, στοιχεία που ωστόσο αρχίζουν να παρατηρούνται στην Ελλάδα από τον 3ο αιώνα, όπως επισήμανε πρώτος ο αείμνηστος Δ. Πάλλας. Ο Πάλλας προσέγραψε στους χριστιανούς το χρονολογούμενο στο 2ο αιώνα cubiculum των Κεγγρεών<sup>2</sup>, που ήταν λαξευμένο

\* Σε πρώτη μορφή η μελέτη αυτή αποτέλεσε εισήγηση της υπογράφουσας στο Δέκατο Έκτο Συμπόσιο βυζαντινής και μεταβυζαντινής αρχαιολογίας και τέχνης, Πρόγραμμα και περιλήψεις εισηγήσεων και ανακοινώσεων, Αθήνα 1996.

1. D. Pallas, Investigations sur les monuments chrétiens de Grèce avant Constantin, *CahArch* 24 (1975), σ. 1-19 (στο εξής: Investigations).

2. Ο.π., σ. 5-6.

στο βράχο και περιλάμβανε έξι αρκυσόλια, μία λαξευμένη τράπεζα προσφορών και έδρανα για τα νεκρόδειπνα. Με τη διάδοση και ανάπτυξη της νέας θρησκείας φαίνεται πως άρχισαν να δημιουργούνται στα εθνικά νεκροταφεία κάποιοι χριστιανικοί πυρήνες γύρω από τάφους επισκόπων ή μαρτύρων, όπου συγκεντρώνονταν οι χριστιανοί για να τελέσουν τα μετεξελιγμένα σε αγάπες νεκρόδειπνα, ενώ συγχρόνως επιδίωκαν να ενταφιάζονται κοντά στο λατρευόμενο τάφο. Ο συσχετισμός ευχαριστιακής λατρείας και νεκροδείπνων κατά την περίοδο αυτή προκύπτει από τις αποστολικές Διαταγές, όπου αναφέρονται συγκεντρώσεις των πιστών στα κοιμητήρια *ἵνα ἄρτον κλάσσωσιν ἐκεῖ*. Το ίδιο μαρτυρεί και η *Διδαχή*, κείμενο του 2ου αιώνα, όπου γίνεται μνεία για τη διανομή ἄρτου εξορκισμού και την περιφορά στους συνδαιτημόνες των αγαπών κοινού ποτηρίου οίνου. Οι παραπάνω τελετές συνιστούσαν την Ευχαριστία και συνοδεύονταν από την προσευχή *Εὐχαριστοῦμέν σοι Πάτερ ἡμῶν*<sup>3</sup>. Με βάση τα πρωτοχριστιανικά αυτά κείμενα συμπεραίνεται πως από το τέλος του 2ου αιώνα εισάγεται στον εορτασμό των νεκρικών επετείων το τυπικό της Ευχαριστίας. Την τέλεση των αγαπών στα κοιμητήρια επιβεβαιώνει και το διάταγμα του Βαλεριανού<sup>4</sup>, του 257, που απαγόρευσε στους χριστιανούς *εἰς τὰ λεγόμενα κοιμητήρια εἰσιέναι*.

Οι διωγμοί συνετέλεσαν στην ανάπτυξη της λατρείας των μαρτύρων, οι οποίοι με τους ηρωικούς ἄθλους τους διαδέχθηκαν στη συνείδηση των πιστών τους οικιστές ἥρωες της αρχαιότητας και τιμήθηκαν με την ανέγερση μασωλείων, παρεκκλησίων ή ειδικά διαμορφωμένων χώρων επάνω ή κοντά στους τάφους τους (*cellae memoriae*), όπου συγκεντρώνονταν οι πιστοί για να τελέσουν τις αγάπες.

Μία *cella*<sup>5</sup> προορισμένη για την οικογενειακή νεκρική λατρεία ανασκάφηκε στο δυτικό νεκροταφείο της Θεσσαλονίκης (Εικ. 1). Πρόκειται για ένα καμαροσκέπαστο κτίσμα του τέλους του 4ου αιώνα, με διαστάσεις 8×4,40 μ., είσοδο στο νότιο τοίχο, δάπεδο από χόμα πατητό και μικρή κόγχη στο κέντρο του βόρειου τοίχου, πλαισιωμένη από τριπλό πλίνθινο τόξο, είδος εξέδρας για τη νοπή θέση του νεκρού. Στον κατά μήκος των τοίχων του κτίσματος χώρο πρέπει να τοποθετούσαν έδρανα και ξύλινα τραπέζια, όπου η οικογένεια και οι



Εικ. 1. Θεσσαλονίκη. Δυτική νεκρόπολη. Στεγασμένη κέλλα νεκροδείπνων με καθέδρα για τη νοπή θέση του νεκρού.

φίλοι του νεκρού συνέτρωγαν κατά την επέτειο της μνήμης του ή κατά τη διάρκεια των νεκρικών εορτών. Στους τόπους μαρτυρίου ή ενταφιασμού των μαρτύρων η Εκκλησία άρχισε από τον 4ο αιώνα την ανέγερση μαρτυρίων. Τα μαρτύρια ήταν μικρά ταφικά ή αναμνηστικά ευκτήρια κατά μίμηση των ρωμαϊκών μασωλείων, τα οποία στέγαζαν τους τάφους, το λείψανο ή τον τόπο αθλήσεως των μαρτύρων. Δεν έχουν αναγνωριστεί μέχρι σήμερα στην Ελλάδα μαρτύρια αρχαιότερα του 313. Κάποια ταφικά μνημεία, ωστόσο, όπως τα *cubicula* της βασιλικής του Ιλισού<sup>6</sup> (Εικ. 2) και των

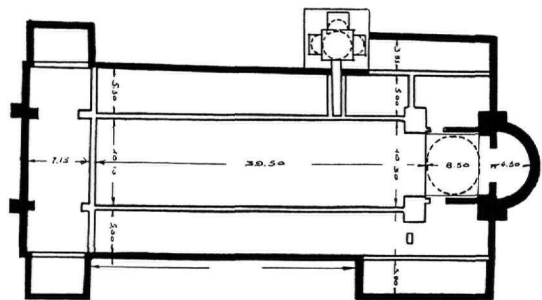

Εικ. 2. Κάτοψη της βασιλικής του Ιλισού.

3. *DACL* 1, 1, 820, λ. *agape*.

4. *Ό.π.*, V. 3, 2, 2135, λ. *collegia*.

5. Ε. Μαρκή, Πρωτοχριστιανικές παραστάσεις και θέματα που μι-

μούνται την κοσμική ζωγραφική σε τάφο της δυτικής νεκρόπολης της Θεσσαλονίκης, *ΔΧΑΕ ΙΘ'* (1997), σ. 125-126.

6. Γ. Σωτηρίου, *ΑΕ* 1929, σ. 208-210, εικ. 39.

Φθιωτίδων Θηβών<sup>7</sup>, που χρονολογούνται στο τέλος του 3ου-αρχές 4ου αιώνα και ενσωματώθηκαν σε μεταγενέστερους χώρους λατρείας, πρέπει να λειτούργησαν πιθανότατα ως μαρτύρια, καθώς στέγαζαν αναμφίβολα επιφανείς νεκρούς, επισκόπους ή μάρτυρες, στους οποίους απονέμονταν τιμές και λατρεία.

### Τα χριστιανικά κοιμητήρια κατά την περίοδο ανάπτυξης του χριστιανισμού

Πρώτος ο Μέγας Κωνσταντίνος ίδρυσε μαρτύρια στην Κωνσταντινούπολη, δι' ὧν και τὰς τῶν μαρτύρων μνήμας ἐτίμα και τὴν αὐτοῦ πόλιν τῶν ἁγίων καθιέρων Θεῶ, ὅπως γράφει ο βιογράφος του Ευσέβιος<sup>8</sup>. Την ίδια εποχή πρέπει να άρχισε η δημιουργία των πρώτων χριστιανικών κοιμητηρίων από την Εκκλησία, η οποία φρόντισε να συγκεντρώσει εγκαίρως πληροφορίες για τη συγγραφή μαρτυρολογίων και να ιδρύσει σε κάθε πόλη μαρτύρια και κοιμητηριακές βασιλικές. Τα κοιμητήρια αυτά ιδρύθηκαν εκτός των τειχών, γύρω από τους κατά παράδοση τόπους αθλήσεως ή ενταφιασμού των τοπικών μαρτύρων, τα λείψανα των οποίων άλλοτε καθαγιαίνουν τα προϋπάρχοντα εθνικά νεκροταφεία και άλλοτε μεταφέρονται και τοποθετούνται σε χώρο απαλλαγμένο από εθνικές ταφές. Τα περισσότερα ωστόσο χριστιανικά κοιμητήρια του ελλαδικού χώρου αποτελούν συνέχεια των εθνικών και διακρίνονται, αναλόγως του τύπου όπου ιδρύονται, σε υπαίθρια, υπόγεια ή λαξευτά στο βράχο.

Τα υπαίθρια κοιμητήρια βρίσκονται κατά μήκος των οδών που οδηγούν στο ύπαιθρο, αναπτύσσονται γύρω από τις κοιμητηριακές βασιλικές ή τα μαρτύρια και έχουν ως κύριο γνώρισμα την κατά συστάδες οργάνωσή τους. Σε αυτά κυριαρχούν δύο τύποι τάφων, ο καταγόμενος από τον μακεδονικό καμαρωτός<sup>9</sup> και ο κτιστός κιβωτιόσχημος, διατεταγμένοι σε συστάδες με κοινούς μεσότοιχους (Εικ. 3). Οι καμαρωτοί (Εικ. 4) έχουν άλλοτε μικρό δρόμο με κάθοδο ή στερούνται δρόμου και η είσοδός τους παρουσιάζει είτε μορφή θυρίδας είτε είναι συνήθως οριζόντια. Έχουν επίσης προεξέχουσες πέτρες ή κλίμακα για διευκόλυνση της καθόδου, δάπεδο

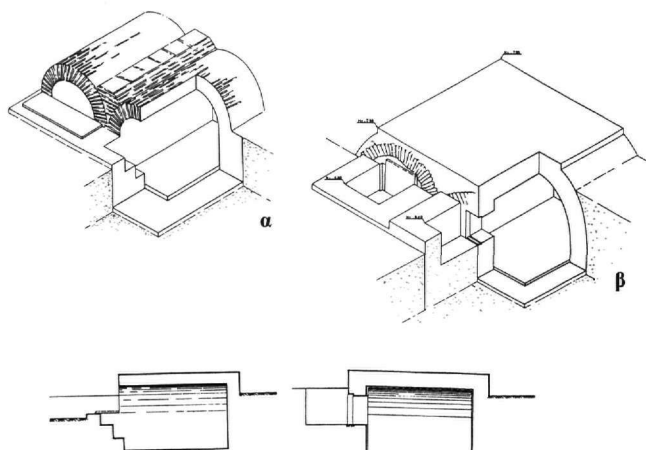

Εικ. 4. Αξονομετρικό και τομή καμαρωτού τάφου: α με οριζόντια είσοδο και β με κάθοδο.

στρωμένο με μαρμάρινες πλάκες, πλίνθους ή χώμα πατητό, και κτιστό προσκέφαλο, που από τον 6ο αιώνα καταργείται. Συνήθως είναι επιχρισμένοι εσωτερικά με κοινίαμα και σπανιότερα επενδύονται με ορθομαρμάρωση ή κοσμοούνται με τοιχογραφίες. Οι παραπάνω τύποι χρησιμοποιούνται από την αστική και τη μεσαία τάξη, ενώ οι λαϊκές τάξεις και οι αγροτικοί πληθυσμοί ενταφιάζονται σε λακκοειδείς ή καλυβίτες τάφους και τα νήπια σε εγχυτρισμούς. Οι επιτύμβιες πλάκες άλλοτε τοποθετούνται όρθιες στο πίσω τμήμα των τάφων και άλλοτε καλύπτουν την επάνω επιφάνεια των κιβωτιόσχημων, όπως γίνεται στον τάφο του επισκόπου Ευσταθίου<sup>10</sup>. Τα υπαίθρια κοιμητήρια περιβάλλονται από περίβολο και περιλάμβαναν στην έκτασή τους κινστέρες για τις νεκρικές τελετές και εργαστήρια ή καταστήματα για τη διάθεση των απαραίτητων για τη νεκρική λατρεία αντικειμένων (λύχνων, μυροδοχείων, αγγείων για χορές ή κεριών).

Τα υπόγεια κοιμητήρια λαξεύονται στο βράχο και αποτελούνται από διαδρόμους με επάλληλες ταφές (loculi) ή αρκοσόλια και σπανιότερα από μεγαλύτερους νεκρικούς θαλάμους (cubicula). Συνήθως στο δάπεδό τους απαντούν και λαξευτοί λακκοειδείς τάφοι, ενώ σε κά-

7. Γ. Σωτηρίου, Άνασκαφή Φθιωτίδων Θηβών, ΠΑΕ 1956, σ. 113-114.

8. Ευσέβιος Καισαρείας, Βιβλιοθήκη Ἑλλήνων Πατέρων, XLVII.

9. Δ. Πάλλας, Οί χριστιανικοί καμαρωτοί τάφοι. Καταγωγή και λατρευτικά ιδέα, ΑΕ 1937, σ. 847-865. Ε. Μαρκή, Ανίχνευση παλαιότερων επιδράσεων στην παλαιοχριστιανική ταφική αρχιτε-

κτονική και νεκρική λατρεία, Η καθημερινή ζωή στο Βυζάντιο, Α' Διεθνές Συμπόσιο (Αθήνα, 15-17 Σεπτεμβρίου 1988), Αθήνα 1989, σ. 89-90.

10. Ε. Στίκας, Κοιμητηριακή βασιλική Παλαιάς Κορίνθου, ΠΑΕ 1961, σ. 132.

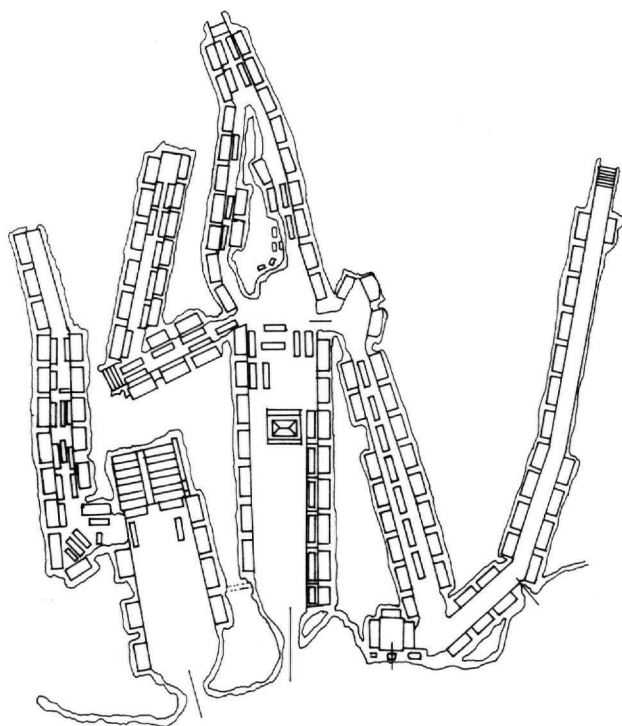

Εικ. 5. Η κατακόμβη της Μήλου.

ποια από αυτά, όπως στις κατακόμβες της Μήλου<sup>11</sup> (Εικ. 5), διαμορφώνεται ευρύχωρη αίθουσα με τράπεζα για την τέλεση της Ευχαριστίας. Στα υπόγεια κοιμητήρια του ελλαδικού χώρου προσγράφονται οι κατακόμβες των Στερνών Ακρωτηρίου Κρήτης<sup>12</sup>, το νεκρικό υπόγειο της Παναγίτσας στο Πυθαγόρειο Σάμου<sup>13</sup>, το κοιμητήριο του Αγίου Ονουφρίου<sup>14</sup> Μεθώνης και τα νεκρικά υπόγεια της Μυτιλήνης<sup>15</sup> (θέση Βουναράκη) και

της Ρόδου. Οι κατακόμβες της Μήλου χρονολογούνται στον 2ο-5ο αιώνα, το κοιμητήριο της Μεθώνης στον 4ο αιώνα, ενώ τα υπόγεια της Σάμου και της Ρόδου ανάγονται στους ελληνοιστικούς χρόνους, αλλά συνεχίζουν να χρησιμοποιούνται καθ' όλη την παλαιοχριστιανική περίοδο.

Όπου το έδαφος είναι κατάλληλο για λάξευση δημιουργούνται υπαίθρια λαξευτά κοιμητήρια. Σε αυτά ανήκουν το κοιμητήριο της Θίσβης<sup>16</sup> Θηβών, τα αρκοσόλια του βόρειου νεκροταφείου της Κορίνθου<sup>17</sup>, της Σικυώνας<sup>18</sup>, της βασιλικής της Παναγίτσας<sup>19</sup> στη Σάμο, οι λαξευτοί τάφοι της Έδεσσας<sup>20</sup>, της Θράκης<sup>21</sup> (Μαρώνεια, Θάμνα, Πετρωτά, Ασκητές), της Κάσου<sup>22</sup>, της Ρόδου και της βασιλικής του Λευκού στην Κάρπαθο<sup>23</sup>.

Όπως η ταφική αρχιτεκτονική έτσι και η ζωγραφική διακόσμηση των χριστιανικών τάφων ακολούθησε αρχικά την εθνική και εβραϊκή παράδοση. Πηλάντες και στεφάνια, η συχνή απεικόνιση των οποίων αποβλέπει στη διαιώνιση της νεκρικής λατρείας, παραστάσεις με αρχιτεκτονική διακόσμηση ή μίμηση ορθομαρμάρωσης, σκηνές με συμβολικό ή αλληγορικό περιεχόμενο<sup>24</sup>, όπως ο πλους στο ουράνιο λιμάνι, και από τα μέσα του 3ου αιώνα θέματα από την Παλαιά και την Καινή Διαθήκη (Δανιήλ, Καλός Ποιμήν, Ίαση παραλυτικού, Θυσία Αβραάμ) καλύπτουν τους τοίχους των τάφων.

Η ταφική ζωγραφική του 4ου αιώνα αποτελεί συνέχεια και εξέλιξη της ζωγραφικής του 3ου αιώνα και χαρακτηρίζεται από μεγάλη θεματική ποικιλία και το φόβο του κενού, που δηλώνεται με το ανθισμένο ή διάσπαρτο με φύλλα και καρπούς βάθος. Απεικονίζονται, εκτός από θέματα της Παλαιάς και της Καινής Διαθήκης, κυρίως παραδείσεις αλληγορίες με πτηνά που συμβολίζουν τις ψυχές των νεκρών και απολαμβάνουν την ευδαμονία

11. Γ. Σωτηρίου, *Χριστιανική και βυζαντινή αρχαιολογία*, Αθήναι 1962, σ. 56-59.

12. Ι. Τζεδάκις, *ΑΔ* 25 (1970), Χρονικά, σ. 474.

13. Κ. Τσάκος, *ΑΔ* 24 (1969), Χρονικά, σ. 388 και *ΑΔ* 25 (1970), Χρονικά, σ. 417.

14. Δ. Πάλλας, 'Ο άγιος Όνουφριος Μεθώνης, παλαιοχριστιανικών κοιμητήριον, βυζαντινών κοιμητήριον, *ΑΕ* 1968, σ. 122-173.

15. Δ. Εὐαγγελίδης, *ΑΔ* 13 (1930-31), σ. 2-3. D. Pallas, *Les monuments paléochrétiens de Grèce, découverts de 1959 à 1973*, Πόλη του Βατικανού 1977, σ. 226 (στο εξής: *Monuments paléochrétiens*).

16. Ά. Κομίνης, Λαξευτοί τάφοι από τό χωρίον Θίσβη τῆς ἐπαρχίας Θηβῶν, *Πεπραγμένα Θ' Διεθνῶς Βυζαντινολογικοῦ Συνεδρίου* (Θεσσαλονίκη 1953), Ἀθήναι 1955, σ. 212-217.

17. Σ. Χαριτωνίδης, *ΑΔ* 21 (1966), Χρονικά, σ. 122 και *ΑΔ* 23 (1968), Χρονικά σ. 122-127. Pallas, *Investigations*, σ. 9-14.

18. Pallas, *Monuments paléochrétiens*, σ. 175-176.

19. Τσάκος, ό.π. (υποσημ. 13), σ. 417.

20. Σχέδια και φωτογραφίες των παραπάνω τάφων μου παραχώρησε η αείμνηστη ανασκαφέας τους Α. Στουγιαννάκη.

21. Ε. Μαρκή, Οι παλαιοχριστιανικοί τάφοι της Θράκης, *Α' Διεθνές Συνέδριο Βυζαντινών Σπουδών «Βυζαντινή Θράκη», Κομοτηνή, 28-31 Μαΐου 1989, ByzF XIV* (1989), σ. 350-351.

22. Η. Κόλλιας, *ΑΔ* 28 (1973), Χρονικά, σ. 643.

23. Η. Κόλλιας, Ἡ βασιλική τοῦ Λευκοῦ στήν Κάρπαθο, *ΑΕ* 1970, Αρχαιολ. Χρον., σ. 1-15. Pallas, *Monuments paléochrétiens*, σ. 227-228.

24. Ε. Μαρκή, Η ταφική ζωγραφική των πρώτων χριστιανικών χρόνων στη Θεσσαλονίκη, *ΚΓ' Δημήτρια. Επιστημονικό Συμπόσιο Χριστιανική Θεσσαλονίκη. Από τον αποστόλου Παύλου μέχρι και της κωνσταντινείου εποχής*. Θεσσαλονίκη 1990, σ. 171-194.



Εικ. 6. Θεσσαλονίκη. Μουσείο Βυζαντινού Πολιτισμού. Ταφική τοιχογραφία με αλληγορική απεικόνιση παραδείσου. Πρώτο μισό 4ου αι.

του Παραδείσου τρώγοντας και πίνοντας (Εικ. 6). Ακόμη, απεικονίζονται συχνότατα το χριστόγραμμα, το οποίο συνυπάρχει με θέματα συμβολικά και κοσμικά<sup>25</sup>, αλλά και σκηνές που σχετίζονται με τη νεκρική λατρεία είτε ως οικογενειακή τελετή, όπως η παράσταση στο λεγόμενο «τάφο του Ευστοργίου» (Εικ. 7), είτε ως ευρύτερη κοινωνική εκδήλωση, όπως τα νεκρόδειπνα. Επίσης θέματα συνδεόμενα με την καθημερινή ζωή του νεκρού και τις συναφείς με το επάγγελμά του ασχολίες, αλλά και τον προσωπικό του παράδεισο, που δηλώνεται με σκηνές κυνηγιού, αμφορείς με ποικίλων τύπων κρασί, σφάγια, τροφές και φρούτα, που συνδέονται με την ιδεολογία των Ηλυσίων Πεδίων του ρωμαϊκού κόσμου, η οποία επιβιώνει μέχρι τον 5ο αιώνα.

Τον 5ο αιώνα υποχωρεί η πλούσια θεματολογία του 4ου αιώνα και η ταφική ζωγραφική περιορίζεται στην εικονογράφηση του φυσικού κόσμου, όπου οι ψυχές-πτηνά παίζουν μέσα σε χλοερά τοπία ή βράχους, τσιμπούν την τροφή τους και πλαισιώνουν αγγεία με καρπούς, ή το θριαμβευτή σταυρό, που εκπέμπει από τη συμβολή των κεραίων του ακτίνες (Εικ. 8) ή απολήγει σε ρο στο επάνω τμήμα της κάθετης κεραίας.

Τον 6ο αιώνα ο σταυρός, που ταυτίζεται πλέον με τον ίδιο τον Χριστό και συμβολίζει τη νίκη του επί του θανάτου, κυριαρχεί στην ταφική ζωγραφική. Γίνεται φυλ-

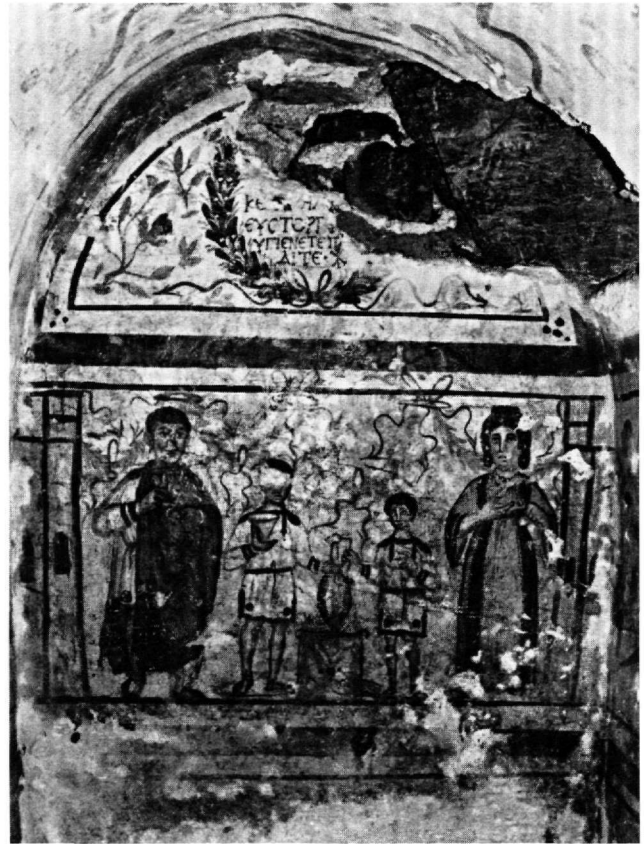

Εικ. 7. Θεσσαλονίκη. Μουσείο Βυζαντινού Πολιτισμού. Σκηνή οικογενειακής νεκρικής λατρείας στο δυτικό τείχος του λεγομένου «τάφου του Ευστοργίου». 330-340.

λοφόρος, πλαισιώνεται από πτηνά, φυτά ή δένδρα και φέρει στις κεραίες του τα αποκαλυπτικά γράμματα Α και Ω (Εικ. 9), σύμφωνα με τη ρήση: Ἐγὼ εἰμὶ τὸ Α καὶ τὸ Ω, ὁ ὢν καὶ ὁ Ἦν καὶ ὁ Ἐρχόμενος<sup>26</sup>, με την οποία δηλώνεται η αρχή και το τέλος, ήτοι η αιώνια παρουσία του Θεού μέσα στη δημιουργία του<sup>27</sup>.

Από τον 7ο αιώνα ο αριθμός των τοιχογραφημένων τάφων μειώνεται αισθητά και το θεματολόγιο της ταφικής ζωγραφικής περιορίζεται στην αποκλειστική απεικόνιση του λατινικού σταυρού σε καστανό ή μαύρο χρώμα,

25. Μαρκή, ό.π. (υποσημ. 5), σ. 147.

26. Σταυροί με τα αποκαλυπτικά γράμματα Α και Ω βρέθηκαν στη Θεσσαλονίκη, Ε. Μαρκή - Δ. Κομμάτας, Ανασκαφές τάφων και υδραυλικών έργων στη Θεσσαλονίκη, ΑΕΜΘ 11 (1997), σ. 432-434, και στις Λουλουδιές Κίτρους, Ε. Marki, Deux tombeaux monu-

mentaux proto-byzantins récemment découverts en Grèce du Nord, CahArch 45 (1997), σ. 19-24.

27. Ίω. Σκιαδαρέση, Γένεση καὶ Ἀποκάλυψη. Τὰ πρῶτα καὶ τὰ ἔσχατα ἐν διαλόγῳ, Θεσσαλονίκη 2001, σ. 63.

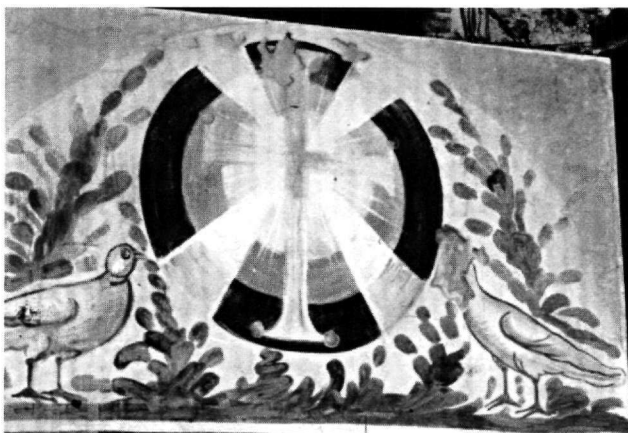

Εικ. 8. Θεσσαλονίκη. Ταφική τοιχογραφία με παράσταση ακτινοβόλου θριαμβευτή στανρού. 5ος αι.

που στηρίζεται σε βαθμίδες ή φέρει έλικες, όπως συμβαίνει σε ένα παράδειγμα από την περίοδο της Εικονομαχίας.

Το αναφερόμενο από τον Τερτυλλιανό έθιμο προσφοράς Ευχαριστίας προς τιμήν του νεκρού επί του τάφου την ημέρα ταφής και την επέτειο του θανάτου επεκτείνεται στα μέσα του 4ου αιώνα (Κύριλλος Ιεροσολύμων) σε κάθε τέλεση Ευχαριστίας<sup>28</sup>. Μετά την αναφορά στους αγίους, προσέφεραν θυσία προς τιμήν των πατέρων, των επισκόπων και όλων των νεκρών, θεωρώντας την ενέργεια αυτή ωφέλιμη για τις ψυχές τους. Η τέλεση της Ευχαριστίας υπέρ των τεθνεώτων επιβάλλει από την εποχή του Κωνσταντίνου την ανέγερση κοιμητηριακών βασιλικών στις νεκροπόλεις, οι οποίες εξυπηρετούν λειτουργικές ανάγκες του νεκροταφείου, δεν στεγάζουν απαραίτητα λείψανα μαρτύρων<sup>29</sup> και φέρουν συνήθως το όνομα του επισκόπου ιδρυτή τους. Αντίθετα, τα μαρτύρια ιδρύονται σε χώρους που συνδέονται με τους τόπους αθλήσεως ή ενταφιασμού των μαρτύρων και στέγαζαν συνήθως λείψανα. Κοντά σε αυτά επιδίωκαν να κατασκευάζουν τους τάφους τους οι χριστιανοί, επειδή

28. *DACL* 4, 1, 442, λ. defunt.

29. J.M. Spieler, *Les fondations d'Ambroise à Milan et la question des martyria*, *ΔΧΑΕ* 1999, σ. 34.

30. Ε. Μαρκή, Δύο άγνωστα παλαιοχριστιανικά μνημεία της Θεσσαλονίκης, *Πέμπτο Συμπόσιο βυζαντινής και μεταβυζαντινής αρχαιολογίας και τέχνης*, Πρόγραμμα και περιλήψεις ανακοινώσεων, Θεσσαλονίκη 1985, σ. 52-53.

31. Ε. Μαρκή, Παλαιοχριστιανικά μνημεία Βροντισμένης, *Οι Αρχαιολόγοι μιλούν για την Πιερία (καλοκαίρι 1986)*, Κατερίνη



Εικ. 9. Ταφική τοιχογραφία με στανρό και τα αποκαλυπτικά γράμματα Α και Ω. 6ος αι.

πίστευαν ότι ο ενταφιασμός ad sanctos θα τους εξασφάλιζε προνομακή μεταχείριση κατά την ημέρα της Κρίσεως.

Τα σωζόμενα σήμερα μαρτύρια στον ελλαδικό χώρο είναι ελάχιστα σε σχέση με τον πραγματικό τους αριθμό, χρονολογούνται από το τέλος του 4ου μέχρι και τον 6ο αιώνα και διακρίνονται σε δύο κατηγορίες: στα ελεύθερα ή αυτόνομα μαρτύρια και στα προσκολλημένα ή ενσωματωμένα στις κοιμητηριακές βασιλικές.

Στα ελεύθερα μαρτύρια, που λειτουργούν είτε ως αναμνηστικά ευκτήρια είτε ως ναοί και απαντούν όχι μόνο στα εκτός των τειχών κοιμητήρια αλλά και στις πόλεις, κατατάσσονται το συνδεόμενο με τους μάρτυρες Θεόδουλο και Αγαθόποδα κοιμητηριακό πεντάκογχο της οδού Καλλιθέας στη Θεσσαλονίκη<sup>30</sup> (Εικ. 10), το εξάγωνο της Κάτω Μηλιάς Πιερίας<sup>31</sup> (Εικ. 11), το τρίκογχο της Ακρινής Κοζάνης<sup>32</sup> (Εικ. 12) και στην Κρήτη το συνδεόμενο με τους αγίους Δέκα τρίκογχο (Εικ. 13) στη Μητρόπολη Μεσαράς<sup>33</sup> και το τετράκογχο στη Γεωργική Σχολή επίσης της Μεσαράς<sup>34</sup> (Εικ. 14). Στην ίδια κατηγορία πρέπει να ανήκει και το μαρτύριο της βασιλι-

1990, σ. 16-17.

32. Σ. Πελεκανίδης, *ΑΔ* 16 (1960), σ. 227-228. Pallas, *Monuments paléochrétiens*, σ. 88-89.

33. Pallas, *Monuments paléochrétiens*, σ. 251-254. Ν. Πλάτων, *ΑΔ* 16 (1960), Χρονικά, σ. 256-257. Ν. Πλάτων - Κ. Δαβάρας, *ΑΔ* 18 (1963), σ. 317. Μ. Μπορμπουδάκης, *ΠΑΕ* 1968, σ. 139-148.

34. Pallas, *Monuments paléochrétiens*, σ. 254-256. Μ. Μπορμπουδάκης, *ΑΔ* 24 (1969), σ. 448 και *ΑΔ* 28 (1973), Χρονικά, σ. 604.



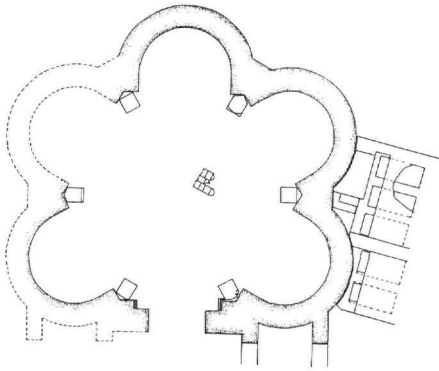

Εικ. 10. Θεσσαλονίκη. Πεντάκογχο μαρτύριο.

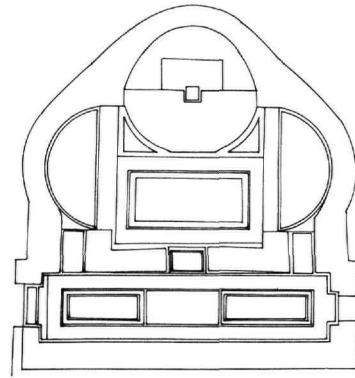

Εικ. 12. Ακρονή Κοζάνης. Τρίκογχο μαρτύριο.

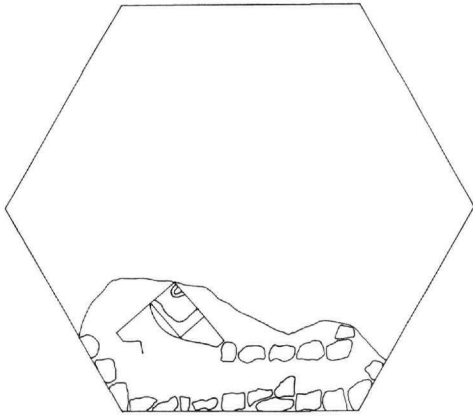

Εικ. 11. Κάτω Μηλιά Πιερίας. Εξάγωνο μαρτύριο.

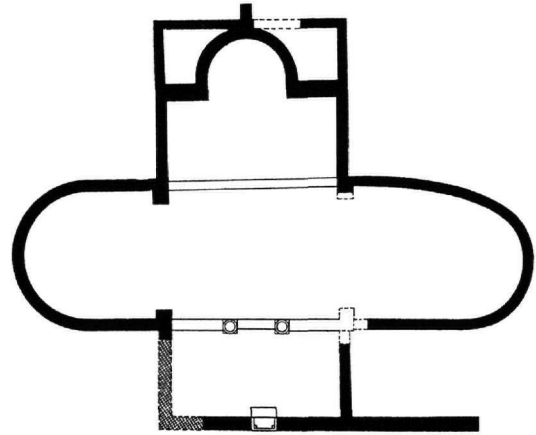

Εικ. 13. Μητρόπολη Μεσαράς Κρήτης. Τρίκογχο μαρτύριο.

κής Αργάλων Μυτιλήνης<sup>35</sup>, η μικρή όμως απόσταση που το χωρίζει από τη βασιλική θα μπορούσε να το κατατάξει στα προσαρτημένα μαρτύρια. Τα παραπάνω μαρτύρια δεν περιέχουν τάφους στο εσωτερικό τους, εκτός από το εξάγωνο στη Μηλιά Πιερίας και το τετράκογχο της Μεσαράς, η παρουσία τάφων στα οποία τα κατατάσσουν στα αυθεντικά<sup>36</sup> μαρτύρια, δηλαδή σε εκείνα που στέγαζαν τάφο ή λείψανο μάρτυρα.

Τα προσκολλημένα ή ενσωματωμένα στις κοιμητηριακές βασιλικές μαρτύρια ήταν μικρά ευκτήρια ταφικού χαρακτήρα, που στέγαζαν επίσης τάφο ή λείψανο μάρ-

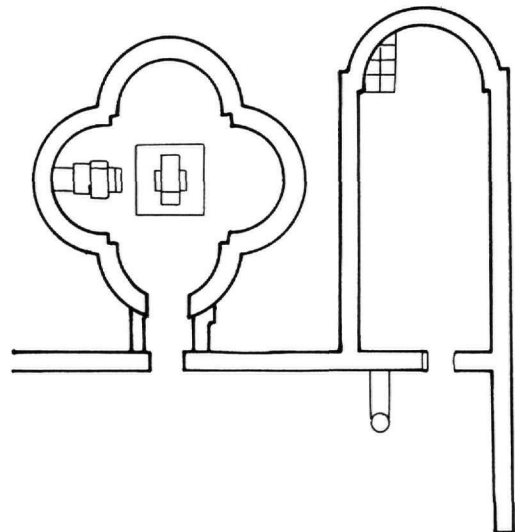

Εικ. 14. Γεωργική Σχολή Μεσαράς Κρήτης. Τετράκογχο μαρτύριο.

35. Δ. Εὐαγγελίδης, Πρωτοβυζαντινή βασιλική Μυτιλήνης, *ΑΔ* 13 (1930-31), σ. 1-40.

36. A. Grabal, *Martyrium. Recherches sur le culte des reliques et l'art chrétien antique*, I, Λονδίνο 1972, σ. 348.

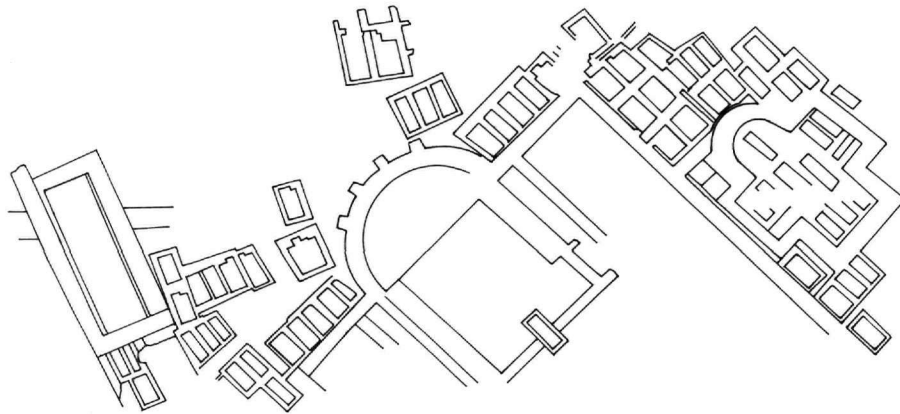

Εικ. 15. Θεσσαλονίκη. Οδός 3ης Σεπτεμβρίου. Κομνηνιακή βασιλική και σταυρικό μαρτύριο.

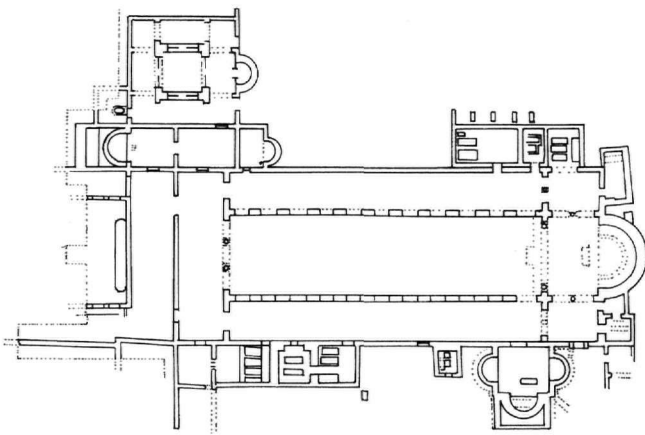

Εικ. 16. Η βασιλική του Κρανείου και το προσκολλημένο τρίκογχο μαρτύριο.

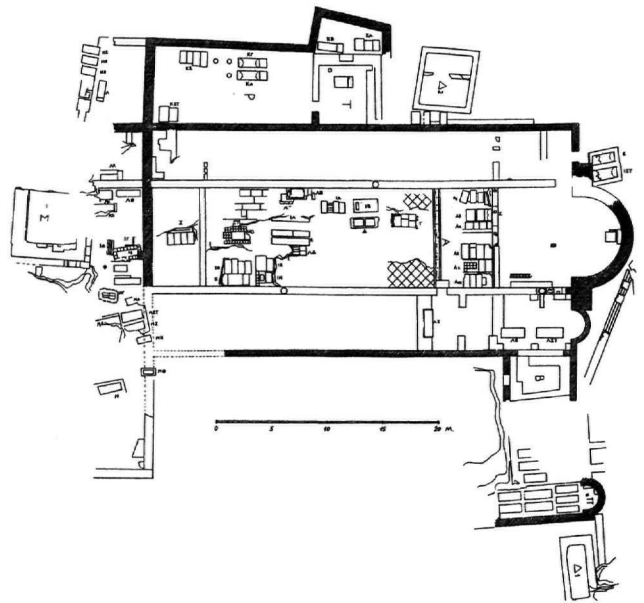

Εικ. 17. Κόρινθος, θέση Κρητικά. Βασιλική και μαρτύριο Κοδράτου και επτά παιδων.

τυρα και τα οποία επισκέπτονταν οι πιστοί πριν εισέλθουν στο ναό, ζητώντας τη μεσολάβηση του μάρτυρα στην ανταπόκριση των αιτημάτων τους. Στα προσκολλημένα μαρτύρια, που προσαρτώνται συνήθως στο νότιο τοίχο των βασιλικών ή των περικεντρων ναών, κατατάσσονται το σταυρικό μαρτύριο της οδού 3ης Σεπτε-

βρίου<sup>37</sup> στη Θεσσαλονίκη (Εικ. 15), το μαρτύριο της βασιλικής Αργάλων Μυτιλήνης, το τρίκογχο της βασιλικής του Κρανείου<sup>38</sup> (Εικ. 16), το μαρτύριο του Κοδράτου και των έξι παιδων<sup>39</sup> στην Κόρινθο (Εικ. 17) και πιθανότατα το σταυρικό κτίσμα της οδού Χειμάρρας στη Ρόδο<sup>40</sup>. Στα ενσωματωμένα μαρτύρια κατατάσσονται

37. Ε. Μαρκή-Αγγέλου, Τό σταυρικό μαρτύριο και οι χριστιανικοί τάφοι της οδού Γ' Σεπτεμβρίου στη Θεσσαλονίκη, *ΑΕ* 1981, 'Αρχαιολ. Χρον.', σ. 53-69.

38. Δ. Πάλλας, *ΑΔ* 16 (1960), σ. 41-56 και *ΠΑΕ* 1970, σ. 99-102.

39. Ε. Στίκας, 'Η κομνηνιακή βασιλική της Παλαιάς Κορίνθου,

*ΠΑΕ* 1961, σ. 129-136. Ε. Stikas, *AttiCIAC* VI, 1960, Ραβέννα 1962, σ. 421-479.

40. Ι. Κοντής - Γ. Κωνσταντινόπουλος, *ΠΑΕ* 1960, σ. 256-257, πίν. 230. Pallas, *Monuments paléochrétiens*, σ. 239.

το υπόγειο μαρτύριο του αγίου Λεωνίδα<sup>41</sup> στην Αθήνα, το βόρειο περύγιο του εγκάρσιου κλίτους της βασιλικής Δ στη Νικόπολη<sup>42</sup> και της σταυρικής βασιλικής της Θάσου<sup>43</sup> (Εικ. 18), όπως και το νότιο περύγιο της βασιλικής του Καστρίου στη Χερσόνησο Κρήτης<sup>44</sup> (Εικ. 19). Γύρω από τον τιμώμενο τάφο είχαν το προνόμιο να ενταφιάζονται επίσκοποι και ανώτερα εκκλησιαστικά στελέχη, όπως συμβαίνει με το συνδεδεμένο με το μάρτυρα Αλέξανδρο Πύδνης ή Θεσσαλονίκης μαρτύριο της οδού 3ης Σεπτεμβρίου<sup>45</sup>, στις κεραίες του οποίου ανασκάφηκαν δέκα τάφοι, επισκόπων πιθανότατα (Εικ. 15).

Οι αρχαιότερες δημοσιευμένες κοιμητηριακές βασιλικές στην Ελλάδα είναι οι δύο του ανατολικού νεκροταφείου των Φιλίππων, που χρονολογούνται στον 4ο αιώνα<sup>46</sup>. Πρόκειται για τρικλίτες βασιλικές με αίθριο και προσκίσιμα, που περιέχουν ταφές επισκόπων στο εσωτερικό τους.

Λίγο μεταγενέστερη, του τέλους του 4ου αιώνα, είναι η ημιανασκαμμένη τρικλιτη κοιμητηριακή βασιλική<sup>47</sup> της οδού 3ης Σεπτεμβρίου (Εικ. 15) στο ανατολικό νεκροταφείο της Θεσσαλονίκης. Η βασιλική αυτή διαθέτει ευρύχωρο υπόγειο διάδρομο-κρύπτη, στον οποίο οδηγούν από τα δύο άκρα του Ιερού Βήματος δύο κλίμακες με πέντε σκαλοπάτια, που κατασκευάστηκαν σε δεύτερη φάση. Ο διάδρομος, που καλύπτεται με αδρό ψηφιδωτό από μαρμαρίνες ψηφίδες, σώζει στο δάπεδό του πέντε υποδοχές, διαστ. 0,35×0,45 μ., που δηλώνουν τη θέση ισάριθμων κτιστών πεσίσκων, όπου ήταν τοποθετημένα λατρευτικά αντικείμενα. Οι πιστοί κατέβαιναν από τη μία κλίμακα, κυκλοφορούσαν στο διάδρομο και ανέβαιναν από την άλλη. Ο διάδρομος-κρύπτη είναι ένα αρχιτεκτονικό-λατρευτικό στοιχείο χαρακτηριστικό της Εκκλησίας της Θεσσαλονίκης, αφού ανάλογης μορφής διάδρομοι βρέθηκαν σε άλλους τρεις ναούς της πόλης που ανασκάφηκαν πρόσφατα. Με βάση τις συγκεντρώσεις των χριστιανικών τάφων υπολο-

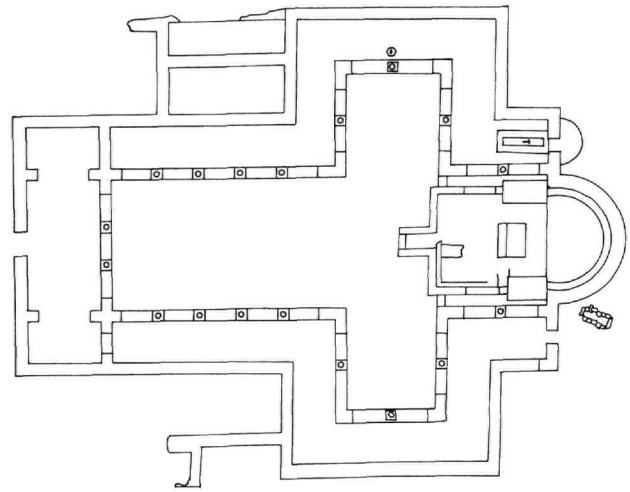

Εικ. 18. Σταυρική βασιλική Θάσου.

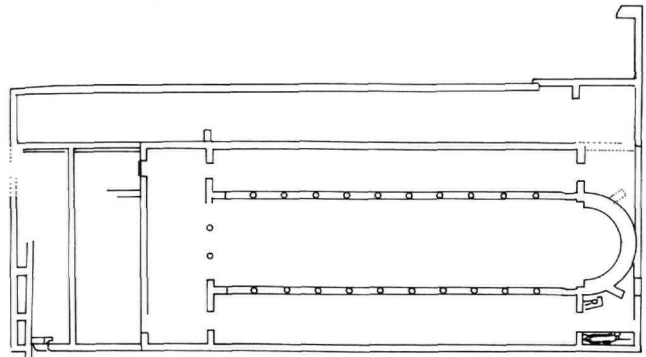

Εικ. 19. Χερσόνησος Κρήτης. Κοιμητηριακή βασιλική Καστρίου.

γίζεται ότι στην ανατολική νεκρόπολη<sup>48</sup> της Θεσσαλονίκης πρέπει να υπήρχαν πέντε μαρτύρια ή κοιμητηριακές βασιλικές, ενώ στη δυτική νεκρόπολη της ίδιας πόλης ανασκάφηκε ένα πεντάκογχο μαρτύριο και δύο ακόμη ναοί<sup>49</sup>, και είναι γνωστή από τις πηγές η ύπαρξη

41. Γ. Σωτηρίου, Παλαιά χριστιανική βασιλική Ίλισσού, *AE* 1919, σ. 8-14. M. Chatzidakis, Remarques sur la basilique d'Ilissos, *CahArch V* (1951), σ. 61-74. Grabar, ό.π. (υποσημ. 36), σ. 336.

42. Ε. Χαλκιά, Τα νέα ευρήματα στη βασιλική Δ της Νικόπολης. Τεκμήρια του κοιμητηριακού χαρακτήρα του μνημείου, *Εικοστό Πρώτο Συμπόσιο βυζαντινής και μεταβυζαντινής αρχαιολογίας και τέχνης*, Πρόγραμμα και περιλήψεις εισηγήσεων και ανακοινώσεων, Αθήνα 2001, σ. 101-102.

43. Ά. Όρλάνδος, Η σταυρική βασιλική της Θάσου, *ABME Z'* (1951), σ. 43-46.

44. Pallas, *Monuments paléochrétiens*, σ. 260. Α. Όρλάνδος, *ΠΑΕ* 1956,

σ. 241-249· 1959, σ. 220-229· 1970, σ. 300.

45. Μαρκή-Άγγέλλου, ό.π. (υποσημ. 37), σημ. 32.

46. Σ. Πελεκανίδης, Η έξω τών τειχών παλαιοχριστιανική βασιλική τών Φιλίππων, *AE* 1955, σ. 114-179. Ch. Pennas, Early Christian Burials at Philippi, *Bosphorus, Essays in Honor of Cyril Mango, ByzF XXV* (1995), σ. 215-227.

47. Δ. Μακροπούλου, Ο παλαιοχριστιανικός ναός έξω από τά ανατολικά τείχη της Θεσσαλονίκης, *Μακεδονικά* 27 (1990), σ. 190-207.

48. Ε. Μαρκή, Χριστιανικά κοιμητήρια Θεσσαλονίκης, *Θεσσαλονικέων πόλις* 1 (2000), σ. 35-46.

49. Δ. Μακροπούλου, Δύο πρόσφατα αποκαλυφθέντες παλαιο-

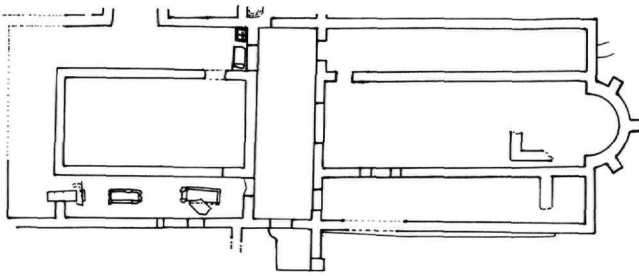

Εικ. 20. Κοιμητηριακή βασιλική Δίου.

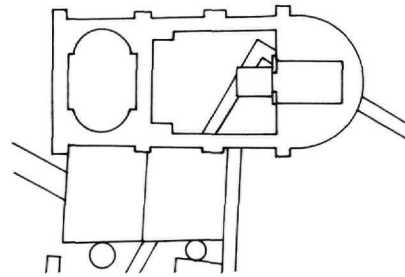

Εικ. 21. Άργος Ορεστικόν - Διοκλητιανούπολη. Κοιμητηριακή βασιλική Α.

του τιμώμενου προς τιμήν των τριών μαρτύρων Ειρήνης, Αγάπης και Χιονίας<sup>50</sup> ναού.

Στο Δίον, έξω από το νότιο περίβολο, αποκαλύφθηκε κοιμητηριακή βασιλική<sup>51</sup> (Εικ. 20), που χρονολογείται στο δεύτερο τέταρτο του 5ου αιώνα, και πρόσφατα τμήμα μιας δεύτερης μέσα στο δυτικό νεκροταφείο της ίδιας πόλης, που αποτελεί συνέχεια του ελληνιστικού.

Η μία από τις δύο κοιμητηριακές βασιλικές της Διοκλητιανούπολης<sup>52</sup>, κοντά στο Άργος Ορεστικόν (Εικ. 21), έχει ως πυρήνα μεγάλο καμαρωτό τάφο που προϋπήρχε της βασιλικής, ενώ η δεύτερη (Εικ. 22) είναι τρίκλιτη με νάρθηκα και βρίσκεται κοντά σε μεγάλο λατρευτικό τάφο εντεταγμένο σε ναόσχημο κτίριο, που χρησιμοποιήθηκε ενδεχομένως ως μαρτύριο. Από μία κοιμητηριακή βασιλική έχει ανασκαφεί στις νεκροπόλεις των Φθιωτίδων Θηβών<sup>53</sup> (Εικ. 23), και της Δημητριάδος<sup>54</sup> στη Θεσσαλία, που χρονολογούνται στο τέλος του 4ου αιώνα.

Κτίσμα του 5ου αιώνα θεωρείται η εκτός των τειχών βασιλική του αγίου Λεωνίδα<sup>55</sup> στην Αθήνα, όπου πρέπει να υπήρχε μία ακόμη κοιμητηριακή βασιλική, του επισκόπου Κληματίου<sup>56</sup>.

Στην Κόρινθο ανασκάφηκαν δύο σημαντικές κοιμητηριακές βασιλικές, η βασιλική του Κρανείου<sup>57</sup> με το προσκολλημένο τρίκογχο ταφικό μαρτύριο (Εικ. 16), που χρονολογείται γύρω στο 500, και η βασιλική της ίδιας εποχής στη θέση Κρητικά<sup>58</sup> (βόρειο νεκροταφείο) με το ταφικό μαρτύριο του Κοδράτου στα νότια (Εικ. 17).

Η σειρά των δημοσιευμένων κοιμητηριακών ναών του ελλαδικού χώρου κλείνει με την κοιμητηριακή βασιλική της Κνωσού<sup>59</sup> (Εικ. 24), που παρουσιάζει ενδιαφέρουσα τρίκογχη διαμόρφωση του Ιερού Βήματος (μαρτύριο), διασώζει τον περίβολο και χρονολογείται στον 5ο-6ο αιώνα, καθώς και με τη βασιλική των Αβδήρων<sup>60</sup> (Εικ. 25), η αρχική φάση της οποίας τοποθετείται στον 6ο αιώνα.

### Η εισαγωγή των νεκρών στις πόλεις

Τα τελευταία χρόνια της βασιλείας του Ιουστινιανού η ανασφάλεια που προκάλεσαν οι βαρβαρικές επιδρομές, αλλά και οι δυσμενείς οικονομικές συνθήκες, επέβαλαν τον ενταφιασμό στο εσωτερικό των πόλεων<sup>61</sup>,

χριστιανικοί ναοί στο δυτικό νεκροταφείο της Θεσσαλονίκης, *Αρχαία Μακεδονία, 6ο Διεθνές Συμπόσιο*, Θεσσαλονίκη 1999, 2, σ. 717-722.

50. P. Lemerle, *Les plus anciens recueils des miracles de saint Demetrius*, κείμενο, Παρίσι 1979, σ. 120.

51. Α. Μέντζος, Η κοιμητηριακή ή έξω των τειχών βασιλική του Δίου, *ΑΕΜΘ* 4 (1990), σ. 231-236.

52. Θ. Παπαζώτος, Ανασκαφή Διοκλητιανούπολεως. Οι πρώτες εκτιμήσεις, *ΑΔ* 43 (1988), Μελέτες, σ. 207-211.

53. Γ. Σωτηρίου, *ΠΑΕ* 1934, σ. 61-66 και *ΠΑΕ* 1935, σ. 52-64. Pallas, *Monuments paléochrétiens*, ό.π., σ. 52-53.

54. Δ. Θεοχάρης, *ΑΔ* 18 (1963), Χρονικά, σ. 139-140. Pallas, *Monuments paléochrétiens*, σ. 55-58.

55. Ό.π., σμμ. 40.

56. Γ. Σωτηρίου, Εύρετήριο παλαιοχριστιανικών βασιλικών τής Ελλάδος, *ΑΕ* 1927, σ. 55.

57. Βλ. υποσημ. 38.

58. Pallas, *Monuments paléochrétiens*, σ. 154-156. Α.Κ. Ορλάνδος, *ΠΑΕ* 1961, σ. 129 και *ΠΑΕ* 1962, σ. 51-56.

59. Α.Η.Σ. Megaw, A Cemetery Church with Trefoil Sanctuary in Crete, *AtiCIAC* X, 1980, Θεσσαλονίκη 1984, 2, σ. 321.

60. Χ. Μπακιρτζής, Άνασκαφή Πολυστύλου Άβδήρων, *ΠΑΕ* 1982, σ. 18-26.

61. Ε. Μαρκή, Το τέλος της αρχαιότητας και η εισαγωγή των νεκρών στην πόλη. Η περίπτωση της Θεσσαλονίκης, *Δέκατο Συμπόσιο βυζαντινής και μεταβυζαντινής αρχαιολογίας και τέχνης*,

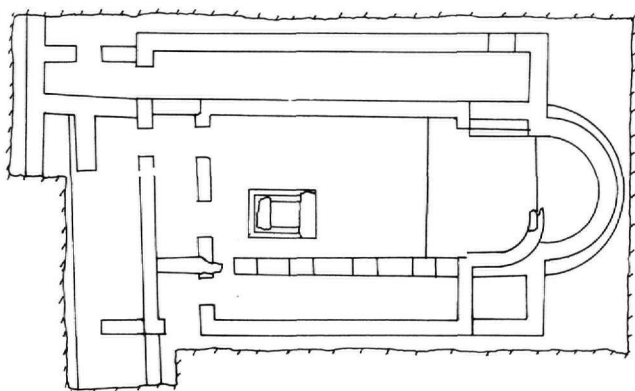

Εικ. 22. Άργος Ορεστικόν - Διοκλητιανούπολη. Κοιμητηριακή βασιλική Β.

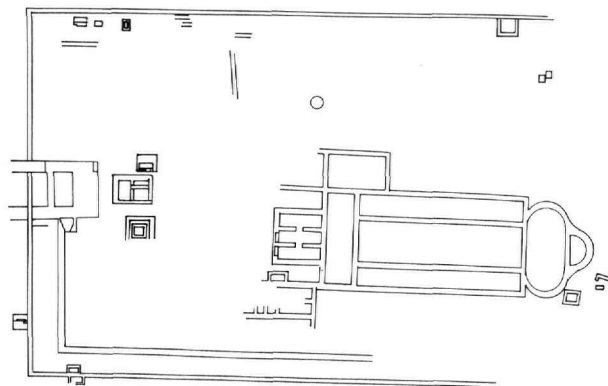

Εικ. 24. Κνωσός. Κοιμητηριακή βασιλική.

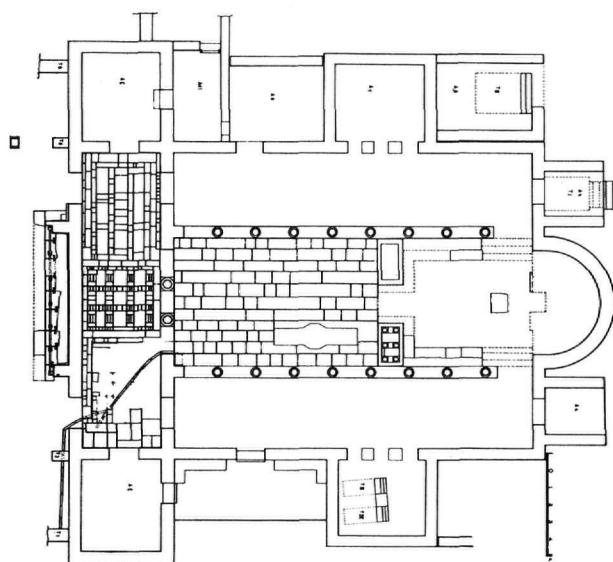

Εικ. 23. Φθιώτιδες Θήβες. Κοιμητηριακή βασιλική.

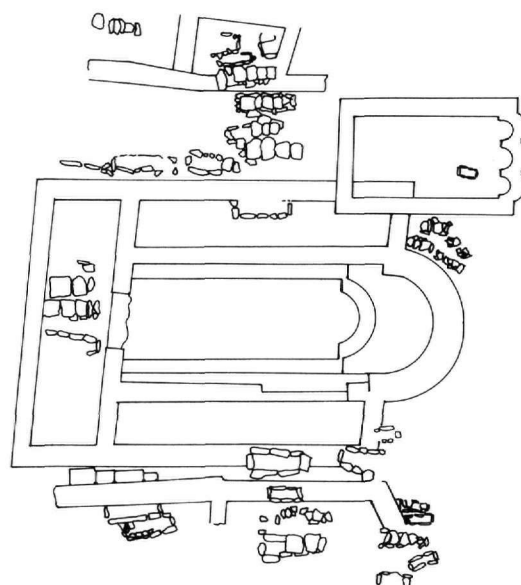

Εικ. 25. Αβδηρα. Κοιμητηριακή βασιλική.

φαινόμενο που γενικεύεται τον 7ο αιώνα. Οι πρώτες ενάστειες ταφές ιδρύθηκαν αρχικά στις παρυφές των πόλεων, μακριά από κατοικημένες περιοχές και πάντα σε σχέση με παρεκκλήσια, όπως δείχνει μια ομάδα δέκα καμαρωτών τάφων και δύο κιβωτιόσημων που βρέθηκαν σε ακατοίκητη περιοχή, σε επαφή με το ανατολικό τείχος της Θεσσαλονίκης<sup>62</sup> (Εικ. 26), ένας από τους

πύργους του οποίου μετατράπηκε σε ναϊσκο-ευκτήριο (Εικ. 27). Στη συνέχεια οι ταφές εγκαθίστανται στο εσωτερικό των πόλεων, επάνω σε ερειπιώνες, όπως συμβαίνει με την αρχαία αγορά της Θεσσαλονίκης, για να καταλήξουν στις αυλές αρχικά και στο εσωτερικό των εκκλησιών αργότερα. Η έλλειψη χώρου ταφής επέβαλε τη γενίκευση του φαινομένου της ανακομιδής και

Πρόγραμμα και περιλήψεις εισηγήσεων και ανακοινώσεων, Αθήνα 1990, σ. 41-42.

62. Ε. Τσιγαρίδας, *ΑΔ* 28 (1973), Χρονικά, σ. 478-480.

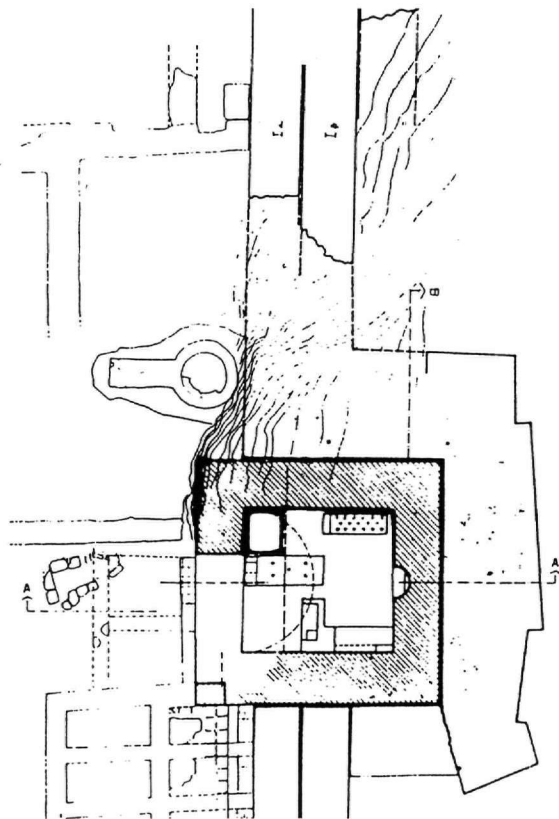

Εικ. 26. Θεσσαλονίκη, Τριγώνιον. Κοιμητήριο εντός των τειχών με μετασκευή πύργου σε ναύσκο-ενκτήριο.

την κατασκευή οστεοφυλακίων, που είχαν μορφή καμαρωτού τάφου ή παρεκκλησίου, το οποίο ήταν συνήθως προσκολλημένο στο νότιο τοίχο των ναών.

Κατά τους σκοτεινούς αιώνες και τη μεσοβυζαντινή περίοδο στα ερείπια των παλαιοχριστιανικών βασιλικών ιδρύονται μικρά παρεκλήσια, γύρω από τα οποία αναπτύσσονται ενάστεια νεκροταφεία, που έχουν πιθανότατα ενοριακό χαρακτήρα και παρουσιάζουν τάφους κατασκευασμένους με spolia (βασιλική Μουσείου Φιλίππων<sup>63</sup>, Μαριολάτα Λοκρίδας<sup>64</sup>). Παράλληλα με τις

63. Ε. Κουρκουτίδου-Νικολαΐδου, Επιτύμβιο σήμα στο βυζαντινό νεκροταφείο των Φιλίππων, *Δεύτερο Συμπόσιο βυζαντινής και μεταβυζαντινής αρχαιολογίας και τέχνης*, Πρόγραμμα και περιλήψεις ανακοινώσεων, Αθήνα 1982, σ. 48-49.

64. Pallas, *Monuments paléochrétiens*, σ. 19.

65. Δ. Πάλλας, Άνασκαφή τής βυζαντινής βασιλικής τοῦ Γλυκέως ἐν Ἡλείῳ, *ΠΑΕ* 1971, σ. 130-145.



Εικ. 27. Θεσσαλονίκη, Τριγώνιον. Πύργος της ρωμαϊκής οχύρωσης που μετατράπηκε σε ναύσκο-ενκτήριο.

ενάστειες ταφές, από τον 11ο-12ο αιώνα διαπιστώνεται στη Θεσσαλονίκη η επαναχρησιμοποίηση των παλαιοχριστιανικών κοιμητηρίων με ταφές σε ψηλότερο του αρχικού επίπεδο και χαρακτηριστικό έθιμο<sup>65</sup> το κτιστό κιβώριο με τον περιορισμό της κεφαλής του νεκρού από πέτρες ή πλίνθους. Στους παλαιολόγειους<sup>66</sup> χρόνους οι ταφές των λαϊκών γίνονται πλέον στις αυλές των ναών, ενώ οι ιερωμένοι απολαμβάνουν το προνόμιο της ταφής στο εσωτερικό των εκκλησιών.

Από τη μελέτη των παραπάνω στοιχείων προκύπτει ότι: 1. Μετά την ειρήνη της Εκκλησίας ιδρύθηκαν στα νεκροταφεία των πόλεων μία ή περισσότερες βασιλικές και ανάλογα μαρτύρια, που συνδέονταν με τους τάφους ή τον τόπο μαρτυρίου των τοπικών αγίων ή των επισκόπων. Από το τέλος του 4ου αιώνα, λόγω του διαμελισμού των λειψάνων, μπορούσαν να ιδρύνονται μαρτύρια και εντός των τειχών. Τα κτίσματα αυτά άλλοτε ήταν αυτόνομα, οπότε έπαιρναν συνήθως περίκεντρο σχήμα, άλλοτε ήταν ενσωματωμένα σε ένα περύγιο του εγκάρσιου κλίτους των βασιλικών και άλλοτε ήταν

66. Για τα βυζαντινά νεκροταφεία της Θεσσαλονίκης βλ. Ι. Κανονίδης, Το βυζαντινό κοιμητήριο της Πλατείας Διοικητηρίου Θεσσαλονίκης, *Αρχαία Μακεδονία, 6ο Διεθνές Συμπόσιο*, Θεσσαλονίκη 1999, σ. 523-530. Ο ίδιος, Νεότερα στοιχεία από τις ανασκαφές του 1998 σχετικά με τα υστεροβυζαντινά κοιμητήρια στη Θεσσαλονίκη, *ΑΕΜΘ* 12 (1998), σ. 183-194.

μικρά ευκτήρια προσκολλημένα στις βασιλικές ή στα περίκεντρα κτίρια. Τα προσκολλημένα στις βασιλικές ή τα περίκεντρα κτίρια μαρτύρια κατασκευάζονταν παραπλεύρως του Ιερού Βήματος<sup>67</sup> και είχαν πάντοτε το σχήμα του ναού στον οποίο ήταν προσαρτημένα. Σε αυτά φυλάγονταν το λείψανο του μάρτυρα, το οποίο οι πιστοί συνήθιζαν να προσκυνούν πριν εισέλθουν στον κυρίως ναό για τη λειτουργία.

2. Τα χριστιανικά κοιμητήρια ήταν περιφραγμένες εκτά-

σεις γύρω από μαρτύρια ή κοιμητηριακές βασιλικές και χαρακτηρίζονται από την κατά συστάδες οργάνωσή τους, την ομοιομορφία των τάφων και την *ad sanctos* τάφη, συνήθεια που επικράτησε σε γενικές γραμμές μέχρι σήμερα. Στα παραπάνω κοιμητήρια την ευθύνη για την κατασκευή και τη διάθεση των τάφων είχε η Εκκλησία, όπως δείχνουν πολλοί τάφοι προσκολλημένοι σε μαρτύρια ή βασιλικές, που βρέθηκαν κενοί χωρίς να έχουν χρησιμοποιηθεί.

### Euterpi Marki

## EARLY CHRISTIAN CEMETERIES IN GREECE ORGANIZATION, TYPOLOGY, TOMB-PAINTING, MARTYRIA, CEMETERY BASILICAS

**E**ssential precondition for following the creation, organization and development of the Early Christian cemeteries in Greece is the study of the funerary monuments of three periods. 1) The period of the spread of Christianity (AD 40-313), 2) the period of peace and the triumph of the Church (313-565), and 3) the period of the invasions, when burial in the cities begins (late 6th-7th c.).

In order to record and study the data for the first period, research must determine the ways of recognizing Early Christian graves and the cult of the dead during the period before the peace of the Church. These must be studied on the basis of the texts and the archaeological evidence. For the second period, the characteristics of Early Christian cemeteries must be defined and surviving martyria and cemetery basilicas in Greece must be identified and recorded. These tasks must be completed by recording in a

corpus the typology of Early Christian graves and the thematic repertoire of tomb-painting. Last, investigation of the more obscure third period, demands careful excavation, study and precise dating of graves in cities, in conjunction with following the phenomenon of the abandonment of the early cemeteries. Given the lacunae in research in the above sectors, due to the dearth of publications relating to Early Christian cemeteries in Greece, a preliminary approach to this very important sector of Early Christian archaeology is attempted in this study.

Study of the excavation evidence shows that:

1) After the peace of the Church, one or more basilicas and comparable martyria – associated with the graves of the place of martyrdom of local martyrs or bishops – were founded in the cemeteries outside the cities. From the late fourth century, on account of the dismembering of the relics,

67. Grabar, ό.π. (υποσημ. 36), σ. 355.

martyria could be founded *intra muros* too. These buildings were sometimes autonomous, in which case they were usually of pericentric plan, were sometimes incorporated in a wing of the transept of the basilicas, and were sometimes small oratories (*eukteria*) attached to basilicas or to rotundas. These last martyria were constructed adjacent to the bema and were always the same shape as the church to which they were attached. In these was kept the relic of the martyr, which the faithful were in the habit of venerating

before entering the nave for the liturgy.

2) Early Christian cemeteries were enclosed areas developed around martyria or cemetery basilicas, which are characterized by their clustered organization, the uniformity of the graves and the *ad sanctos* burial, a habit that prevailed in general outline to this day. In the above cemeteries the church was responsible for the construction and distribution of the graves, as attested by the presence of many empty and unused graves abutting martyria or basilicas.