

## Δελτίον της Χριστιανικής Αρχαιολογικής Εταιρείας

Τόμ. 31 (2010)

Δελτίον ΧΑΕ 31 (2010), Περίοδος Δ'

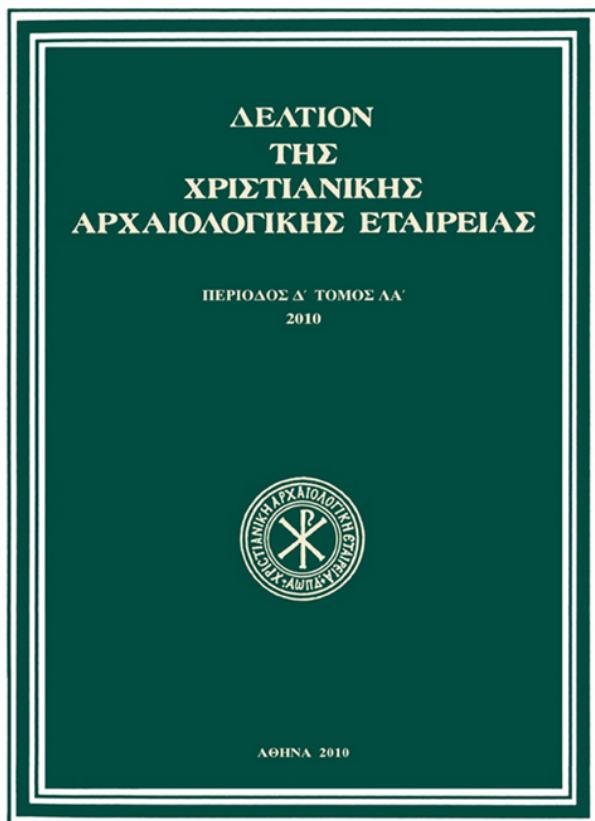

**Ναός Αγίου Νικολάου στο Πλατάνι Αχαΐας.  
Συμπληρωματικά στοιχεία**

Σταύρος ΜΑΜΑΛΟΥΚΟΣ

doi: [10.12681/dchae.667](https://doi.org/10.12681/dchae.667)

### Βιβλιογραφική αναφορά:

ΜΑΜΑΛΟΥΚΟΣ Σ. (2011). Ναός Αγίου Νικολάου στο Πλατάνι Αχαΐας. Συμπληρωματικά στοιχεία. *Δελτίον της Χριστιανικής Αρχαιολογικής Εταιρείας*, 31, 33–46. <https://doi.org/10.12681/dchae.667>



# ΔΕΛΤΙΟΝ ΤΗΣ ΧΡΗΣΤΙΑΝΙΚΗΣ ΑΡΧΑΙΟΛΟΓΙΚΗΣ ΕΤΑΙΡΕΙΑΣ

Ναός Αγίου Νικολάου στο Πλατάνι Αχαΐας.  
Συμπληρωματικά στοιχεία

---

Σταύρος ΜΑΜΑΛΟΥΚΟΣ

Περίοδος Δ', Τόμος ΛΑ' (2010) • Σελ. 33-46

ΑΘΗΝΑ 2010

## ΝΑΟΣ ΑΓΙΟΥ ΝΙΚΟΛΑΟΥ ΣΤΟ ΠΛΑΤΑΝΙ ΑΧΑΪΑΣ\*. ΣΥΜΠΛΗΡΩΜΑΤΙΚΑ ΣΤΟΙΧΕΙΑ

Ο ναός του Αγίου Νικολάου στο μικρό χωριό Πλατά- νι της Αχαΐας (Εικ. 1 και 2), χαρακτηριστικό δείγμα της ναοδομίας της λεγόμενης Ελλαδικής Σχολής και μια από τις ελάχιστες σωζόμενες βυζαντινές εκκλησίες της βορειοδυτικής Πελοποννήσου, κάθε άλλο παρά άγνω- στος στην επιστήμη μπορεί να θεωρηθεί. Το μνημείο έχει εντοπισθεί από τον Γ. Λαμπάκη ήδη από τα τέλη του 19ου αιώνα και έχει αποτελέσει πολλές φορές το αντικείμενο αναφορών από παλαιούς και νεότερους μελετητές της βυζαντινής αρχιτεκτονικής<sup>1</sup>. Το μνημείο είχε την τύχη να μελετηθεί συστηματικά το 1990 από τον καθ. Π. Βοκοτόπουλο, ο οποίος εξέτασε διεξοδικά την αρχιτεκτονική και τη γλυπτική του, το χρονολόγησε στις αρχές του 12ου αιώνα και το ενέταξε στα πλαίσια της εξέλιξης της Ελλαδικής Σχολής<sup>2</sup>. Σύντομη παρου- σίασή του συνοδευόμενη από χρήσιμες παρατηρήσεις έγινε το 2002 από τον καθ. Χ. Μπούρα και την Λ. Μπού- ρα, στο μνημειώδες έργο τους για την ελλαδική ναοδο- μία κατά το 12ο αιώνα<sup>3</sup>. Τέλος, σύντομη αναφορά στο ναό έγινε πρόσφατα και από τον Μ. Δωρή σε σχετική με

τις επεκτάσεις και τις αλλαγές στον τύπο βυζαντινών ναών κατά την οικοδόμησή τους μελέτη του<sup>4</sup>.

Σκοπός της εργασίας που ακολουθεί είναι η κατά το δυ- νατόν συστηματική σπουδή της οικοδομικής ιστορίας του μνημείου και η εξέταση συγκεκριμένων κατασκευ- αστικών και μορφολογικών στοιχείων του, που δεν έχουν έως τώρα παρατηρηθεί ή που έχουν παρερμη- νευθεί, προκειμένου να γίνει μια πληρέστερη αναπαρά- σταση της αρχικής μορφής του και, μέσω αυτής, να ερ- μηνευθούν ορισμένες ιδιομορφίες του.

1. Ο ναός του Αγίου Νικολάου<sup>5</sup> (Εικ. 1-5) είναι μία μέ- τριου μεγέθους, για τα δεδομένα της μεσοβυζαντινής ναοδομίας, εκκλησία. Οι μέγιστες διαστάσεις του είναι 11,70×8,50 μ. Αποτελείται από κυρίως ναό και νάρθη- κα. Ο κυρίως ναός ανήκει στον τύπο των μονόκωρων τρικόγχων<sup>6</sup>, σε μια από τις απλούστερες και συνηθέστε- ρες παραλλαγές του, στην κατηγορία Π της κατατάξε- ως που έχει πρόσφατα προταθεί από τον γράφοντα<sup>7</sup>. Ο πυρήνας του ναού έχει εσωτερικές διαστάσεις σε κάτο-

\* Η μελέτη, η οποία πρωτοπαρουσιάστηκε υπό μορφήν ανακοι- νώσεως στο 7ο Διεθνές Συνέδριο Πελοποννησιακών Σπουδών στον Πύργο, στις 13 Σεπτεμβρίου 2005, βασίζεται σε στοιχεία που συγκεντρώθηκαν από τον γράφοντα στα πλαίσια της προετοιμα- σίας του μαθήματος κατεύθυνσης «Ανάγνωση και ερμηνεία ιστο- ρικού κτηρίου», το οποίο δίδαξε ο ίδιος στο Τμήμα Αρχιτεκτόνων του Πανεπιστημίου Πατρών κατά τα χειμερινά εξάμηνα των ακα- δημαϊκών ετών 2003-2004 και 2004-2005. Η αποτύπωση του ναού έγινε τον Αύγουστο του 2005 με τη βοήθεια των Ιω. Καρρά, Μ. Παπαβαρνάβα, Σ. Παράσχου και Κ. Πετράκου, φοιτητών τότε του Τμήματος, και των Β. και Δ. Μαμαλούκου. Σε όλους οφείλο- νται ευχαριστίες. Θερμές ευχαριστίες οφείλονται επίσης στον εφη- μέριο του Πλατανίου π. Φώτιο Κατσαρό και στην οικογένειά του για την παροχή κάθε δυνατής βοήθειας επιτόπου.

<sup>1</sup> Συστηματική συλλογή της σχετικής με το μνημείο βιβλιογραφίας, βλ. εις Π. Α. Βοκοτόπουλος, «Ο τρίκογχος ναός του Αγίου Νικο- λάου στο Πλατάνι της Αχαΐας», *Αρμός. Τιμητικός τόμος στον Κα- θηγητή Ν. Κ. Μουτσόπουλο για τα 25 χρόνια πνευματικής του προσφοράς στο Πανεπιστήμιο*, Πολυτεχνική Σχολή του ΑΠΘ,

Τμήμα Αρχιτεκτόνων, τ. 1, Θεσσαλονίκη 1990, 383-405, σημ. 1, 2 (στο εξής: «Πλατάνι»). Χ. Μπούρας - Λ. Μπούρα, *Η ελλαδική να- οδομία κατά τον 12ο αιώνα*, Αθήνα 2002, 265-266 (στο εξής: *Ελλα- δική ναοδομία*).

<sup>2</sup> Βοκοτόπουλος, «Πλατάνι», ό.π.

<sup>3</sup> Μπούρας - Μπούρα, *Ελλαδική ναοδομία*, 264-266 και 350, 390, 393, 403, 421, 434, 454, 455, 464, 468, 470 και 511.

<sup>4</sup> Μ. Δωρής, «Επεκτάσεις και αλλαγές τύπου βυζαντινών ναών κατά τη διάρκεια ανοικοδόμησής τους», *25ο Συμπόσιο της ΧΑΕ*, Αθήνα 2005, 36.

<sup>5</sup> Εκτενή περιγραφή του ναού βλ. εις Βοκοτόπουλος, «Πλατάνι», 383-389.

<sup>6</sup> Για τον τύπο και τις παραλλαγές του, βλ. κυρίως Βοκοτόπουλος, ό.π., 389-391. Μπούρας - Μπούρα, *Ελλαδική ναοδομία*, 350. Σ. Μαμαλούκος, *Το καθολικό της Μονής Βατοπεδίου. Ιστορία και αρχιτεκτονική*, Αθήνα 2001, 162-165, όπου και η προγενέστερη βι- βλιογραφία.

<sup>7</sup> Μαμαλούκος, ό.π., 163-165, με την προγενέστερη βιβλιογραφία.



Εικ. 1. Πλατάκι Αχαΐας, Ναός Αγίου Νικολάου. Αποψη από τα νοτιοανατολικά (Σεπτέμβριος 2005).

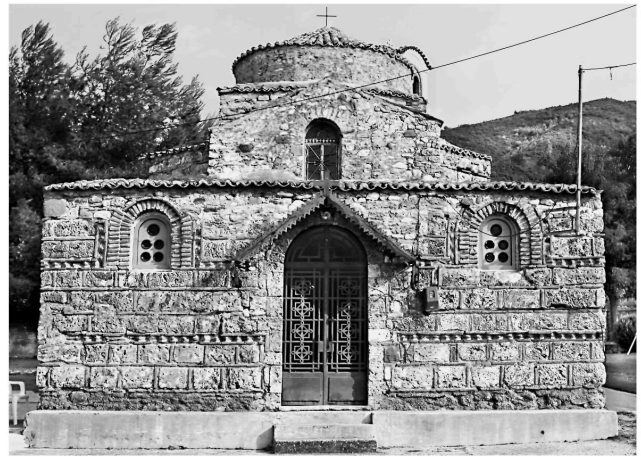

Εικ. 2. Πλατάκι Αχαΐας, Ναός Αγίου Νικολάου. Αποψη από τα δυτικά (Σεπτέμβριος 2005).

ψη 5,50×3 μ. και ραδινές αναλογίες. Η κάλυψή του γίνεται με χαρακτηριστικά χαμηλό τρούλλο που υψώνεται στο κέντρο του χώρου και δύο περίπου ισομήκεις ημικυλινδρικούς θόλους διατεταγμένους εκατέρωθεν του τρούλλου προς ανατολάς και προς δυσιάς. Ο χώρος που αντιστοιχεί στον ανατολικό θόλο χρησιμεύει ως ιερό του ναού. Στα βόρεια και στα νότια του τρούλλου υπάρχουν δύο ημικυκλικές σε κάτοψη κόγχες με πλάτος και ύψος ίσο με εκείνο των ημικυλινδρικών θόλων. Στον ανατολικό τοίχο του ναού ανοίγεται η κόγχη του αγίου βήματος, με διαστάσεις λίγο μικρότερες από τις άλλες δύο. Δύο μικρές κόγχες, που χρησιμεύουν ως πρόθεση και διακονικό, είναι διαμορφωμένες στους πλάγιους τοίχους του ιερού. Η προσπέλαση στο ναό γίνεται από μία θύρα με τοξωτό λίθινο πλαίσιο χωρίς παραστάδες, η οποία ανοίγεται στον άξονα του δυτικού τοίχου. Επάνω από αυτήν υπάρχει τυφλό αφίδωμα, το κάτω τμήμα του οποίου είναι κατεστραμμένο.

Ο φωτισμός του ναού γίνεται σήμερα από τρία δίλοβα παράθυρα που ανοίγονται ένα σε κάθε κόγχη, από το ένα και μοναδικό στενό παράθυρο του τυμπάνου του τρούλλου και από ένα ευρύ μονόλοβο παράθυρο που είναι διαμορφωμένο ψηλά στο δυτικό τοίχο. Εκατέρωθεν του παραθύρου αυτού διακρίνονται οι παραστάδες, η ποδιά και τα τόξα των πλάγιων λοβών ενός από

παλιά αποφραγμένου ευρέως τρίλοβου παραθύρου (Εικ. 3.Β, 4.Γ και 5.Β). Στον τρούλλο, εξάλλου, διακρίνονται με σχετική δυσκολία αποφραγμένα τρία μικρού σχετικά ύψους μονόλοβα παράθυρα, που ανοίγονταν προς ανατολάς, προς δυσιάς και προς βορράν<sup>8</sup> (Εικ. 3.Γ, 4.Α και 4.Β).

Ο νάρθηκας έχει σε κάτοψη σχήμα επιμήκους παραλληλογράμμου με το διαμήκη άξονά του κάθετο σε εκείνον του ναού. Έτσι ο ναός του Αγίου Νικολάου ανήκει στην ομάδα των τρίκογχων ναών, των οποίων ο νάρθηκας έχει πλάτος μεγαλύτερο από εκείνο του δυτικού τμήματος του ναού, με αποτέλεσμα να εξέχει προς τα βόρεια και τα νότια<sup>9</sup>. Ας σημειωθεί ότι τα κατώτερα τμήματα του ανατολικού τοίχου του νάρθηκα δεν συνδέονται δομικά με το δυτικό τοίχο του κυρίου ναού. Η σύνδεση των δύο τοίχων γίνεται ψηλότερα, σε ύψος 3,40 και 1,50 μ. περίπου από το σημερινό δάπεδο, αντίστοιχα για το βόρειο και το νότιο τμήμα του τοίχου. Στο εσωτερικό του νάρθηκα οι αρμοί δεν διακρίνονται, καθώς ο ανατολικός τοίχος του χώρου είναι επιχρισμένος. Οι μικρορηγματώσεις όμως, που παρατηρούνται στα επιχρίσματα του τοίχου, στις θέσεις όπου αναμένονται οι αρμοί, αποτελούν ένδειξη ότι αυτοί είναι πιθανότατα διαμπερείς.

Οι εσωτερικές διαστάσεις του νάρθηκα είναι 7,10×3,80 μ. Ο χώρος, ο οποίος έχει χαρακτηριστικά μικρό ύψος,

<sup>8</sup> Το κατώτερο τμήμα των ανοιγμάτων των παραθύρων σημειώνεται στα σχέδια των τομών του Γ. Βελένη, που δημοσιεύει ο Π. Βοζοτόπουλος (Βοζοτόπουλος, «Πλατάκι», σχέδ. 2 και 3).

<sup>9</sup> Για τη σχέση του νάρθηκα με τον κυρίως ναό στους τρίκογχους ναούς, βλ. Βοζοτόπουλος ό.π., 391-392.

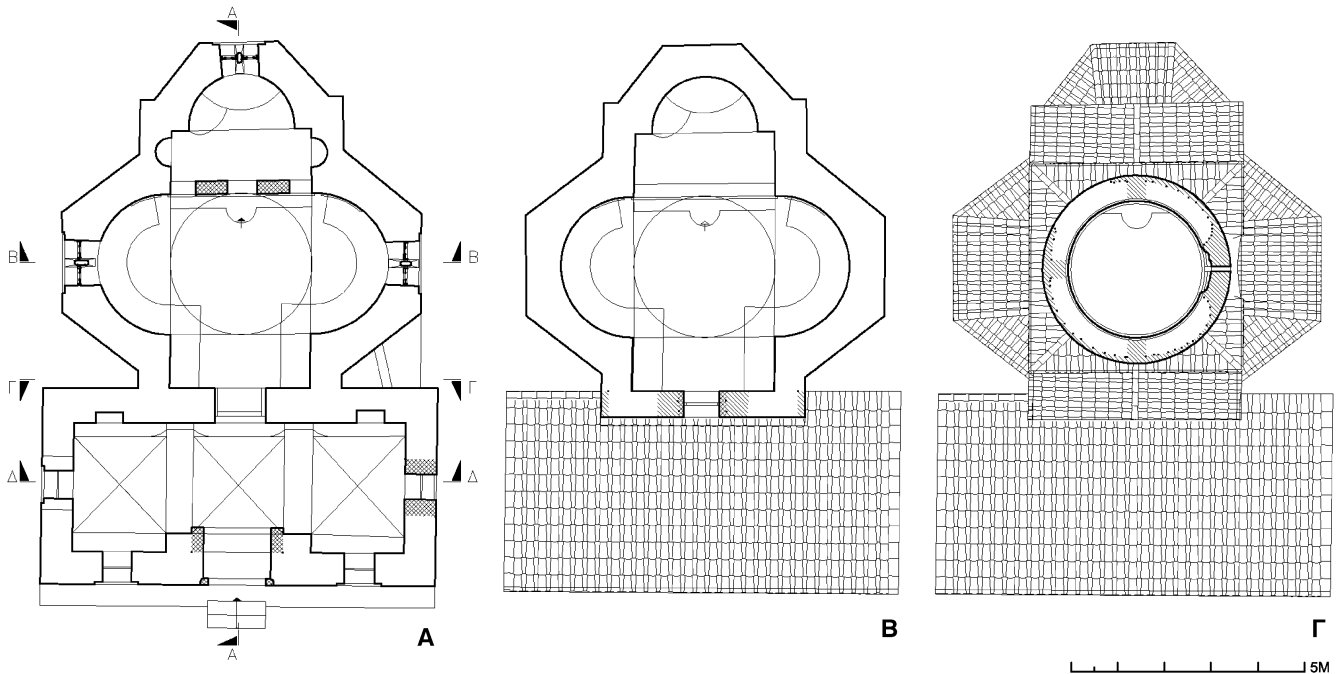

Εικ. 3. Ναός Αγίου Νικολάου. Κατόψεις. Αποτύπωση με ένδειξη των οικοδομικών φάσεων.

καλύπτεται με τρία σταυροθόλια<sup>10</sup>, τα οποία φέρονται από το βόρειο και το νότιο τοίχο, από έξι τόξα προσκολλημένα ανά τρία στον ανατολικό και στο δυτικό τοίχο και από δύο σφενδόνια. Τα τόξα και τα σφενδόνια βαίνουν σε ισχυρά προέχουσες από το πρόσωπο του δυτικού τοίχου παραστάδες και σε μαρμάρινα υφαψίδια πακτωμένα στον ανατολικό τοίχο (Εικ. 3.Α, 4.Α και 4.Δ). Αξίζει να σημειωθεί η ιδιότυπη μορφή που προκύπτει στην περιοχή της συμβολής των προσκολλημένων στον ανατολικό τοίχο τόξων και των σφενδονίων. Είναι προφανές ότι αυτή οφείλεται στην προσπάθεια του αρχιτέκτονος του ναού να δώσει στα τόξα το μεγαλύτερο δυνατό βάθος, αποκαθιστώντας έτσι κατά το δυνατό ψηλά στο χώρο τη συμμετρία που χαμηλότερα δεν ήταν δυνατόν να υπάρξει εξαιτίας του διαφορετικού τρόπου στηρίξεως της θολοδομίας, από τη μία σε παραστάδες και από την άλλη σε υφαψίδια. Δύο αβαθή τυφλά αφιδώματα είναι διαμορφωμένα στα άκρα του ανατολικού τοίχου του χώρου, εκατέρωθεν της θύρας που συνδέει το νάρθηκα με τον κυρίως ναό. Η προσπέλαση στο νάρθηκα γίνεται από μία θύρα με τοξωτό πώρινο πλαίσιο, η οποία ανοίγεται στον άξονα του δυτικού του τοίχου. Μία ακόμη, αποφραγμένη σή-

μερα, θύρα ανοιγόταν στον άξονα του νότιου τοίχου. Ο φωτισμός του χώρου γίνεται από τέσσερα πλατιά αλλά μικρού σχετικά ύψους μονόλοβα παράθυρα. Τα δύο από αυτά ανοίγονται στα άκρα του δυτικού τοίχου και τα άλλα δύο στο μέσον των πλάγιων τοίχων.

Καθώς οι εσωτερικές επιφάνειες των θόλων και των τοίχων, τόσο στον κυρίως ναό όσο και στο νάρθηκα (εκτός από εκείνες του ανατολικού τοίχου του νάρθηκα, των τοίχων του ιερού και των κατώτερων τμημάτων των τοίχων του κυρίως ναού, που καλύπτονται με νεωτερικά επιχρίσματα ή με ευτελείς ξυλεπενδύσεις), είναι ανεπίχριστες, είναι δυνατόν να γίνουν παρατηρήσεις σχετικές με τα υλικά κατασκευής και τους τρόπους δομής του κτηρίου. Οι εσωτερικές παρειές των τοίχων είναι κατασκευασμένες από αργούς λίθους, συνήθως κροκάλες, και πλίνθους<sup>11</sup>. Ελαφρά διαφοροποιημένη αργολιθοδομή, στην κατασκευή της οποίας έχουν χρησιμοποιηθεί μικρότερες γενικά πέτρες και περισσότερο κονίαμα, διακρίνεται στα τύμπανα που αποφράσσουν όσα από τα ανοίγματα του μνημείου παραμένουν αποφραγμένα, όπως το τρίλοβο του δυτικού τοίχου του κυρίως ναού, καθώς και στην περιοχή του μοναδικού παραθύρου του τρούλλου, όπου μάλιστα, αξίζει να

<sup>10</sup> Σχετικά με τη μορφή και την κατασκευή των σταυροθολίων, βλ. Βοκοτόπουλος «Πλατάνι», 386. Μπούρας - Μπούρα, *Ελλαδική ναοδομία*, 511.

<sup>11</sup> Για τη μορφή της τοιχοποιίας του μνημείου, βλ. Βοκοτόπουλος, «Πλατάνι», 386.

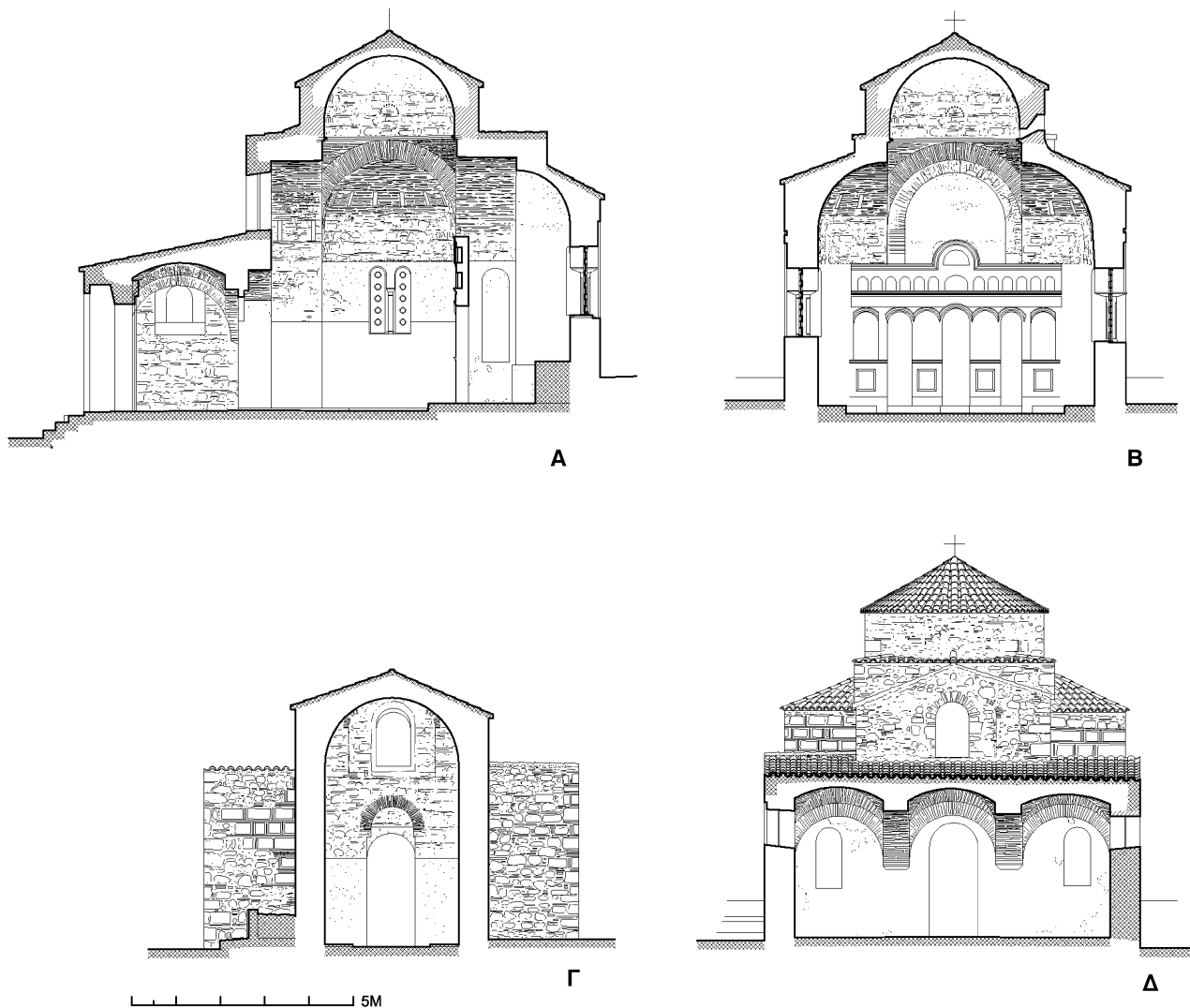

Εικ. 4. Ναός Αγίου Νικολάου. Τομές. Αποτύπωση με ένδειξη των οικοδομικών φάσεων (βλ. Εικ. 3): Α. Τομή ΑΑ, Β. Τομή ΒΒ, Γ. Τομή ΓΓ, Δ. Τομή ΔΔ.

σημειωθεί, διαφοροποιείται τοπικά και η χάραξη του τυμπάνου, τόσο σε κάτοψη όσο και σε τομή. Η θολοδομία είναι εξ ολοκλήρου πλίνθινη. Από δύο πλίνθους εν επεξοχή είναι κατασκευασμένος και ο κοσμήτης της στεφάνης του τρούλλου. Όπως έχει ήδη παρατηρηθεί<sup>12</sup>, στη στάθμη γενέσεως της θολοδομίας του κυρίως ναού διακρίνονται σαφώς οι ψηλές και στενές δοκοθήκες

στερεώσεως του ξυλοτύπου που χρησιμοποιήθηκε για την κατασκευή της<sup>13</sup> (Εικ. 4.Α και Β).

Το δάπεδο του ναού είναι από τοιμεντένια πλακίδια. Το τέμπλο που χωρίζει τον κυρίως ναό από το ιερό είναι κτιστό και φέρει «ελληνοβυζαντινής»<sup>14</sup> μορφολογίας διάκοσμο από γύψο ή από «τραβηχτά» κονιάματα (Εικ. 3.Α, 4.Α και Β). Οι δεσποτικές εικόνες φέρουν την

<sup>12</sup> Βοκοτόπουλος, «Πλατάνι», 386.

<sup>13</sup> Παρατηρήσεις για τη μορφή και τη λειτουργία τέτοιου είδους δοκοθηκών, καθώς και σχετικά παραδείγματα, βλ. Σ. Μαμαλούκος, «Ο ναός του Αγίου Πολυκάπου στην Τανάγρα (Μπράτσι)

Βοιωτίας», ΔΧΑΕ ΚΕ' (2004), 135 και υποσημ. 29.

<sup>14</sup> Για τον όρο βλ. Γ. Πουλημένος, *Η ελληνική ναοδομία στην περίοδο του νεοκλασικισμού (1830-1912)*, πολυγραφ. διδακτ. διατριβή, Αθήνα 1997, σποράδη.

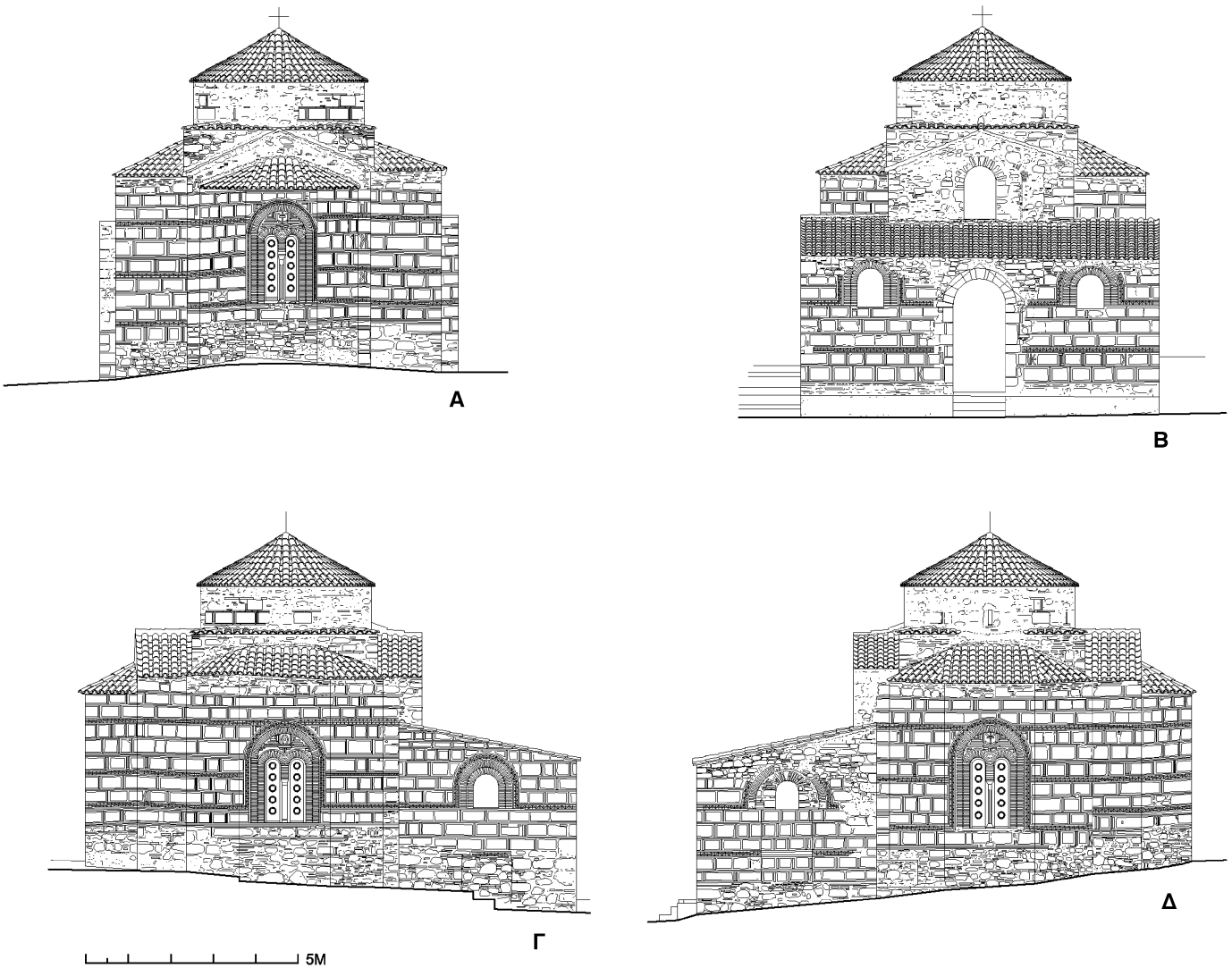

Εικ. 5. Ναός Αγίου Νικολάου. Όψεις. Αποτύπωση με ένδειξη των οικοδομικών φάσεων: Α. Ανατολική όψη, Β. Δυτική όψη, Γ. Νότια όψη, Δ. Βόρεια όψη.

υπογραφή του ζωγράφου Γ. Η. Πριονά και χρονολογίες 1918, 1919, 1920.

Όπως συνήθως γενικά οι τρίκογχι ναοί<sup>15</sup>, έτσι και ο ναός του Αγίου Νικολάου στο Πλατάνι παρουσιάζει εξωτερικά πλούσια διάρθρωση όγκων (Εικ. 1 και 5). Οι στέγες του κυρίως ναού είναι διαμορφωμένες με πλαστικότητα, ώστε να διαγράφεται σε αυτές ως ένα βαθμό η διάρθρωση του εσωτερικού του. Ο τρούλλος φέρεται από κυβικό βάθρο, το οποίο υψώνεται στο κέντρο του ναού. Τα προς ανατολάς και προς δυσμάς του τρούλλου τμήματα του πυρήνα του ναού καλύπτονται με δίριχτες στέγες. Οι κόγχες καλύπτονται με τριμερείς στέγες που έχουν τη μορφή μισής εξάεδρης πυραμίδας. Ο

νάρθηκας καλύπτεται σήμερα με χαμηλή μονόριχτη προς δυσμάς στέγη. Οι στέγες του ναού παρουσιάζουν μέτριες κλίσεις και καλύπτονται με παλαιά, χειροποίητα κεραμίδια «βυζαντινού τύπου». Σε κανένα σημείο τους δεν υπάρχει γείσο.

Η σύνθεση των όψεων του μνημείου παρουσιάζεται αρκετά πλούσια, σε αναλογία με τη σύνθεση των όγκων του. Η δυτική όψη (Εικ. 2 και 5.Β) είναι επίπεδη

<sup>15</sup> Για τη διάρθρωση των όγκων και των όψεων των τρίκογχων ναών γενικά, βλ. Μαμαλούκος, *Καθολικό Βατοπεδίου* (υποσημ. 6), 197.

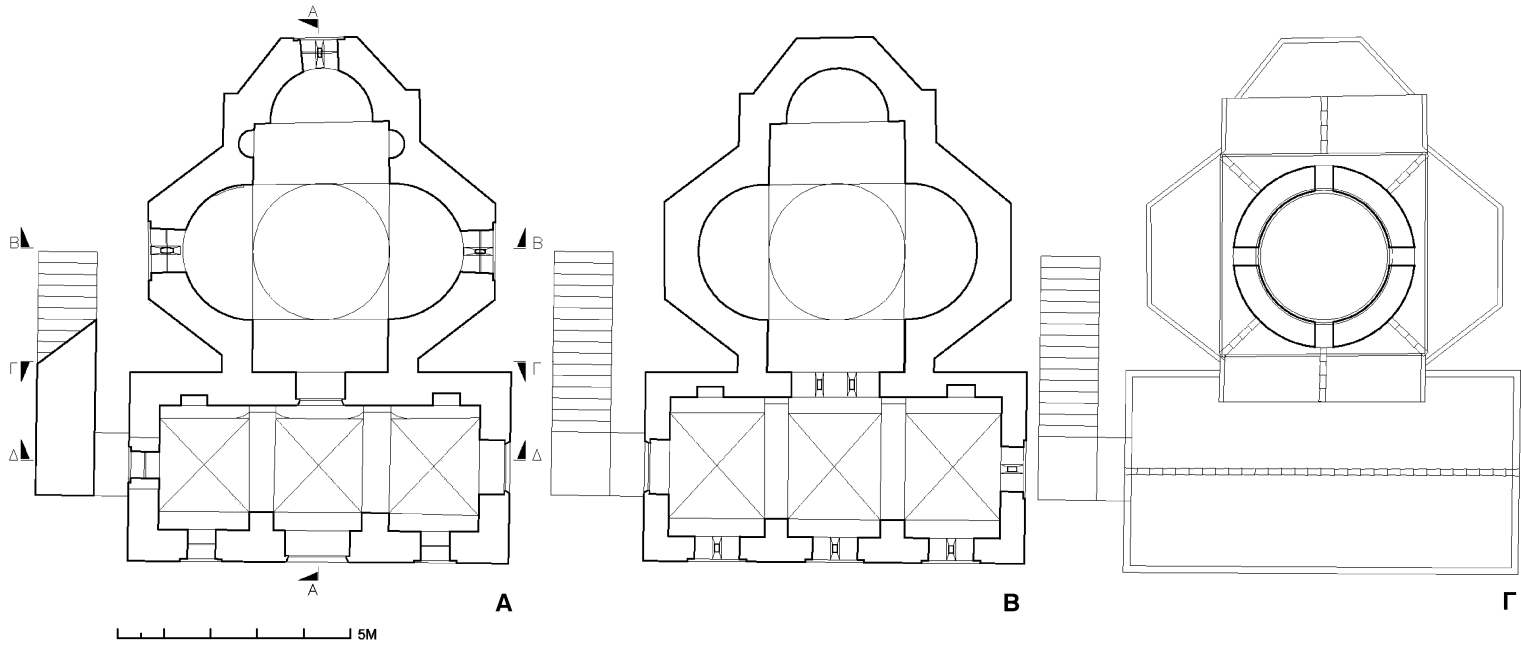

Εικ. 6. Ναός Αγίου Νικολάου. Κατόψεις. Αναπαράσταση: Α. Κάτοψη Α, Β. Κάτοψη Β, Γ. Κάτοψη Γ.

και αδιάθροητη, όπως συνήθως οι όψεις των κτηρίων της ελλαδικής βυζαντινής αρχιτεκτονικής, και έχει ιδιαίτερα χαμηλές αναλογίες, πράγμα που, όπως σωστά έχει παρατηρηθεί<sup>16</sup>, οφείλεται εν μέρει τουλάχιστον στην καταστροφή του ανώτερου τμήματος του δυτικού τοίχου του νάρθηκα. Στον άξονα της όψεως ανοίγεται η θύρα εισόδου στο ναό με το πώρινο τοξωτό πλαίσió της. Τη θύρα προστατεύει και τονίζει ενδιαφέρον νεότερο σιδερένιο στέγαστρο. Εκατέρωθεν της θύρας, ψηλά, ανοίγονται τα δύο από τα τέσσερα πλατιά μονόλοβα παράθυρα που φωτίζουν το εσωτερικό του νάρθηκα. Τα παράθυρα έχουν διπλό πλίνθινο τοξωτό πλαίσιο που φθάνει μέχρι τη στάμνη της ποδιάς<sup>17</sup>. Το ανώτερο τμήμα του πλαισίου είναι κατεστραμμένο. Εξαιτίας της μορφής της κατόψεώς του, οι πλάγιες όψεις του ναού, όπως άλλωστε και όλων των τρίκογχων αλλά και των εκκλησιών άλλων τύπων που διαθέτουν πλάγιες κόγχες, έχουν έντονα ανάγλυφο χαρακτήρα (Εικ. 1, 5.Γ και Δ). Στο τμήμα τους που αντιστοιχεί στον κυρίως ναό κυριαρχούν με τον όγκο τους οι μεγάλες, σχετικά, τρίπλευρες σε κάτοψη κόγχες. Στον άξονα της καθεμιάς ανοίγεται, όπως έχει αναφερθεί, ανά ένα δίλοβο παράθυρο του σύνθετου τύπου με ιδιαίτερα προσεγμένης

κατασκευής πλίνθινο πλαίσιο<sup>18</sup>. Οι πλάγιες όψεις του νάρθηκα είναι επίπεδες και αδιάθροητες. Στον άξονα της νότιας όψεως υπήρχε αρχικά, όπως έχει ήδη αναφερθεί, θύρα με διπλό, πλίνθινο τοξωτό ανώφλι, το οποίο διατηρείται εν μέρει. Στο τύμπανο που αποφράσσει τη θύρα ανοίγεται ευρύ μονόλοβο παράθυρο χαρακτηριστικά κακότεχνης κατασκευής. Στον άξονα της βόρειας όψεως ανοίγεται ένα πλατύ μονόλοβο παράθυρο, όμοιο με εκείνα της δυτικής όψεως. Χαμηλά, στο κάτω μέρος του τοίχου, διακρίνονται οι παραστάδες του εξαρχής αποφραγμένου ανοίγματος μιας ακόμη θύρας, η κατασκευή της οποίας ξεκίνησε αλλά δεν ολοκληρώθηκε ποτέ. Τέλος, στην ανατολική όψη του ναού (Εικ. 1 και 5.Α) κυριαρχεί η τρίπλευρη κόγχη του ιερού με το όμοιο με εκείνα των πλάγιων κογχών δίλοβο παράθυρό της. Ο τρούλλος του ναού είναι σε κάτοψη κυκλικός και έχει χαρακτηριστικά χαμηλό τύμπανο με κωνική στέγη, το οποίο διατρυπάται από ένα μικρό, μορφής φωτιστικής σχισμής παράθυρο που ανοίγεται στη νότια πλευρά του (Εικ. 1, 2, 3.Γ, 4.Α και Β, 5). Οι όψεις του ναού του Αγίου Νικολάου παρουσιάζουν σήμερα αρκετά μεγάλης ποικιλίας τοιχοποιίες (Εικ. 1, 2 και 5). Τα κατώτερα μέρη των τοίχων, σε ύψος που ποι-

<sup>16</sup> Βοκοτόπουλος, «Πλατάνι», 384-385.

<sup>17</sup> Για τη μορφή των παραθύρων του νάρθηκα, βλ. ό.π., 386-387.

<sup>18</sup> Για τη μορφή των δίλοβων παραθύρων, βλ. ό.π., 386-387.



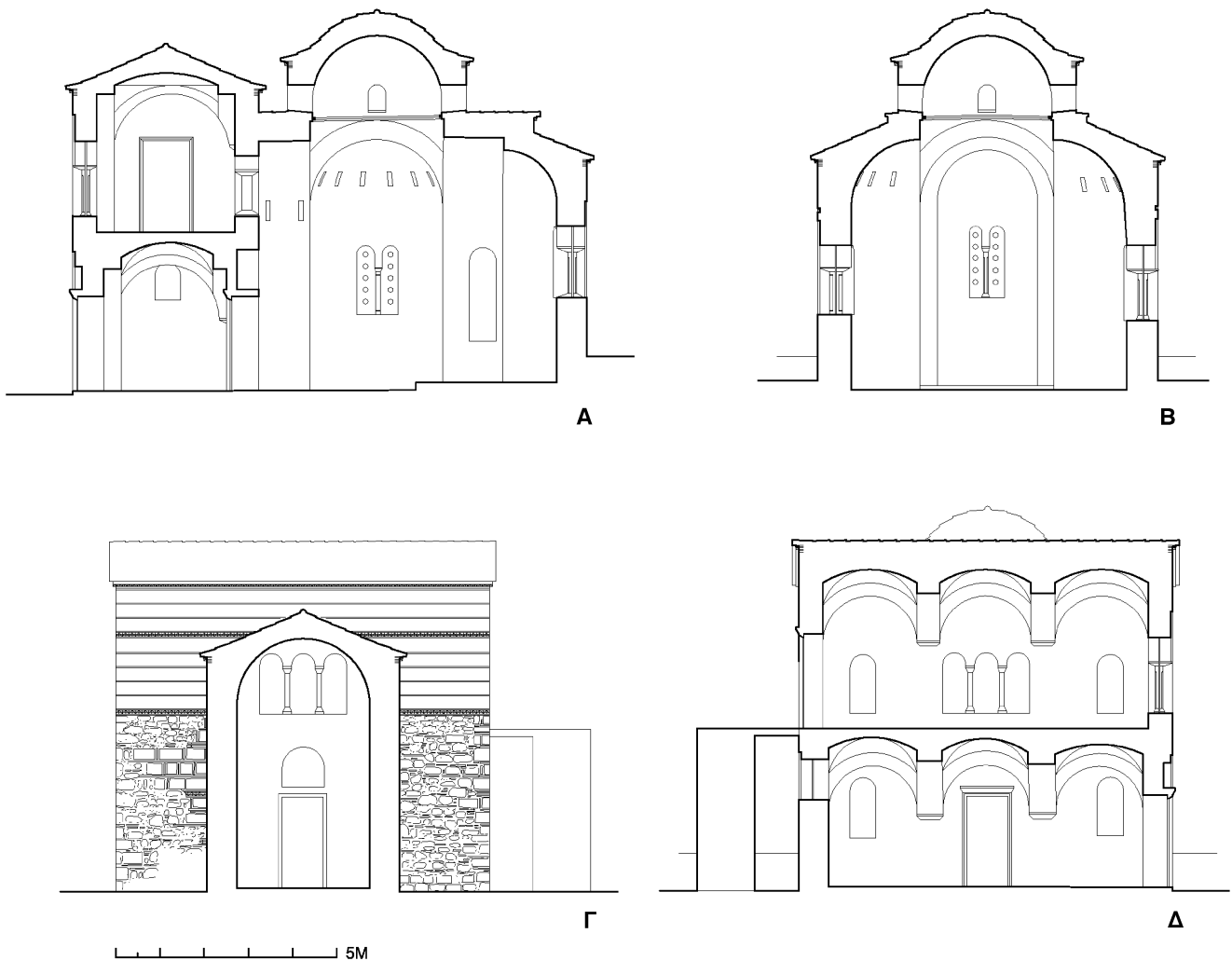

Εικ. 7. Ναός Αγίου Νικολάου. Τομές. Αναπαράσταση (βλ. Εικ. 6): Α. Τομή ΑΑ, Β. Τομή ΒΒ, Γ. Τομή ΓΓ, Δ. Τομή ΔΔ.

κίλλει από όψη σε όψη και σχετίζεται, όπως φαίνεται, με την ανωφέρεια του εδάφους, το βόρειο τμήμα του ανατολικού τοίχου του νάρθηκα, μεγάλο μέρος του ορατού επάνω από τη στέγη του νάρθηκα τμήματος του δυτικού τοίχου του κυρίως ναού και το βάθρο του τρούλλου είναι κατασκευασμένα με τοιχοποιία όμοια με εκείνη με την οποία έχουν κατασκευασθεί οι εσωτερικές επιφάνειες των τοίχων, δηλαδή από μian επιμελημένης κατασκευής αργολιθοδομή από κροκάλες τοπικού ασβεστολίθου και φλύσχη, μεταξύ των οποίων παρεμβάλλονται άτακτα πλίνθοι και πλινθία, τοποθετημένα συνήθως οριζόντια<sup>19</sup>. Διαφορετικό χαρακτήρα και πολύ αμελέστερη κατασκευή παρουσιάζει η αργολιθοδομή με την οποία είναι κτισμένα διάφορα τμήματα του ναού, κυρίως στην ανωδομή του, όπως τα ανώτερα μέ-

ρη όλων σχεδόν των τοίχων, αλλά και η νοτιοανατολική γωνία του νάρθηκα μέχρι χαμηλά, το κεντρικό μέρος και οι γωνίες του ανώτερου τμήματος του δυτικού τοίχου του κυρίως ναού και το μεγαλύτερο μέρος του τυμπάνου του τρούλλου. Για την κατασκευή της τοιχοποιίας αυτής, η οποία σημειωτέον είναι κτισμένη με άφθονο κονίαμα, έχουν χρησιμοποιηθεί από μικρού γενικά μεγέθους αλλά ξευτους λίθους, μεταξύ των οποίων παρεμβάλλονται όμως συχνά και τεμάχια λαξευτών πωρολίθων, κυρίως στις γωνίες, καθώς και τεμάχια πλίνθων.

<sup>19</sup> Για την τοιχοποιία του μνημείου από αργολιθοδομή, βλ. Βοκοτόπουλος, «Πλάτανη», 386.

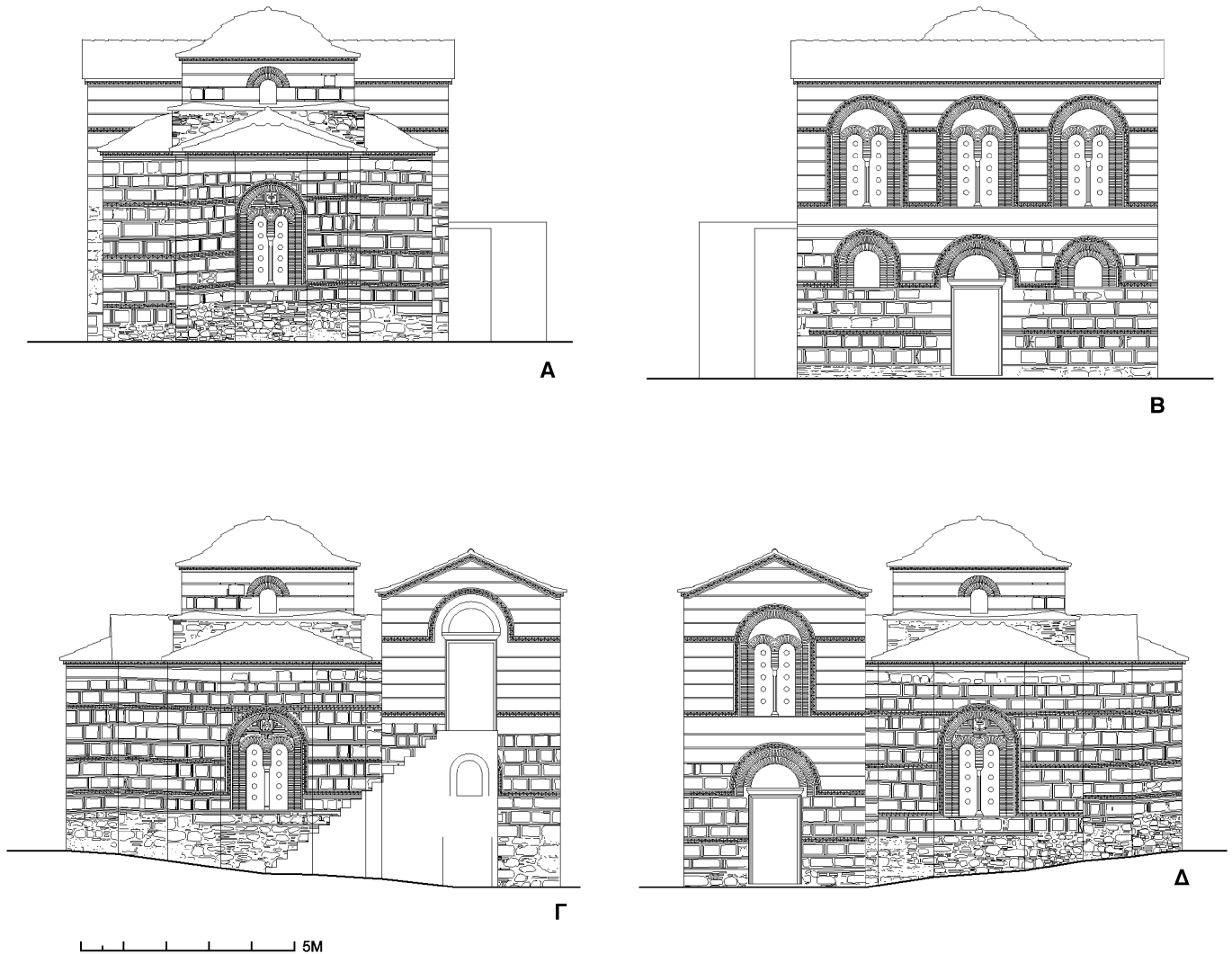

Εικ. 8. Ναός Αγίου Νικολάου. Όψεις. Αναπαράσταση: Α. Ανατολική όψη, Β. Δυτική όψη, Γ. Νότια όψη, Δ. Βόρεια όψη.

Το μεγαλύτερο τμήμα των τοίχων του μνημείου είναι κτισμένο με προσεγμένης κατασκευής πλινθοπερίκλειστη τοιχοποιία από αρκετά καλά λαξευμένους πωρολίθους και πλίνθους πάχους 3-5 εκ., μεταξύ των δόμων της οποίας παρεμβάλλονται κατά διαστήματα πλίνθινες οδοντωτές ταινίες<sup>20</sup>. Με παρόμοια τοιχοποιία, η οποία διατηρείται σήμερα σε κακή κατάσταση, είναι κτισμένα και τμήματα του τυμπάνου του τρούλλου, στα κατώτερα μέρη του, κυρίως στην ανατολική του πλευρά. Ας σημειωθεί ότι, όπως προκύπτει από προσεκτική από κοντά παρατήρηση, ορισμένες τουλάχιστον από τις λιθοπλίνθους του τυμπάνου παρουσιάζουν σε κάτοψη μικρή καμπυλότητα. Από πλινθοπερίκλειστη, τέλος, τοιχοποιία, με εντελώς όμως διαφορετικό χαρακτήρα,

είναι κτισμένα ορισμένα τμήματα των τοίχων του ναού και συγκεκριμένα το ανώτερο τμήμα του βόρειου τοίχου του και το τύμπανο που αποφράσσει την αρχική νότια θύρα του. Για την κατασκευή της έχουν χρησιμοποιηθεί αμελώς λαξευμένοι τοπικοί ασβεστόλιθοι και φλύσχες, καθώς και πλίνθοι σε δεύτερη χρήση.

2. Η προσπάθεια αναπαραστάσεως της αρχικής μορφής του ναού του Αγίου Νικολάου προϋποθέτει τη διά-

<sup>20</sup> Διεξοδική διαπραγμάτευση της πλινθοπερίκλειστης τοιχοποιίας του ναού, βλ. Βοκοτόπουλος, «Πλατάνι», 386 και 393-394.

κρίση των οικοδομικών φάσεων του μνημείου, το οποίο, όπως ορθά παρατηρεί ο καθηγητής Βοκοτόπουλος, «έχει υποστεί αρκετά σημαντικές επισκευές»<sup>21</sup>. Πρέπει εξ αρχής να σημειωθεί ότι, χάρι στην απουσία επιχρισμάτων, νεότερων αρμολογημάτων αλλά ακόμη και απλών ασβεστομαμάτων από το μεγαλύτερο μέρος των επιφανειών των τοίχων και των θόλων του κτηρίου και στη σαφή διαφοροποίηση των τοιχοποιιών του, η συχνά δύσκολη και κοπιώδης διάκριση των οικοδομικών φάσεων ενός μνημείου είναι στην περίπτωση του ναού του Αγίου Νικολάου σχετικά ευχερής. Οι νεότερες μάλιστα από τις οικοδομικές αυτές φάσεις μπορούν σχετικά εύκολα να χρονολογηθούν με αρκετή ακρίβεια και να ενταχθούν ικανοποιητικά στα πλαίσια της αρχιτεκτονικής της εποχής τους με τη συνδρομή συγκρίσεων μεταξύ μορφολογικών και κατασκευαστικών στοιχείων και, κυρίως, με τη βοήθεια προφορικών πληροφοριών και των πολύτιμων φωτογραφιών του Γ. Λαμπάκη, τις οποίες έχει δημοσιεύσει ο Π. Βοκοτόπουλος<sup>22</sup>.

Αν εξαίρεσει κανείς ορισμένες εντελώς πρόσφατες μικροεπεμβάσεις, όπως η αντικατάσταση των διαφραγμάτων ορισμένων παραθύρων του, οι νεότερες από τις επεμβάσεις που έχει δεχθεί ο ναός του Αγίου Νικολάου φαίνεται ότι είναι η αποχωμάτωση του περιβάλλοντος χώρου του ναού, η ανοικοδόμηση με τη χαρακτηριστικής μορφής πλινθοπερίκλειστη τοιχοποιία που αναφέρθηκε, του ανώτερου τμήματος του βόρειου τοίχου του νάρθηκα και του τυμπάνου που αποφράσσει την αρχική νότια θύρα του, η διαμόρφωση της μονόριχτης στέγης του νάρθηκα και, πιθανότατα, μια γενική ανακεράμωση των στεγών του ναού, η καθάρωση των τυμπάνων αποφράξεως και η εκ νέου διάνοιξη των σωζόμενων αρχικών παραθύρων του ναού, καθώς και η κατασκευή σε αυτά ξύλινων διαφραγμάτων, η διαμόρφωση στη σημερινή τους μορφή των θυρών του νάρθηκα και του κυρίως ναού, του παραθύρου του δυτικού τοίχου του ναού και του παραθύρου του νότιου τοίχου του νάρθηκα, η κάλυψη του δαπέδου από τσιμεντένια πλακίδια και η κατασκευή του κτιστού τέμπλου. Οι επεμβάσεις αυτές, οι οποίες έπονται της επίσκεψης του Γ. Λαμπάκη, μπορούν μέσω των επιγραφών των εικόνων του τέμπλου να χρονολογηθούν στη δεύτερη δεκαετία του 20ού αιώνα.

Οι αμέσως προηγούμενες επεμβάσεις φαίνεται ότι ήταν αρκετά εκτεταμένες, καθώς περιελάμβαναν την ανοικοδόμηση των ανώτερων τμημάτων των τοίχων και εν μέρει τουλάχιστον του τρούλλου του ναού<sup>23</sup>, μικροεπισκευές και μικροσυμπληρώσεις αλλά και τοπικές ανοικοδομήσεις των τοίχων του νάρθηκα και, τέλος, την απόφραξη των περισσότερων, αν όχι όλων, των παλαιών ανοιγμάτων του ναού και τη διαμόρφωση ορισμένων νέων, όπως η δυτική θύρα του νάρθηκα, στη μορφή που διέσωσαν οι φωτογραφίες του Λαμπάκη. Οι επεμβάσεις αυτές, οι οποίες θα πρέπει να χρονολογηθούν στην περίοδο της Β' Ενετοκρατίας, εποχή κατά την οποία ο ναός αναφέρεται στις πηγές ως «παλαιομοναστηρο»<sup>24</sup>, ή στην περίοδο της Β' Τουρκοκρατίας, ακολούθησαν ενδεχομένως μια σοβαρή καταστροφή του ναού, η οποία θα μπορούσε να έχει προκληθεί από σεισμό και που είχε επηρεάσει κυρίως τα ανώτερα τμήματα του ναού και το νάρθηκα.

Οι παλαιότερες, τέλος, επεμβάσεις που εντοπίζονται στο μνημείο είναι η εγκατάλειψη κατά τη διάρκεια των εργασιών του αρχικού σχεδίου κατασκευής θύρας στη βόρεια πλευρά του νάρθηκα και η σε δύο φάσεις ανοικοδόμησή του στο δυτικό τμήμα του ναού. Όσον αφορά την τελευταία επέμβαση τα πράγματα έχουν ως εξής: ο ναός φαίνεται ότι άρχισε να κτίζεται χωρίς νάρθηκα, αλλά στην πορεία, όταν ο δυτικός τοίχος του είχε ήδη ανυψωθεί αρκετά, αποφασίστηκε η ανοικοδόμηση του νάρθηκα ή άρχισε η υλοποίηση προεπιλημμένης σχετικής αποφάσεως. Στα πλαίσια της ανοικοδόμησης του νάρθηκα φαίνεται ότι πακτώθηκαν στο δυτικό τοίχο του κυρίως ναού τα μαρμάρινα υφαιψίδια για τη στήριξη από τα ανατολικά των σφενδονίων. Από τα σημεία αυτά και πάνω τα δύο τμήματα του κτηρίου συνδέονται κανονικά.

3. Η αναπαράσταση της αρχικής μορφής του ναού του Αγίου Νικολάου (Εικ. 6, 7 και 8) δεν παρουσιάζει προβλήματα παρά σε ορισμένα μόνο σημεία και συγκεκριμένα στα γείσα, στον τρούλλο και στα ανώτερα τμήματα των τοίχων του.

Αρχίζοντας από τα γείσα, εύλογα μπορεί κανείς, με βάση τη μορφή της τοιχοποιίας με τα άφθονα τούβλα και

<sup>21</sup> Βοκοτόπουλος, «Πλατάνι», 384.

<sup>22</sup> Ο.π., εικ. 2, 5 και 6.

<sup>23</sup> Το ζήτημα της οικοδομικής ιστορίας του τρούλλου θα εξετασθεί αναλυτικά στη συνέχεια.

<sup>24</sup> Κ. Ντόκος, «Ἡ ἐν Πελοποννήσῳ ἐκκλησιαστικὴ περιουσία κατὰ τὴν περίοδο τῆς Β' Ἐνετοκρατίας. Ἀνέκδοτα ἔγγραφα ἐκ τῶν ἀρχείων Ἐνετίας», *BNJb* 21 (1971-1974), 93.

την ύπαρξη των πολυάριθμων οδοντωτών ταινιών που διατρέχουν τους τοίχους, να υποθέσει ότι αυτά θα ήταν πλίνθινα οδοντωτά.

Όσον αφορά τον τρούλλο το ερώτημα που τίθεται είναι αν αυτός διατηρεί έστω και τμήματα της αρχικής του κατασκευής ή αν ανήκει εξ ολοκλήρου στη φάση των εκτεταμένων επισκευών που δέχθηκε το μνημείο κατά τη διάρκεια της Τουρκοκρατίας ή της Β' Ενετοκρατίας. Ο μελετητής του μνημείου, καθ. Π. Βοκοτόπουλος, θεωρεί ότι οι ορθογωνισμένοι πωρόλιθοι και τα τούβλα που σχηματίζουν ένα δόμο στην ανατολική κυρίως πλευρά του έχουν επαναχρησιμοποιηθεί κατά την κατασκευή του σημερινού, εξ ολοκλήρου νεότερου τρούλλου και ότι ο αρχικός δεν ήταν κυκλικός σε κάτοψη, αλλά οκταγωνικός<sup>25</sup>. Η άποψη αυτή, την οποία, σημειωτέον, φαίνεται να αμφισβητεί ο Χ. Μπούρας<sup>26</sup>, στηρίζεται όχι σε αρχαιολογικά δεδομένα αλλά σε τεκμηριωμένες συγκρίσεις με άλλα ελλαδικά μεσοβυζαντινά μνημεία, όπου τα τύμπανα των κυκλικών σε κάτοψη τρούλλων είναι συνήθως κτισμένα με αργολιθοδομή και όχι κατά το πλινθοπερίκλειστο σύστημα, με εξαίρεση τον τρούλλο του ναού του Αγίου Γεωργίου στον Άγιο Γεώργιο (τ. Αλάμπη) Λακωνίας<sup>27</sup>. Πρόκειται αναμφίβολα για ορθή παρατήρηση, αν και στο παράδειγμα από τη Λακωνία θα μπορούσε κανείς να προσθέσει ορισμένα ακόμη παραδείγματα κυκλικών σε κάτοψη τρούλλων με τύμπανα κτισμένα εξ ολοκλήρου ή εν μέρει κατά το πλινθοπερίκλειστο σύστημα<sup>28</sup> και να υποθέσει ότι υπήρξαν και άλλα, μεταξύ των πολυάριθμων αναλογικά –ακόμη και σε σχέση με τα σωζόμενα βυζαντινά μνημεία– παραδειγμάτων που έχουν χαθεί, σε αντιστοιχία με τις ευάριθμες περιπτώσεις ημικυκλικών σε κάτοψη αφίδων που έχουν κτισθεί κατά το πλινθοπερίκλειστο σύστη-

μα<sup>29</sup>. Εξάλλου, όσον αφορά το σχήμα της κατόψεώς του, όντως θα ανέμενε κανείς ο αρχικός τρούλλος του ναού να ήταν, όπως σωστά υποστηρίζει ο καθ. Βοκοτόπουλος, οκταγωνικός<sup>30</sup>, όπως ήταν συνήθως οι τρούλλοι των μνημείων της ώριμης μεσοβυζαντινής Ελλαδικής Σχολής και όπως θα απαιτούσε η συνθετική του ενότητα με τις τρίπλευρες κόγχες της εκκλησίας, και όχι κυκλικός, όπως οι τρούλλοι των πρώιμων ελλαδικών μνημείων ή των οψιμότερων αλλά λαϊκότερων και φτωχότερων παραδειγμάτων<sup>31</sup>. Και πάλι όμως μπορούν να επισημανθούν ορισμένα παραδείγματα μνημείων κάποιων αξιώσεων, όπου τρίπλευρες κόγχες συνδυάζονται με κυκλικούς σε κάτοψη τρούλλους<sup>32</sup>. Τρίτο επιχείρημα υπέρ της απόψεως ότι ο τρούλλος του ναού είναι νεότερος είναι το μικρό σχετικά ύψος του. Ωστόσο, δεν λείπουν περιπτώσεις όψιμων μεσοβυζαντινών ελλαδικών ναών με χαρακτηριστικά χαμηλούς τρούλλους<sup>33</sup>. Παρά ταύτα, από την εκ του σύνεγγυς παρατήρηση της εξωτερικής παρειάς του τυμπάνου μάλλον προκύπτει ότι ορισμένα τουλάχιστον από τα τμήματά του που είναι κτισμένα κατά το πλινθοπερίκλειστο σύστημα, όπως λ.χ. στη βορειοανατολική περιοχή του, διατηρούνται ταλαιπωρημένα μεν αλλά αδιατάρακτα. Η άποψη, εξάλλου, ότι ο αρχικός τρούλλος του μνημείου, αν και σοβαρά αλλοιωμένος, διατηρείται σε μεγάλο ποσοστό επιβεβαιώνεται από την προσεκτική παρατήρηση στο εσωτερικό του, όπου φαίνεται ότι τόσο η εσωτερική παρειά του τυμπάνου, εκτός από το μικρό τμήμα της, που αναφέρθηκε ήδη, γύρω από το νεότερο νότιο παράθυρο, όσο και ο θόλος του έχουν μεν δεχθεί επισκευές αλλά δεν έχουν ξανακτισθεί. Μετά από τα παραπάνω, τα προβλήματα της αναπαραστάσεως του τρούλλου (Εικ. 5, 6, Γ, 7, Α και Β) περιορίζονται ουσιαστικά στο ακριβές

<sup>25</sup> Βοκοτόπουλος, «Πλατάνι», 384 και σημ. 6.

<sup>26</sup> Βλ. σχετικά λ.χ. Μπούρας - Μπούρα, *Ελλαδική ναοδομία*, 403.

<sup>27</sup> Βοκοτόπουλος, «Πλατάνι», σημ. 6.

<sup>28</sup> Όπως λ.χ. ο τρούλλος του καθολικού της μονής του Οσίου Μελετίου, το τύμπανο του οποίου είναι κτισμένο εξ ολοκλήρου κατά το πλινθοπερίκλειστο σύστημα (Μπούρας - Μπούρα, *Ελλαδική ναοδομία*, 409 και εικ. 434), ο τρούλλος του ναού του Αγίου Πέτρου στα Καλύβια Κουβαρά, όπου πλινθοπερίκλειστο σύστημα δομής έχει χρησιμοποιηθεί στο ανώτερο τμήμα του τυμπάνου (Χ. Μπούρας, *Βυζαντινή και μεταβυζαντινή αρχιτεκτονική στην Ελλάδα*, Αθήνα 2001, εικ. 214).

<sup>29</sup> Βλ. εντελώς πρόχειρα τις ημικυκλικές αφίδες των ναών του Αγίου Γεωργίου στον Άγιο Γεώργιο (τ. Αλάμπη) Λακωνίας, της Αγίας Αικατερίνης και της Σωτήρας του Κοττάκη στην Αθήνα, του ναού των Αγίων Ιάσωνος και Σωσιπάτρου στην Κέρκυρα κ.ά.

<sup>30</sup> Βοκοτόπουλος, «Πλατάνι», σημ. 6.

<sup>31</sup> Για την επιβίωση της αρχαϊκής μορφής του κυλινδρικού τυμπάνου σε όψιμους αλλά λαϊκούς και φτωχούς ναούς, βλ. Μπούρας - Μπούρα, *Ελλαδική ναοδομία*, 403.

<sup>32</sup> Όπως λ.χ. στις περιπτώσεις του καθολικού της μονής του Οσίου Μελετίου (Μπούρας - Μπούρα, *Ελλαδική ναοδομία*, 409 και εικ. 434), του ναού του Αγίου Πέτρου στα Καλύβια Κουβαρά (Μπούρας, *Βυζαντινή και μεταβυζαντινή αρχιτεκτονική* (υποσημ. 28), εικ. 214) και του ναού του Προφήτου Ηλιού στην Αμτύσολα της Μάνης (Μπούρας - Μπούρα, *Ελλαδική ναοδομία*, 60-61 και εικ. 39).

<sup>33</sup> Όπως λ.χ. πρόχειρα οι περιπτώσεις του καθολικού της μονής του Οσίου Μελετίου (Μπούρας - Μπούρα, *Ελλαδική ναοδομία*, 409 και εικ. 434) και του ναού της Παναγίας Βαραμπά στο Μαρκόπουλο των Μεσογείων (ό.π., 226-227, εικ. 253 και 392).

ύψος του τυμπάνου εξωτερικά, στη μορφή των παραθύρων του και στη μορφή της στέγης, για τα οποία υποθέσεις μόνο μπορούν να διατυπωθούν.

Τέλος, σχετικά με τα ανώτερα τμήματα των όψεων οι μελετητές του μνημείου που έχουν σχολιάσει το ζήτημα φαίνεται γενικά να θεωρούν ότι μόνο τα γείσα και μικρά σχετικά τμήματα των τοίχων του ναού έχουν καταστραφεί<sup>34</sup>. Αυτό είναι απολύτως σωστό όσον αφορά τον κυρίως ναό όπου, όπως φαίνεται, στις μεταγενέστερες οικοδομικές φάσεις ανήκει μόνο ο ανώτατος δόμος των τοίχων. Στο νάρθηκα όμως τα πράγματα έχουν διαφορετικά. Τα στοιχεία που πρέπει να ληφθούν υπ' όψιν και να εξετασθούν προκειμένου να αναπαρασταθεί η αρχική μορφή του μνημείου στην περιοχή αυτή είναι τα εξής:

α. Από την προσπάθεια γραφικής αποκατάστασης της δυτικής όψεως του μνημείου, με βάση την αποκατάσταση των παραθύρων της, προκύπτει ότι το αρχικό ύψος του δυτικού τοίχου του νάρθηκα θα πρέπει να ήταν 40 τουλάχιστον εκ. μεγαλύτερο από το σημερινό. Στην περίπτωση όμως αυτή η μονόριχτη στέγη, η οποία, κατ' αναλογίαν προς τη σημερινή στέγη, κάλυπτε το νάρθηκα, θα «έκλεινε» το αρχικό τρίλοβο παράθυρο του δυτικού τοίχου του κυρίως ναού.

β. Η χαρακτηριστική πρόχειρη διαμόρφωση των προς δυσμάς γωνιών των πλάγιων τοίχων του κυρίως ναού αποδεικνύει ότι ο δυτικός τοίχος του συνεχιζόταν αρχικά προς βορράν και προς νότον, επάνω από τα αντίστοιχα τμήματα του ανατολικού τοίχου του νάρθηκα, τα οποία, όπως είναι επίσης σαφές, έχουν χάσει μέρος του ύψους τους. Η ανωμαλία στην περιοχή αυτή του κτηρίου φαίνεται ξεκάθαρα στις προ των επισκευών των αρχών του 20ού αιώνα φωτογραφίες του Γ. Λαμπάκη<sup>35</sup>. Μια προσπάθεια ερμηνείας της πρόχειρης, εξαιτίας της κατασκευής της από αργολιθοδομή, εμφάνισης της κύριας όψεως του παραπάνω τοίχου με την υπόθεση ότι αυτός είναι νεότερος τουλάχιστον κατά την εξωτερική του επιφάνεια, όπως έχει υποθεθεί<sup>36</sup>, προσκρούει στο γεγονός της διατηρήσεως τμημάτων

του αρχικού τρίλοβου παραθύρου που ανοιγόταν σε αυτόν. Έτσι η μόνη λογική εξήγηση είναι ότι ο τοίχος ήταν αρχικά εσωτερικός.

Από τα παραπάνω στοιχεία οδηγείται κανείς αβίαστα στο συμπέρασμα ότι αρχικά ο νάρθηκας του ναού του Αγίου Νικολάου έφερε όροφο (Εικ. 6, 7 και 8), ο οποίος επικοινωνούσε οπτικά με τον κυρίως ναό, κατά το σύνηθες, μέσω του τρίλοβου παραθύρου που ανοιγόταν στον ανατολικό του τοίχο. Προς την υπόθεση αυτή συνηγορούν το χαρακτηριστικά μικρό ύψος του νάρθηκα, η επιβεβλημένη από την κατασκευή διαμόρφωση επίπεδης επιφάνειας επάνω από τα τρία ισοϋψή σταυροθόλια που επελέγησαν για την κάλυψη του χώρου και η διάρθρωση του δυτικού του τοίχου εσωτερικά με ισχυρά προέχουσες παραστάδες που τον εξασφαλίζουν κατά το δυνατόν έναντι στατικών αλλά και δυναμικών καταπονήσεων, όπως, αντίστοιχα, τα φορτία της θολοδομίας και ο σεισμός. Όσον αφορά τη μορφή του χώρου του ορόφου, αυτός αναμφίβολα είχε σε κάτοψη το σχήμα και τις γενικές διαστάσεις του υποκείμενου νάρθηκα, δεν είναι όμως γνωστά το ύψος και ο τρόπος κάλυψής του. Δεν είναι καν βέβαιο, μάλιστα, αν η κάλυψή του γινόταν με θολοδομία ή με ξύλινη στέγη. Εξωτερικά η στέγη ήταν, πιθανότατα, διαμορφωμένη ως δίριχτη. Η προσπέλαση στο χώρο γινόταν απευθείας από έξω, μέσω θύρας που πρέπει να ανοιγόταν σε μια από τις στενές πλευρές του, πιθανότατα στη βόρεια. Στη θύρα θα οδηγούσε κτιστή, μάλλον, εξωτερική κλίμακα, όπως συμβαίνει και σε άλλες, αντίστοιχες περιπτώσεις<sup>37</sup>. Ο αριθμός, η θέση και η μορφή των παραθύρων που φώτιζαν το χώρο παραμένουν άγνωστα. Στα σχέδια της αναπαραστάσεως αυτά έχουν σχεδιασθεί όμοια με τα δίλοβα παράθυρα του ναού, σε αντιστοιχία με τα υποκείμενά τους ανοίγματα.

Η ύπαρξη επάνω από νάρθηκας ή εξωνάρθηκας βυζαντινών εκκλησιών χώρων σε όροφο, οι οποίοι στις πηγές αναφέρονται ως «Κατηχούμενα» ή «Κατηχουμενεία» και «Κατηχούμενον» ή «Κατηχουμενείον», είναι αρκετά σύνηθες φαινόμενο<sup>38</sup>. Βεβαίως τέτοιους χώρους

<sup>34</sup> Βοκοτόπουλος, «Πλατάνι», 384-385, 388. Μπούρας - Μπούρα, *Ελλαδική ναοδομία*, 264.

<sup>35</sup> Βοκοτόπουλος, «Πλατάνι», εικ. 5 και 6.

<sup>36</sup> Ο.π., 384 και σημ. 6.

<sup>37</sup> Όπως λ.χ. πρόχειρα στα καθολικά των μονών Καγβέ Ασιά Αντά στη Λατιμική Λίμνη (Th. Wiegand, *Der Latmos*, Βερολίνο 1913, 42-50, εικ. 58-69) και Βλαχερνών στην Ηλεία (Α. Κ. Ορλάν-

δος, «Αί Βλαχερνά της Ηλείας», *ΑΕ* 1923, 5-35).

<sup>38</sup> Σχετικά με τους χώρους αυτού του είδους, τις ονομασίες, τις πιθανές χρήσεις, τη χρονική και την τοπική τους διάδοση, καθώς και παραδείγματα, βλ. πρόχειρα Μαμαλούκος, *Καθολικό Βατοπεδίου* (υποσημ. 6), 154-155, όπου και προγενέστερη βιβλιογραφία. Βλ. επίσης Μπούρας - Μπούρα, *Ελλαδική ναοδομία*, 360.

διαθέτουν συνήθως μεγάλου σχετικά μεγέθους εκκλησίες<sup>39</sup>. Είναι ωστόσο γνωστά και αρκετά παραδείγματα μικρών εκκλησιών με «Κατηχούμενα»<sup>40</sup>. Αξίζει να σημειωθεί ότι οι περισσότεροι από τους ναούς που διαθέτουν χώρους σε όροφο ήταν καθολικά μοναστηριών. Από τον κανόνα αυτό δεν εξαιρείται ο ναός του Αγίου Νικολάου στο Πλατάκι της Αχαΐας, ο οποίος, όπως έχει ήδη λεχθεί, στα τέλη του 17ου αιώνα αναφέρεται ως «παλαιομονάστηρο»<sup>41</sup>.

4. Τα στοιχεία που παρουσιάστηκαν παραπάνω συμπληρώνουν την εικόνα του ναού του Αγίου Νικολάου στο Πλατάκι της Αχαΐας, βοηθώντας την προσπάθεια κατανόησης και μελέτης του ενδιαφέροντος αυτού μνημείου. Παράλληλα, ο εντοπισμός τους αποδεικνύει

πόσο «άγνωστα» μπορεί να παραμένουν τα μνημεία, ακόμη και εκείνα που έχουν μελετηθεί και συστηματικά και πολύ σοβαρά, περιμένοντας την όσο το δυνατόν σχολαστικότερη τεκμηρίωσή τους και, κυρίως, την αρχαιολογική έρευνα, από την οποία σε κάθε περίπτωση αναμένεται η επιβεβαίωση των υποθέσεων εργασίας, στις οποίες καταλήγει η χωρίς αυτήν εξέταση των μνημείων. Αποδεικνύει επίσης ότι η βυζαντινή αρχιτεκτονική είναι εν πολλοίς «απρόβλεπτη» και ότι η έρευνα και η μελέτη της μπορούν να οδηγήσουν σε απρόσμενα συμπεράσματα. Αυτό όμως ακριβώς είναι εκείνο που την καθιστά τόσο γοητευτική και κρατάει τους ασχολούμενους με αυτήν σε μια μόνιμη, κοπιαστική αλλά και συναρπαστική εγρήγορση.

*Πανεπιστήμιο Πατρών, Μάρτιος 2009*

<sup>39</sup> Στην Ελλάδα εκκλησίες αυτού του τύπου είναι ο ναός της Παναγίας και το καθολικό της μονής του Οσίου Λουκά, ο ναός της Σωτείρας Λυκοδήμου στην Αθήνα, το καθολικό της μονής Δαφνίου, ο ναός της Οδηγήτριας (Αγίας Σοφίας) στη Μονεμβασιά και ο ναός της Μεταμορφώσεως του Σωτήρος στη Χριστιάνου. Δεν είναι τυχαίο ότι οι περισσότερες από αυτές ανήκουν στον ορθόδοξο τύπο.

<sup>40</sup> Όπως λ.χ. πρόχειρα τα αθωνικά καθολικά των μονών Αγίου

Προκοπίου, Βοροσκόπου και Μελισσουργείου (Μαμαλούκος, *Καθολικό Βατοπεδίου*, 285-286, 290 και 293 αντίστοιχα), ο ναός του Αγίου Στεφάνου στην Καστοριά (Ν. Μουτσόπουλος, *Εκκλησίες της Καστοριάς. 9ος-11ος αι.*, Θεσσαλονίκη 1992, 203-226) και το καθολικό της μονής Βλαχερνών Ηλείας (Ορλάνδος, *ό.π.* (υποσημ. 37).

<sup>41</sup> Ντόκος, «Εκκλησιαστική περιουσία», *ό.π.* (υποσημ. 24), 93.

Stavros Mamaloukos

## ADDITIONAL DATA ON THE CHURCH OF ST NICHOLAS AT PLATANI IN ACHAIA

The church of St Nicholas in the small village of Platani in Achaia, a characteristic example of church building of the so-called Helladic School and one of the very few surviving Byzantine churches in the northwest Peloponnese, is known to research from of old. Aim of the article is to present as systematic a study as possible of the building history of the monument and to examine specific constructional and morphological features that have not previously been observed or which have been misinterpreted, in order to give a fuller restoration of its original form and, through this, to explore certain of its peculiarities.

1. The church of St Nicholas is of medium size, by the standards of Byzantine church building. It comprises a naos and a narthex. The naos belongs to the single-aisle triconch type. The narthex has the ground plan of an elongated parallelogram. It should be noted that the lower parts of the east wall are not connected structurally with the west wall of the naos. However, the two walls are connected higher up. The space, which is characteristically low in height, is covered by three cross vaults. The inner faces of the walls of the naos are of rubble masonry, usually river pebbles and bricks. The vaulting is entirely of brick.

As is the norm in triconch churches, there is a rich articulation of volumes on the exterior of St Nicholas at Platani. The synthesis of the faces of the monument is quite rich, in proportion to the synthesis of its volumes. The faces of the church of St Nicholas today present a quite wide variety of masonry: the lower parts of the walls and also certain points of them are constructed of rubble masonry. Of different character and much more careless construction is the rubble masonry with which various parts of the naos are built, mainly its upper structure. For their greater part the walls of the monument are built of cloisonné masonry of careful construction. Parts of the tympanum of the dome are built of similar masonry, which is preserved today in poor condition. It emerges from careful observation at close quarters that some at least of the stone blocks of the tympanum present slight curvature in plan. Last, some parts of the walls of the

narthex are built of cloisonné masonry, but of entirely different character.

2. The endeavour to reconstruct the original form of the church of St Nicholas presupposes the distinction of the monument's building phases. The last serious interventions to the monument can be dated to the second decade of the twentieth century. These include the removal of earth fill from its surroundings, local rebuildings of the walls with cloisonné masonry of characteristic form, interventions to the roofs and to the doorways and windows, construction of the floor and of the built iconostasis. The interventions directly preceding these, which can be dated either to the second period of Venetian rule or to the second period of Ottoman rule, possibly followed a serious destruction of the church, which may have been caused by an earthquake. These included the rebuilding of the upper parts of the naos, minor repairs and minor completions, as well as local reconstructions of the walls of the narthex and, last, the blocking of the old openings in the naos and the formation of the new openings, in the aspect preserved in Lambakis's photographs. Last, the earliest interventions identified in the monument are the abandonment, whilst works were in progress, of the original plan for constructing a doorway in the north side of the narthex and the building of the narthex in two phases, on the west part of the naos.

3. The restoration of the original form of the church of St Nicholas does not present problems except at certain points, specifically the cornices, the dome and the area of the narthex. As far as the cornices are concerned, it is reasonable to assume that these will have been of dentil brickwork. From re-examination of the monument it emerges that the original dome is preserved in large percentage, although seriously altered. Its tympanum seems to have been circular in plan, was of small height and was built externally with cloisonné masonry. In the light of the above, the problems of restoring the dome are limited to its exact height outside, the form of its windows and the form of the roof, which can only be speculated upon. Last, from the combination of ob-

servations in the surviving parts of the walls and comparison, it emerges that the narthex of the church of St Nicholas originally had an upper storey (*Katechoumena*). Undoubtedly, in ground plan this small space was of the same shape and general dimensions as the underlying narthex, but its height and its roofing are not known. Indeed, it is not even certain whether the roofing was with vaults or a wooden roof. Exter-

nally the roof was most probably pitched. Access to the space was directly from outside, via a doorway that must have been opened in one of its narrow sides, most likely the north. An external staircase, most probably built, led up to the doorway, as in other corresponding cases. The number, position and form of the windows in the space remain unknown.