

Δελτίον της Χριστιανικής Αρχαιολογικής Εταιρείας

Τόμ. 3 (1964)

Δελτίον ΧΑΕ 3 (1962-1963), Περίοδος Δ'

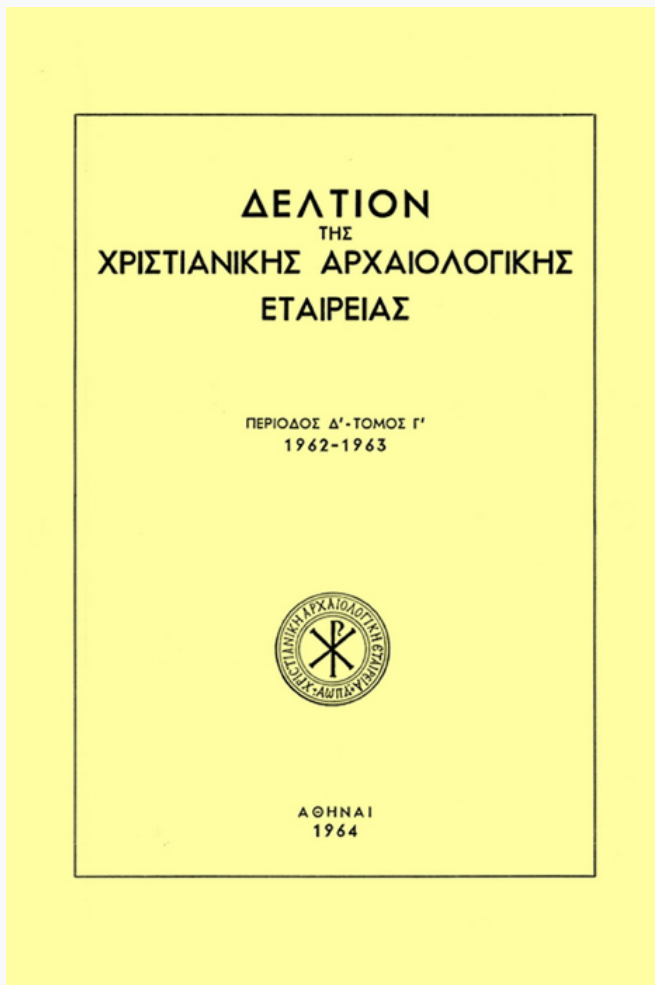

**Δύο μικροί ναοί οκταγωνικού τύπου, ανέκδοτοι
(πίν. 41-45)**

Χαράλαμπος ΜΠΟΥΡΑΣ

doi: [10.12681/dchae.741](https://doi.org/10.12681/dchae.741)

Βιβλιογραφική αναφορά:

ΜΠΟΥΡΑΣ Χ. (1964). Δύο μικροί ναοί οκταγωνικού τύπου, ανέκδοτοι (πίν. 41-45). *Δελτίον της Χριστιανικής Αρχαιολογικής Εταιρείας*, 3, 127-173. <https://doi.org/10.12681/dchae.741>



ΔΕΛΤΙΟΝ ΤΗΣ ΧΡΗΣΤΙΑΝΙΚΗΣ ΑΡΧΑΙΟΛΟΓΙΚΗΣ ΕΤΑΙΡΕΙΑΣ

Δύο μικροί ναοί οκταγωνικού τύπου, ανέκδοτοι (πίν.
41-45)

Χαράλαμπος ΜΠΟΥΡΑΣ

Δελτίον ΧΑΕ 3 (1962-1963), Περίοδος Δ' • Σελ. 127-173

ΑΘΗΝΑ 1964

ΔΥΟ ΜΙΚΡΟΙ ΝΑΟΙ, ΟΚΤΑΓΩΝΙΚΟΥ ΤΥΠΟΥ, ΑΝΕΚΔΟΤΟΙ

(Πίν. 41·45)

Οί δυνατότητες για την μελέτη τῶν βυζαντινῶν μνημείων τῆς Ἑλλάδος στὸ σύνολό τους, κάθε χρόνο αὐξάνονται μὲ τις νέες δημοσιεύσεις μνημείων ἀγνώστων ἢ πρόχειρα μελετημένων ἀπὸ παλιά. Ἔτσι ἀπὸ τὴν ἐποχὴ ποὺ ὁ Millet ἐξέδιδε τὸ κλασσικὸ βιβλίο του γιὰ τὴν Ἑλληνικὴ σχολὴ στὴν Βυζαντινὴ Ἀρχιτεκτονικὴ¹, οἱ γνώσεις τῶν ἐπιστημόνων πάνω στὰ θέματα τῆς μεσαιωνικῆς ναοδομίας ἔχουν ἀύξηθῆ κατὰ πολὺ, ἰδίως κατὰ τὰ τελευταῖα χρόνια.

Στὴν μελέτη τοῦ ὀκταγωνικοῦ τύπου τῶν μνημείων, τὸ νέο ὕλικὸ εἶναι μᾶλλον περιορισμένο. Μετὰ ἀπὸ τις βασικὲς δημοσιεύσεις τῆς Χίου² καὶ τῆς Κύπρου³, κανένα νέο παράδειγμα⁴ δὲν ἦλθε νὰ προστεθῆ στὸν κατάλογο τῶν γνωστῶν ἀπὸ τὴν ἐποχὴ τοῦ Millet ὀκταγωνικῶν ναῶν. Ἀργότερα ἢ διατριβὴ τοῦ κ. Στίκα, γιὰ τὸν ναὸ τοῦ Χριστιάνου⁵, μὲ τὴν συγκέντρωση ὅλης τῆς σχετικῆς βιβλιογραφίας καὶ τοὺς συσχετισμοὺς στὰ θέματα τῶν τύπων καὶ τῶν μορφῶν, ἐξήντησε σχεδὸν τὸ θέμα. Εἶναι γεγονός ἐπίσης τὸ ὅτι καὶ στὴν διεξοδικὴ αὐτὴ ἔρευνα, οἱ ἀρχὲς καὶ οἱ θέσεις τοῦ Millet, ἐπαληθεύτηκαν καὶ πάλι⁶.

Στὴν μελέτη ποὺ ἀκολουθεῖ, δύο νέα μνημεῖα, τελείως ἀδημοσίευτα, προστίθενται στὴν σειρά τῶν ὀκταγωνικῶν τῆς Ἑλλάδος. Πρόκειται γιὰ

1. G. Millet, *L'école grécque dans l'architecture byzantine*, Ed. Ern. Leroux, Paris 1916.

2. A. C. O r l a n d o s, *Monuments byzantins de Chios*, tome II, Planches, Athènes 1930.

3. Γ. Σωτηρίου, *Τὰ Βυζαντινὰ μνημεῖα τῆς Κύπρου*, Α' Λεύκωμα, Ἀθῆναι 1935.

4. Τρεῖς ἀκόμη ναοί, ὀκταγωνικῆς μορφῆς, δημοσιεύθηκαν ἀπὸ τὸν Ν. Μουσόπουλο, βλ. Ν. Μο υ τ σ ο π ο ὕ λ ο υ, Ἀρχιτεκτονικὴ τῶν Ἐκκλησιῶν καὶ τῶν Μοναστηρίων τῆς Γορτυνίας, Ἀθῆναι 1956, σ. 111 - 119. Πρόκειται γιὰ ἀξιόλογα μνημεῖα τῆς λαϊκῆς ναοδομίας τοῦ 19ου αἰῶνος, τὰ ὁποῖα ὁμως δὲν μποροῦν ἀσφαλῶς νὰ περιληφθοῦν στὴν σειρά τῶν βυζαντινῶν ὀκταγωνικῶν μνημείων.

5. E u s t. S t i k a s, *L'église byzantine de Christianou et autres édifices de même type*, Paris 1951.

6. Ἐνθ' ἄνωτ., σ. 38, 39 καὶ 40.

μικρούς ναούς, πού κτίσθηκαν κοντά στα δύο αρχικά υποδείγματα του τύπου, δηλαδή στον Όσιο Λουκά και την Νέα Μονή. Αν και παρουσιάζουν ιδιομορφίες, τα μνημεία αυτά, υπακούουν και πάλι στις αρχές πού διαπιστώθηκαν από την εποχή του βιβλίου για την Έλληνική σχολή της Βυζαντινής Αρχιτεκτονικής. Η μελέτη τους παρουσιάζει ενδιαφέρον, γιατί χωρίς να επιλύη προβλήματα πού πάντα υπάρχουν, βοηθεῖ σέ συσχετισμούς, συμβάλλει στην κατανόηση τῶν μορφολογικῶν θεμάτων, και ἀκόμα δείχνει, πῶς οἱ βυζαντινοὶ ἀρχιτέκτονες ἀντιμετώπισαν τὸ θέμα τῆς προσαρμογῆς τοῦ ὀκταγωνικοῦ τύπου, σὲ ἐκκλησίες μικρῆς κλίμακος.

Τὰ δύο νέα παραδείγματα, ἀνήκουν στίς δύο μεγάλες ἐνότητες¹, τὸ ἕνα στοὺς ἠπειρωτικοὺς και τὸ ἄλλο στοὺς νησιώτικους ὀκταγωνικοὺς. Εἶναι χαρακτηριστικὸ ὅτι ἡ προσαρμογὴ στίς ἀρχές τῶν δύο αὐτῶν ἐνοτήτων εἶναι σχεδὸν πλήρης, ἀν και ἐμφανίζεται κάπως ἕμμεσα. Αὐτὸ ἴσως νὰ εἶναι και τὸ οὐσιαστικώτερο στοιχεῖο πού προκύπτει ἀπὸ τὴν μελέτη πού ἀκολουθεῖ.

Τέλος, ἡ σχέση τοῦ ἑνὸς ἀπὸ τὰ δύο παραδείγματα, μὲ τοὺς διωρόφους ναοὺς, ἐπιτρέπει μερικὲς χρήσιμες συγκρίσεις.

Τὸ πρῶτο ἀπὸ τὰ μνημεῖα πού θὰ μᾶς ἀπασχολήσουν εἶναι ἕνας ἡμιερειπωμένος ναῖσκος, ἐνσωματωμένος σήμερα στὸ νεώτερο κωδωνοστάσιο τῆς Μονῆς τοῦ Ὁσίου Λουκά, στὴν Φωκίδα. Τὸ δεύτερο εἶναι ὁ Ἅγιος Ἰωάννης τοῦ Κέρους, μικρὴ ἐκκλησία σὲ μιὰ ἔρημη περιοχὴ δυτικὰ ἀπὸ τὸ χωριὸ Πυργί, στὴν Χίο.

Α' - Ὁ ναῖσκος τοῦ κωδωνοστασίου τῆς Μονῆς τοῦ Ὁσίου Λουκά.

I

Τὸ πρῶτο μνημεῖο πού ἐξετάζεται στὴν μελέτη αὐτή, ἀνήκει στὴν Μονὴ τοῦ Ὁσίου Λουκά, και ἀσφαλῶς εἶναι πολὺ γνωστὸ σὲ ἕνα μεγάλο πλῆθος ἐπισκεπτῶν τοῦ μοναστηριοῦ. Πρόκειται γιὰ τὸ κατώτερο τμῆμα τοῦ κωδωνοστασίου πού ὑψώνεται στὴν νοτιοδυτικὴ γωνία τοῦ περιβόλου δίπλα στὴν νότια εἴσοδο τῆς Μονῆς (Πίν. 41.1). Τὸ μεγαλύτερο μέρος τοῦ κωδωνοστασίου αὐτοῦ εἶναι γνωστὸ ὅτι κτίσθηκε κατὰ τὰ τελευταῖα χρόνια τοῦ περασμένου αἰῶνα. Ὅπως θὰ γίνῃ λόγος εὐθὺς μετὰ, τὸ κατώτερο τμῆμα του διαφέρει σαφῶς, ἀπὸ πλευρᾶς μορφῆς και κατασκευῆς, ἀπὸ τὴν νεώτερη προσθήκη, πρᾶγμα τὸ ὁποῖον μπορεῖ νὰ γίνῃ εὐκόλα ἀντιληπτό. Πάντως, εἶναι ἔξαιρετικὰ περιεργὸ τὸ γεγονὸς ὅτι, μέχρι σήμερα, τὸ ἐξεταζόμενο παράδειγμα

1. Βλ. σχετικῶς εἰς Γ. Σωτηρίου, Χριστιανικὴ και Βυζαντινὴ ἀρχαιολογία, Ἀθῆναι 1942, σ. 425 - 429.

διέφυγε τὴν προσοχὴ τῶν εἰδικῶν ἐπιστημόνων πού κατὰ καιροὺς μελέτησαν τοὺς ναοὺς, καὶ τὰ ἄλλα κτίσματα τοῦ περιφήμου μοναστηριοῦ τῆς Φωκίδος.

Ἔτσι ὅποτε γίνεται κατὰ τύχην λόγος γιὰ τὸ κωδωνοστάσιο, σὲ παλιότερα δημοσιεύματα, τὸ κατώτερο τμήμα του μνημονεύεται σὰν τμήμα πύργου ἢ ἄλλου κτιρίου πού ἀργότερα μετεσκευάσθη.

Στὴν παλιὰ βασικὴ ἔκδοση τῶν Schultz καὶ Barnsley, ἀναφέρεται ὅτι τὸ κωδωνοστάσιο προῆλθε ἀπὸ τὴν ἀνακατασκευὴ ἑνὸς ἀπὸ τοὺς πύργους τοῦ μοναστηριοῦ¹. Ἐκεῖ βρισκομε καὶ τὶς μοναδικὰς πληροφορίες γιὰ τὴν ἐσωτερικὴ διάρθρωση τοῦ μνημείου, τελείως ὅμως πρόχειρες καὶ ἀσύνδετες μεταξὺ τους. Ἀκόμα πιὸ πρὶν ὁ Κρέμος ἔγραφε² ὅτι πρόκειται γιὰ ...ἀρχαῖον τετράγωνον τριώροφον πύργον..., πού μετεσκευάσθη γιὰ νὰ γίνῃ κωδωνοστάσιον.

Ἡ ἰδέα αὐτῆ, ὅτι τὸ μνημεῖο πού μᾶς ἀπασχολεῖ ἦταν ἄλλοτε πύργος, τὴν ὁποία καὶ ἄλλοι³ παραδέχθησαν, δὲν εἶναι τελείως ἀβάσιμη. Πράγματι σὲ μία ἐποχῆ, κατὰ τὴν Τουρκοκρατία, τὰ ἐρεῖπια τοῦ ναῖσκου εἶχαν διαμορφωθῆ σὲ ἀμυντικὸ πύργο. Ἀλλὰ γι' αὐτὸ γίνεται λόγος εὐρύτερα σὲ ἄλλο κεφάλαιο.

Ἐκεῖνο πού ἔχει σημασίαν ἐδῶ, εἶναι ὅτι ἀρχικῶς τὸ μνημεῖο δὲν εἶχε κατασκευασθῆ ὡς πύργος. Δύο βασικοὶ λόγοι στηρίζουν τὴν ἄποψη αὐτῆ:

1) Κατὰ κανόνα οἱ πύργοι καὶ τὰ ἄλλα ἀμυντικὰ κτίσματα Μονῶν⁴, δὲν εἶχαν ἀνοίγματα στὸ ἰσόγειο, καὶ μάλιστα μεγάλα. Μὲ μιὰ πρώτη ματιὰ στὸ ἐξεταζόμενο μνημεῖο μπορεῖ κανεὶς νὰ διαπιστώσῃ τὴν ὑπαρξὴ πολὺ μεγάλων ἀνοιγμάτων, σὲ χαμηλὴ στάθμη, καὶ μάλιστα καὶ ἀπὸ τὶς τρεῖς πλευρὰς του. Στὸ ἰσόγειό του, ἐπίσης, ὑπάρχει ἓνα μεγάλο ἄνοιγμα, τελείως ἄσκοπο, προκειμένου γιὰ πύργο.

2) Τὸ μνημεῖο στὴν ἀρχικὴ του μορφή ἦταν ἀσφαλῶς μακρὰ ἀπὸ τὸν ἐξωτερικὸ περιβόλο τῆς Μονῆς. Πράγματι, λείψανα τοῦ δυτικοῦ περιβόλου, πού σώζονται ἀκόμα, βρίσκονται πολλὰ μέτρα δυτικώτερα ἀπὸ τὸ κωδωνοστάσιο. Ὅσο γιὰ τὴ νότια πλευρὰ τοῦ τείχους, πού δὲν διακρίνεται πιὰ

1. Βλ. R. W. Schultz - S. A. Barnsley, The monastery of St. Luc of Stiris, in Phocis, and the dependent monastery of St. Nicolas in the fields near Scripou in Boeotia, London 1901, σ. 11, εἰκ. 4 καὶ ὑπόσημ. 2. Στὶς περιγραφὰς τῶν περιηγητῶν πού δημοσιεύονται στὸ ἴδιο βιβλίον δὲν ἀπαντᾷ καμμία χρησὶμη πληροφορία.

2. Γ. Π. Κρέμου, Προσκυνητᾶριον τῆς ἐν τῇ Φωκίδι Μονῆς τοῦ Ὁσίου Λουκᾶ τοῦ Πικλήν Στειριώτου, τόμ. 2ος, σ. 169, κδ' καὶ σ. 176, Ἀθήναι 1874 - 1880.

3. Ὁ κ. Σωτηρίου, μελετῶντας τὰ χαράγματα ἑνὸς θυρώματος πού εἶναι ἐνωματωμένο ἐκεῖ, ὁμιλεῖ γιὰ βυζαντινὸ πύργο, βλ. Χαράγματα μονῆς Ὁσίου Λουκᾶ, Α. Δ., 1920 - 1921, σ. 183.

4. Βλ. Α. Κ. Ὁρλάνδου, Μοναστηριακὴ Ἀρχιτεκτονικὴ², Ἀθήναι 1958, σ. 10 καὶ 135.

σήμερα, ὅπωςδήποτε θὰ ἀπεῖχε πολὺ ἀπὸ ἐκεῖ. Αὐτὸ μπορεῖ κανεὶς εὐκόλως νὰ τὸ συμπεράνῃ ἀπὸ τὸ μέγεθος καὶ τὴν θέσιν ἑνὸς κτιρίου, τοῦ ὁποίου τὰ ἐρείπια βρέθηκαν τὰ τελευταῖα χρόνια πρὸς νότον τῆς Τραπέζης. Ἐὰν ἄλλωστε τὸ ἐξεταζόμενον μνημεῖο ἀνῆκε στὰ τεῖχη, κάποια ἀπὸ τὶς πλευρὲς του θὰ παρουσίαζε συνέχεια μὲ αὐτά· κανένα ἴχνος ὅμως δὲν ἐπιτρέπει τὴν ἀποψη αὐτή. Τέλος, ἂν ὑποθέσωμε ὅτι ὑπῆρξε ὀχυρὸς μεμονωμένος πύργος στὸ ἐσωτερικὸ τῆς Μονῆς, πάλι θὰ συναντήσωμε σειρὰ ἀπὸ ἐμπόδια : τὸ μέγεθος του εἶναι πολὺ μικρὸ¹ καὶ μάλιστα, προκειμένου γιὰ ἓνα μοναστήρι τῆς σημασίας τοῦ Ὁσίου Λουκά, δὲν ἔχει ζεματίστρες ἢ πολεμίστρες ἢ ἀκόμη κλίμακες ἐπικοινωνίας τῶν ὀρόφων², ἀπαραίτητες στοὺς ὀχυροὺς πύργους. Ἀντιστρόφως, ἡ ὑπαρξὶς ἄλλοτε ἑνὸς κτιστοῦ θόλου, ἀπέκλειε κάθε ἐπαφὴ μὲ ἐνδεχομένους τρίτο ὄροφο.

Ἔτσι, ἀφοῦ ἀποκλείσωμε τὴν παλιὰ αὐτὴ ἀποψη γιὰ τὴν ἀρχικὴ μορφὴ τοῦ μνημείου, θὰ πρέπη νὰ ἐξετάσωμε μία ἄλλη, ποὺ ὑποστηρίχθηκε τὰ τελευταῖα χρόνια. Ἡ δις Μπάρλα, στὴν ἐργασία της γιὰ τὰ βυζαντινὰ κωδωνοστάσια³, δέχεται ὅτι τὸ σημερινὸ καμπαναριὸ τοῦ Ὁσίου Λουκά κτίσθηκε πάνω στὰ ἐρείπια ἑνὸς ἄλλου, χρονολογουμένου ἀπὸ τὸν 11^ο αἰῶνα, ποὺ εἶχε καταρρεύσει⁴.

Ἡ ἀποψὶς αὐτή, ἃς μοῦ ἐπιτραπῆ νὰ παρατηρήσω ὅτι δὲν φαίνεται καθόλου πιθανή, καὶ τοῦτο γιὰ τοὺς ἑξῆς λόγους :

α) Τὰ κωδωνοστάσια ἐκτίζοντο πάντοτε κοντὰ στὸ καθολικὸν τῆς Μονῆς. Στὸν Ὁσιο Λουκά, ἡ ἀπόστασις ἀπὸ τὸ ναὸ εἶναι πολὺ μεγάλη, μεγαλύτερη ἀπὸ κάθε ἄλλο γνωστὸ παράδειγμα⁵.

β) Τὰ μεμονωμένα κωδωνοστάσια εἶχαν πάντοτε ἐσωτερικὴ κλίμακα ἀνόδου, ἀκόμα καὶ τὰ πιὸ περιορισμένα⁶. Στὸν Ὁσιο Λουκά, ὄχι μόνον δὲν ὑπάρχουν ἴχνη κλίμακος, ἀλλὰ ἀντιθέτως ἡ διάταξις τῶν θόλων του δὲν θὰ ἐπέτρεπε καμμία ἐπικοινωνία μὲ ἐνδεχομένους ὑπερκειμένους ὀρόφους⁷.

γ) Σὲ καμμία περίπτωση δὲν ἔχομε παρεκκλήσιον στὸ ἰσόγειο κωδω-

1. Συνήθως οἱ πύργοι τῶν Μονῶν ἔχουν ἐν κατόψει μέγεθος μεγαλύτερο ἀπὸ 10×10 μέτρα. Στὴν περίπτωσι ποὺ ἐξετάζομε, οἱ διαστάσεις φθάνουν μόλις τὰ 5,40×5,40 μ. περίπου. Τὸ ἐμβαδὸν τοῦ ἐσωτερικοῦ του εἶναι μόλις 11 τετρ. μ.

2. Βλ. σχετικῶς Α. Κ. Ὁ ρ λ ά ν δ ο υ, ἐνθ' ἄνωτ., σ. 134 - 137.

3. Χ α ρ. Μ π ά ρ λ α, Μορφὴ καὶ ἐξέλιξις τῶν βυζαντινῶν κωδωνοστασίων, Ἀθήναι 1959. Τὴν ἴδια παραδοχὴ κάνει καὶ ὁ Ν. Μ ο υ τ σ ό π ο υ λ ο ς, βλ. ἐνθ' ἄνωτ., σ. 59, ὑποσημ. 3.

4. Χ. Μ π ά ρ λ α, ἐνθ' ἄνωτ., σ. 40, 41, σημ. 1.

5. Βλ. ἐνθ' ἄνωτ., σ. 11, 12.

6. Βλ. Ν. Μ ο υ τ σ ο π ο ύ λ ο υ, ἐνθ' ἄνωτ., σ. 58 καὶ Χ. Μ π ά ρ λ α, ἐνθ' ἄνωτ., σ. 19, 20.

7. Στὴν σημερινὴ μορφὴ τοῦ κωδωνοστασίου, ἡ ἀνοδος γίνεται μὲ ξύλινες σκάλες. Βλ. καὶ S c h u l t z - B a r n s l e y, ἐνθ' ἄνωτ., σ. 11, σημ. 2.

νοστασίου, καὶ μάλιστα μὲ προέχουσα ἐξωτερικῶς τὴν κόγχη τοῦ Ἱεροῦ, ὅπως συνέβαινε στὸν Ὅσιο Λουκά. Τὰ παρεκκλήσια τῶν κωδωνοστασίων (ὅπως καὶ τῶν ὀχυρῶν πύργων) κατεσκευάζοντο πάντοτε στὸν ψηλότερο ὄροφό¹ τους.

δ) Ἡ μορφή τοῦ ἐξεταζομένου παραδείγματος μὲ τὰ μεγάλα ἀνοίγματα στὸ ἰσόγειο, δὲν ἔχει καμμία σχέση μὲ ὅλα τὰ ἄλλα γνωστὰ παραδείγματα μεμονωμένων κωδωνοστασίων τῆς ἐποχῆς αὐτῆς, πὺ εἶχαν συνήθως μία ἀπλῆ πόρτα στὴν στάθμη τοῦ ἐδάφους², καὶ βαρεῖα ἐμφάνιση τοῦ συνόλου.

Ἐκ τῶν ὅλων τὰ παραπάνω στοιχεῖα προκύπτει ὅτι, γιὰ λόγους θέσεως καὶ μορφῆς, θὰ πρέπει νὰ ἀποκλείσωμε τὶς ὑποθέσεις ὅτι ἡ ἀρχικὴ μορφή τοῦ ἐξεταζομένου μνημείου ἦταν ἕνας πύργος ἢ ἕνα κωδωνοστάσιο.

II

Οἱ βάσεις τῆς μελέτης, στὴν ὁποία ἤδη μπορούμε νὰ προχωρήσωμε, εἶναι τὰ σωζόμενα λείψανα τοῦ μνημείου, καὶ μία παλιὰ ἀπεικόνισις του, τῶν μέσων τοῦ 18^{ου} αἰῶνα. Ὁ συνδυασμὸς στοιχείων ἀπὸ τὶς δύο αὐτὲς πηγές, θὰ ὀδηγήσῃ στὶς ἀναπαραστάσεις τῆς ἀρχικῆς μορφῆς τοῦ ναῖσκου, καὶ τῆς μεταγενεστέρως τροποποιήσεως κατὰ τὸ διάστημα τῆς Τουρκοκρατίας.

Τὸ σημερινὸ κωδωνοστάσιο τοῦ Ὁσίου Λουκά³ ἔχει τέσσαρες ὀρόφους, τετράγωνους ἐν κατόψει (εἰκ. 1). Ὁ κατώτερος θὰ μπορούσε νὰ θεωρηθῆ καὶ ἡμιῦπόγειο, γιὰ τὴν δυτικὴ καὶ τὴν βόρεια πλευρὰ του βρίσκεται κάτω ἀπὸ τὴν στάθμη τοῦ ἐδάφους. ἔχει ἕνα μόνον ἀνοίγμα πρὸς νότον καὶ καλύπτεται μὲ ἕνα σταυροθόλιο. Τὸ ὕψος του ἀπὸ τὴν σημερινὴν στάθμη τῆς αὐλῆς καὶ τῆς εἰσόδου φθάνει τὰ 3,31 μ. καὶ οἱ ἐξωτερικὲς του διαστάσεις εἶναι 5,35 × 5,35 μ. περίπου.

Ὁ δεῦτερος ὀροφος φθάνει σὲ ὕψος 8,64 μ. ἀπὸ τὴν στάθμη τῆς αὐλῆς, καὶ ἔχει τὶς ἴδιες ἐξωτερικὲς διαστάσεις μὲ τὸν πρῶτο. Στὶς τρεῖς ἀπὸ τὶς πλευρὲς του ἔχει μεγάλα τοξωτὰ ἀνοίγματα, πλάτους 1,40 μ., στὴν ἀνατολικὴ δέ, ἕνα ἀκανόνιστο καὶ ἐκ τῶν ὑστέρων συμπληρωμένο γχορέμισμα. Ἐσωτερικῶς, μία διάταξις τόξων, ἡμιχωνίων καὶ σφαιρικῶν τριγώνων, πὺ διατηρεῖται ἀριστα, δείχνει ὅτι ἄλλοτε ὁ ὀροφος αὐτὸς ἐκαλύπτετο μὲ σφαιρικὸ θόλο στηριζόμενον σὲ ὀκτῶ σημεῖα. Τοιχογραφίαι κοσμοῦν ὅλες τὶς ἐσωτερικὲς ἐπιφάνειες τῶν τοίχων του.

Ὁ τρίτος ὀροφος ἐξωτερικῶς χωρίζεται καὶ ἀπὸ τὸν δεῦτερο καὶ ἀπὸ

1. X. Μ π ἄ ρ λ α, ἔνθ' ἄνωτ., σ. 37, 38.

2. Ἐνθ' ἄνωτ., σ. 20, 21, 29 καὶ Α. Κ. Ὁ ρ λ ἄ ν δ ο υ, ἔνθ' ἄνωτ., σ. 130.

3. Πρὸχειρα γίνεται ἐδῶ ἡ περιγραφὴ ὅλου τοῦ κωδωνοστασίου. Γιὰ τὸ κατώτερο τμήμα του, πὺ κυρίως μᾶς ἐνδιαφέρει, γίνεται νέα λεπτομερὴς περιγραφὴ, ἀργότερα.

τὸν τέταρτο μὲ συνεχεῖς κορνίζες. Ἔχει τοὺς τοίχους συμπαγεῖς. Στὴν ἀνατολικὴ καὶ τὴν νοτιὰ πλευρὰ μόνον, ὑπάρχουν κυκλικὰ ἀνοίγματα, γιὰ τὴν τοποθέτηση ὥρολογίων. Ἡ κάλυψις τοῦ ὀρόφου αὐτοῦ γίνεται μὲ πλάκα ἀπὸ ὤπλισμένο σκυρόδεμα. Ἐνα μικρὸ ἀνοίγμα ἐπιτρέπει τὴν ἀνοδο.

Ὁ τέταρτος ὀροφος τέλος, μὲ διαστάσεις ἐν κατόψει λίγο πιδὸ μικρὸς

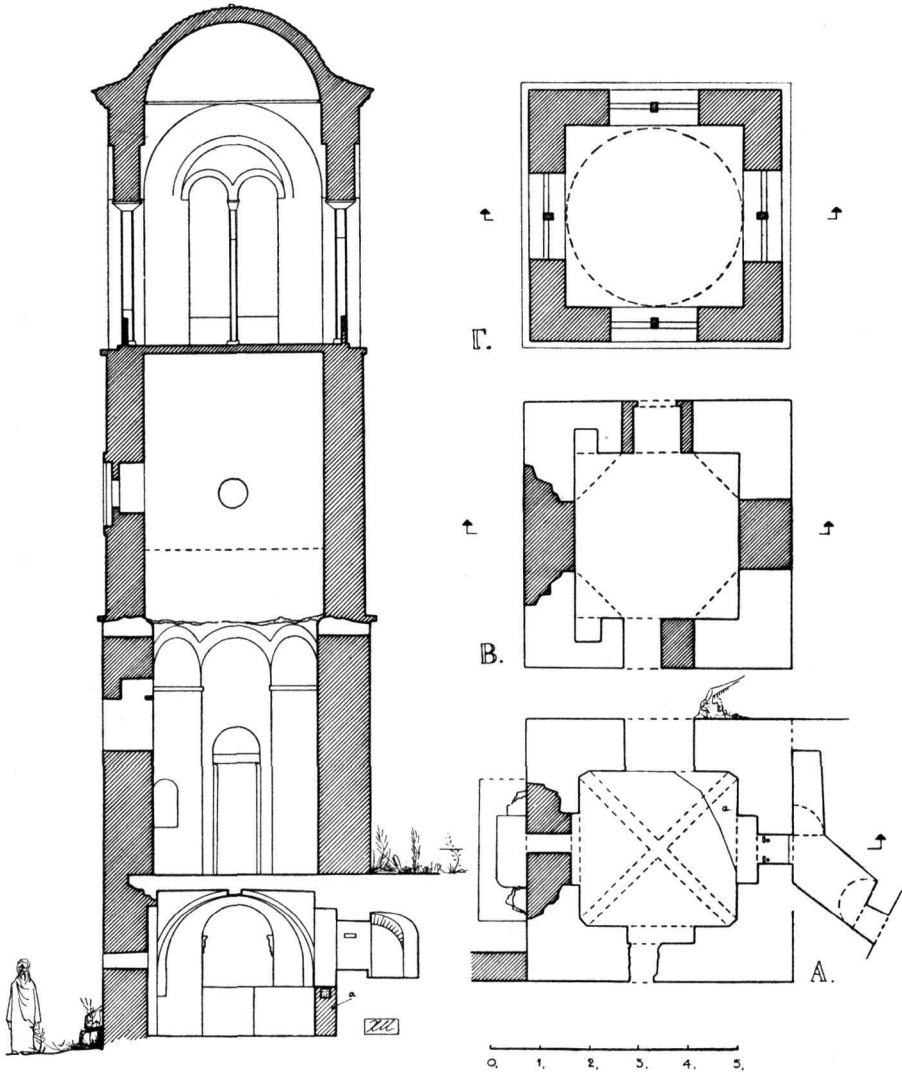

Εἰκ. 1. Κωδωνοστάσιον Ὁσίου Λουκά. Ὑπάρχουσα κατάστασις.
Τομὴ κατὰ μῆκος καὶ κατόψεις πρῶτου, δευτέρου καὶ τετάρτου ὀρόφου.

ἀπὸ τοὺς χαμηλοτέρους, ἔχει τέσσερα δίλοβα ἀνοίγματα πλάτους 1,80 μ., ἓνα σὲ κάθε πλευρά. Ἡ στέγασίς του γίνεται μὲ σφαιρικό θόλο¹, ἐγγεγραμμένο στὸ τετράγωνο τῆς κατόψεως, καλυπτόμενο μὲ πλάκες σχιστολιθικές.

Ἡ διάκρισις τῶν ἀρχικῶν τμημάτων τοῦ κωδωνοστασίου, ἀπὸ τὴν προσθήκη, δὲν εἶναι δύσκολη. Ἡ τοιοχοποιία τοῦ πρώτου καὶ τοῦ δευτέρου ὀρόφου παρουσιάζει οὐσιαστικὴ καὶ πλήρη διαφορὰ μὲ ἐκείνη τοῦ τρίτου καὶ τοῦ τέταρτου, καὶ ἀπὸ πλευρᾶς ὕψους, καὶ ἀπὸ πλευρᾶς τρόπου δομῆς (εἰκ. 2). Ἔτσι, κάτω ἔχομε ὀγκώδεις ὀρθογωνισμένους λίθους προερχομένους ὡς ἐπὶ τὸ πλεῖστον ἀπὸ ἀρχαῖα κτίρια, καὶ κτισμένους μὲ στενοὺς ἄρμους, καὶ τοῦβλα συμπληρωματικὰ τῶν μεταξὺ τους κενῶν. Στὸς ἀνωτέρους ὀρόφους ἔχομε μία μίμηση πλινθοπερικλείστου συστήματος, μὲ μικροὺς λίθους καὶ ἀτελεῖς ἄρμους. Τὸ γεγονός ὅτι ὁ τρίτος καὶ ὁ τέταρτος ὀροφος ἀποτελοῦν τὴν προσθήκη φαίνεται σαφῶς σὲ πλῆθος λεπτομερειῶν (κυκλικὸ παράθυρο, δομὴ θόλου, κορνίζες κ.τ.λ.), ἀλλὰ καὶ στὴν ὅλη διάταξη τοῦ κτιρίου (τομὴ τῆς εἰκόνας 1), ποὺ παρουσιάζει ἀσυνέπεια καὶ διακοπὴ τῆς συνεχείας τῶν τοίχων.

Γιὰ τὴν προσθήκη τῶν ὀρόφων, στὰ τελευταῖα χρόνια τοῦ περασμένου

1. Τὸ μέγιστο ἐσωτερικὸ ὕψος τοῦ 4ου ὀρόφου, ἀπὸ τὸ δάπεδο μέχρι τὸ κλειδί τοῦ θόλου, εἶναι 6,61 μ. Τὸ μέγιστο ὕψος τοῦ κωδωνοστασίου ἀπὸ τὸ δάπεδο τῆς αὐλῆς, φθάνει τὰ 21,15 μ.

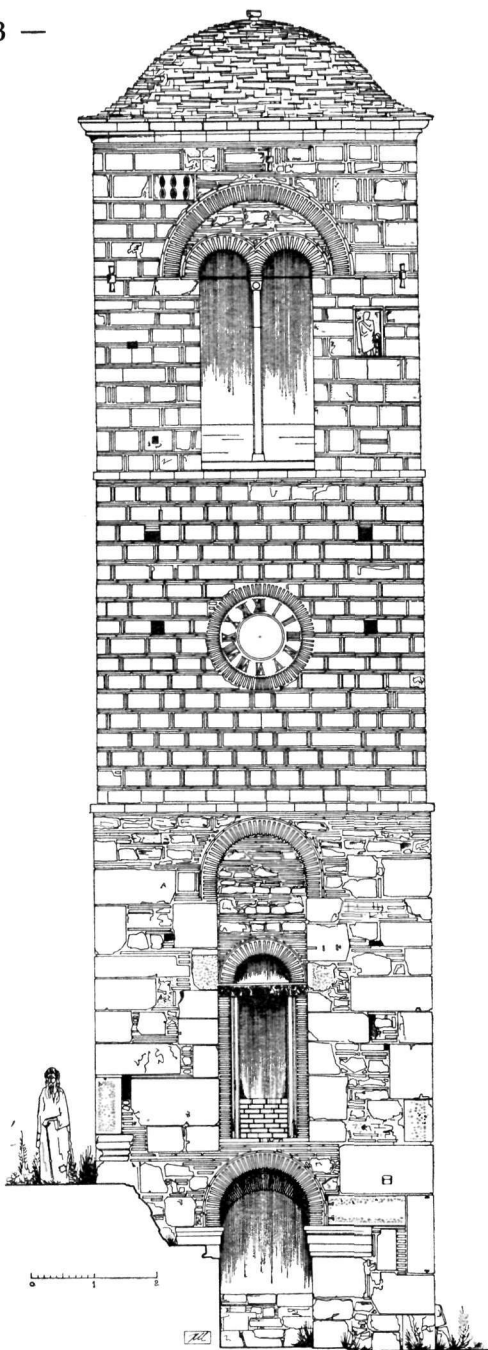

Εἰκ. 2. Κωδωνοστάσιον Ὀσίου Λουκά. Ὑπάρχουσα κατάστασις. Νοτιὰ ὄψις.

αἰῶνα, ἔχομε ἀρκετὲς μαρτυρίες. Σὲ μιὰ παλιὰ φωτογραφία τοῦ M. O. Wulff, πὸν δείχνει μιὰ γενικὴ ἄποψη τοῦ μοναστηριοῦ¹, φαίνεται ὅτι δὲν εἶχε ἀκόμα πραγματοποιηθῆ. Ἀργότερα, στὸ βιβλίο τῶν Schultz καὶ Barnsley ἀναφέρεται ὅτι τὸ καμπαναριὸ ἐγίνε μετὰ τὸ 1860². Ὁ Κρέμος ἐπίσης ἀναφέρει ὅτι ἡ ἐπισκευὴ ἐγίνε τὸ 1863³, καὶ ὅτι τὸ 1877 ἐγίνε τοποθέτησις τοῦ ὥρολογίου. Ἀλλὰ ἐκτὸς ἀπὸ τὶς γραπτὲς αὐτὲς μνεῖες τοῦ γεγονότος, ὑπάρχει ἀκόμα καὶ προφορικὴ παράδοσις γι' αὐτό, στὴν Μονή. Ὁ παλαιὸς καὶ ὑπέρογρος ἠγούμενος π. Προκόπιος, θυμᾶται ἀκόμα συζητήσεις ἀπὸ τὸ πρόσφατο, στὴν παιδική του ἡλικία, θέμα τῆς προσθήκης τοῦ καμπαναριοῦ, προσθέτει δὲ ἀκόμα μιὰ πολύτιμη πληροφορία: Ὅταν χάλασαν τὸ ἐκκλησάκι γιὰ νὰ κάνουν τὴν προσθήκη, ἔκτισαν ἕνα νέο: Αὐτὸ πὸν σώζεται κοντὰ στὴν πηγὴ, περὶ τὰ 100 μέτρα δυτικὰ ἀπὸ τὴν Μονή⁴. Ἔχομε ἔτσι καὶ μιὰ ἄμεση ἐπαλήθευση, ὅτι τὸ μνημεῖο πὸν μᾶς ἀπασχολεῖ ἦταν μέχρι τὸν 19^ο αἰῶνα μιὰ ἐκκλησία, ὅπως εἶχε δηλαδὴ κτισθῆ ἀρχικὰ.

Πρὶν προχωρήσωμε στὴν μελέτη τοῦ ναΐσκου, καὶ τὴν ἀναπαράστασή του, θὰ πρέπη νὰ ἐξετάσωμε τὴν δεύτερη πηγὴ στοιχείων τῆς παλιᾶς του μορφῆς. Πρόκειται γιὰ ἕνα σχεδιάσμα τοῦ γνωστοῦ Ρώσου μοναχοῦ καὶ περιηγητῆ, τοῦ 18^{ου} αἰῶνος, τοῦ Barskij, πὸν ἔχει διασώσει πλῆθος ἀπὸ πολύτιμες πληροφορίες καὶ τεκμήρια, ἀπὸ πολλὰ Ἑλληνικὰ μοναστήρια, κατὰ τὸ διάστημα τῆς Τουρκοκρατίας.

Ὁ Barskij ἦλθε νὰ προσκυνήσῃ τὸν Ὅσιο, στὰ 1745. Ἀπὸ τὴν ἐπίσκεψή του στὸ μοναστήρι, μᾶς μένουν δύο σχεδιάσματα. Στὸ πρῶτο ἀπεικονίζεται τὸ ἐσωτερικὸ τοῦ ναοῦ, μὲ τὰ ψηφιδωτὰ καὶ τὰ θνόματα τῶν Ἁγίων πὸν παριστάνουν. Στὸ δεῦτερο⁵ δίνει γενικὴ ἄποψη τῆς Μονῆς ἀπὸ ΝΑ, μὲ ὅλα τὰ τότε κτίσματα (Πίν. 42). Μετὰ ἀπὸ μιὰ πρόχειρη ἐξέταση, μπορεῖ κανεὶς νὰ παρατηρήσῃ ὅτι πρόκειται γιὰ ἕνα ἀπὸ τὰ πιδ πιστὰ καὶ καλοσχεδιασμένα ἔργα τοῦ Barskij, πολύτιμο γιὰ τὴν μελέτη τῆς ἀρχιτεκτονικῆς ὁλόκληρου τοῦ μοναστηριοῦ. Γιὰ τὸ ἐξεταζόμενο μνημεῖο καὶ τὸν γύρω χῶρο, μᾶς παρέχει πλῆθος χρήσιμα στοιχεῖα, τὰ ὁποῖα βασίζονται κυρίως στὶς ἐξῆς πέντε παρατηρήσεις (εἰκ. 3):

1. Ἡ φωτογραφία ἔχει δημοσιευθῆ ἀπὸ τὸν G. Sch lum b e r g e r, L'Éro-
pée byzantine, tom. 3, σ. 461, Paris, Hachette, 1905.

2. S c h u l t z - B a r n s l e y, ἔνθ' ἄνωτ., σ. 5.

3. Κ ρ έ μ ο ς, ἔνθ' ἄνωτ., σ. 176 καὶ σ. 169.

4. Φωτογραφία τοῦ νεωτάτου αὐτοῦ ναυδρίου ἔχει δημοσιευθῆ. Βλ. M. C r a -
n a k i - S. E d e l s t e i n, Grèce byzantine, Clairefontaine, Lausanne 1962, σ.
34. Ὁ ναΐσκος τιμᾶται εἰς μνήμην τῆς Μεταμορφώσεως τοῦ Σωτῆρος.

5. Ἐκδοσις Πετροπόλεως 1887, τόμ. IV, Stranstvonanija Basilja Grigoro-
viča Barskago. Τὸ σχέδιο ἔχει ὑπότιτλο στὰ ἑλληνικὰ: Μοναστήριον τοῦ Ὁσίου
Λουκᾶ εἰς τὴν Ἑλλάδα, πλησίον τῆς Λιβαδίας, ἱστοριθὲν ἀπὸ μέρος ἀνατολικὸν καὶ
νότιον, παρ' ἐμοῦ τοῦ Βασιλείου Μοναχοῦ Πλάκα Ρώσου Κιοβήτου, ἔτος ,αψημέ'.

α) Τὸ μνημεῖο στὴν ἐποχὴ τῆς Τουρκοκρατίας ἔχει διαρρυθμισθῆ σὲ ὄχυρὸ πύργο γιὰ τὴν προστασία τῆς ΝΔ γωνίας τοῦ περιβόλου, καὶ τῆς νοτίας πύλης. Ἡ παλιὰ ὀχύρωση ἔχει ἐγκαταλειφθῆ, καὶ τὸ νέο συνεχὲς καὶ συμπαγὲς τεῖχος διαμορφώνεται ἀπὸ τὴν νότια πλευρὰ τῆς μεταγενεστέρας

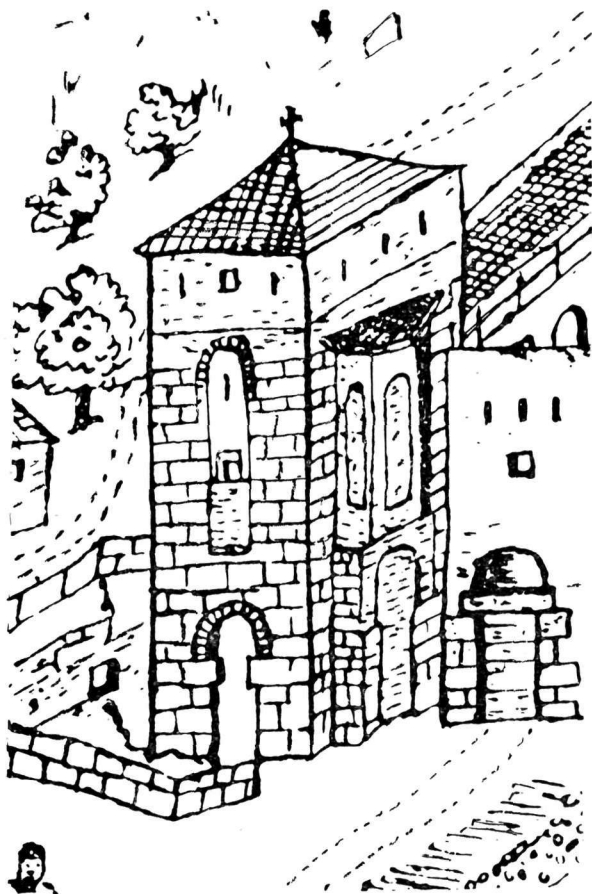

Εἰκ. 3. Ἡ νοτιοδυτικὴ γωνία τῆς Μονῆς Ὁσίου Λουκά.
Ἐπίσπασμα ἀπὸ τὸ σχέδιον τοῦ μοναχοῦ Barskij, τοῦ ἔτους 1745.

Τραπέζης καὶ τῶν κελλιῶν¹. Σὲ μερικὰ σημεῖα, διακρίνονται μεμονωμένα λείψανα ἀπὸ τὸ παλαιὸ τεῖχος.

1. Πάνω ἀπὸ τὸ σημερινὸ διαβατικὸ τῆς νοτίας πύλης, ὑπῆρχε σειρὰ κελλιῶν, μὲ πολεμίστρες πρὸς τὰ ἔξω. Τὰ κελλιά αὐτὰ σωζόνταν μέχρι τὸν τελευταῖο πόλεμο,

β) Τὸ κάτω μέρος τοῦ κωδωνοστασίου διατηρεῖται ὅπως περίπου καὶ σήμερα. Ἐπὶ πλεόν, στὴν ἀνατολική του πλευρά, σῴζεται ἡ κόγχη τοῦ Ἱεροῦ, ἡμιεξαγωνικὴ στὸν δεύτερο ὄροφο καὶ πιθανῶς ὀρθογώνια στὸ ἰσόγειο. Τρία μεγάλα μονόλοβα παράθυρα, πού φθάνουν σχεδὸν ὡς τὸ δάπεδο, ἀνοίγονται στὶς τρεῖς πλευρὰς τῆς κόγχης στὸν ἄνω ὄροφο, καὶ ἓνα μεγαλύτερο, ὅμοιο μὲ τοξωτὴ θύρα, στὸ ἰσόγειο.

γ) Ψηλότερα ἀπὸ τὴν στάθμη τῆς σημερινῆς κορνίζας, πού χωρίζει τὸν δεύτερο ἀπὸ τὸν τρίτο ὄροφο, ὑπάρχει ἓνα πρόσθετο πάτωμα στεγαζόμενο μὲ τετρακλινὴ στέγη. Τὸ ὕψος τῆς προσθήκης αὐτῆς ὑπολογίζεται, ἀναλογικὰ πρὸς τὸ ὑπόλοιπο τμήμα, σὲ 1,80 μ. περίπου. Σὲ κάθε πλευρὰ ἔχει δύο πολεμίστρες καὶ ἓνα μικρὸ παράθυρο. Στὴν κορυφὴ τῆς στέγης ὑπάρχει σταυρός.

δ) Ὁ Barskij κάνει διάκριση τῶν ἀρχικῶν κατασκευῶν τῶν μνημείων καὶ τῶν προσθηκῶν τους. Ἔτσι, στὸ ἐξεταζόμενο παράδειγμα, σχεδιάζει τὴν τοιχοποιία τῶν παλιῶν τμημάτων μὲ σύστημα ἰσόδομο, ἐνῶ στὶς προσθήκες ἀποδίδει τὴν ἀργολιθοδομὴ μὲ μικρὰς παράλληλες γραμμές. Μὲ τὸν τρόπο αὐτό, δείχνει ὅτι ὅλα τὰ παράθυρα, στὰ 1745, ἦταν τελείως φραγμένα, ἴσως πλὴν τοῦ νοτίου ἀνοιγματος τοῦ ἰσογείου¹. Στὸ μεγάλο νότιο ἀνοιγμα τοῦ ὀρόφου, εἶχαν ἀφήσει ψηλά, στὸ ὕψος τῆς γενέσεως τοῦ τόξου του, μιὰ μικρὴ πολεμίστρα, καὶ ἓνα μικρὸ παράθυρο χαμηλότερα. Μὲ ὅμοιο τρόπο, δείχνει ἐπίσης ὅτι ἡ προσθήκη τοῦ τρίτου ὀρόφου ἔγινε μὲ ἀργολιθοδομὴ.

ε) Στὴν δυτικὴ πλευρὰ τοῦ ἰσογείου, ἡ στάθμη τοῦ ἐδάφους βρισκόταν πολὺ χαμηλότερα ἀπὸ τὴν σημερινή. Ἐνας χαμηλὸς ἀναλημματικὸς τοίχος, παράλληλος μὲ τὸν δυτικὸ τοῦ μνημείου, συγκρατεῖ τὰ χῶματα. Σ' αὐτὸν διακρίνεται ἓνα τετράγωνο ἀνοιγμα, ἀπὸ τὸ ὁποῖον φαίνεται ὅτι τρέχει νερό.

ὁπότε γκρεμίστηκαν σὲ ἓνα ἀεροπορικὸ βομβαρδισμό. Στὴν φωτογραφία πού δημοσιεύουν οἱ Schultz καὶ Barnsley (ἐνθ' ἄνωτ., εἰκ. 4) διακρίνονται στὸν τοῖχο μεγάλα παράθυρα καὶ μπαλκόνια, πού ἀσφαλῶς ἀνοίξαν οἱ μοναχοί, μετὰ τὴν ἐπανάσταση τοῦ 1821. Σχέδιο τῆς μεταβυζαντινῆς Τραπεζῆς, τῆς πύλης καὶ τῆς ἐστίας, δίδουν οἱ Schultz-Barnsley (ἐνθ' ἄνωτ., σ. 13, εἰκ. 6). Λεπτομέρειες γιὰ τὴν Τράπεζα, τὶς τοιχογραφίες της καὶ τὴν ἀναστήλωση τῆς ἀρχικῆς μεσοβυζαντινῆς της μορφῆς βλ. εἰς τὸ Ἔργον τῆς ἐν Ἀθήναις Ἀρχαιολογικῆς Ἑταιρείας τῶν ἐτῶν 1957 (σ. 95 - 100), 1958 (σ. 185 - 187) καὶ 1959 (σ. 174 - 175).

1. Μὲ τὴν ἔμφραξη τῶν παραθύρων τὸ μνημεῖο πῆρε τὴν μορφὴ ὀχυρωμένου πύργου. Φαίνεται πάντως ὅτι κατὰ τὴν ἐποχὴ αὐτὴ, ἐκτὸς ἀπὸ τὴν ἐξωτερικὴ ὀχύρωση τῆς Μονῆς, χρησιμοποιήθηκε σὰν ἀμυντήριο καὶ ὁ ἴδιος ὁ κεντρικὸς ναός. Ἐκτίσαν τὰ παράθυρα καὶ ἄφησαν μικρὰς πολεμίστρες, μὲ τὸν σκοπὸ νὰ τὸν χρησιμοποιήσουν σὰν ἔσχατο καταφύγιο, σὲ περίπτωσι εἰσόδου τῶν ἐχθρῶν στὸν περίβολο. Πολλὰ ἀπὸ τὰ κτισμένα αὐτὰ παράθυρα ἀποφράχθηκαν κατὰ τὰ τελευταῖα χρόνια, κατὰ τὶς ἐργασίες ἀποκαταστάσεως τοῦ μνημείου. Πάντως στὸ σχέδιασμα τοῦ Barskij σαφῶς φαίνονται κλεισμένα. Δὲν εὐσταθεῖ λοιπόν, τὸ ὅτι ἡ ὀχύρωσις τοῦ ναοῦ ἔγινε κατὰ τὴν ἐπανάσταση τοῦ 1821 (βλ. Ἔργον, 1959, σ. 175 καὶ B.C.H., 1955, σ. 257).

III

Με τὰ στοιχεῖα ποὺ μᾶς δίνουν οἱ παραπάνω πηγές, μπορούμε νὰ προχωρήσωμε στὴν μελέτη τοῦ ἰδίου τοῦ μνημείου, ἐπιχειρῶντας παραλλήλως τὴν ἀναπαράστασή του (εἰκ. 4 καὶ 5). Ὅπως ἔχει γίνει ἤδη προφανές, ἐπρόκειτο γιὰ ἓνα ναῖσκο, διώροφο, μονόκλιτο, τοῦ ὁποίου σήμερα λείπει μόνον ὁ τροῦλλος καὶ ἡ κόγχη τοῦ Ἱεροῦ.

Ὁ κάτω ὄροφος τοῦ ναῖσκου, σήμερα ἰσόγειο τοῦ κωδωνοστασίου, τετράγωνος σὲ κάτοψη, ἔχει ἓνα μόνο ἄνοιγμα, πρὸς νότον, ποὺ ἔφθανε ἄλλοτε μέχρι τὸ δάπεδο. Σήμερα ἓνα χαμηλὸ στηθαῖο ἐμποδίζει τὴν εἴσοδο. Οἱ τοῖχοι εἶναι παχύτατοι· φθάνουν τὰ 1,06-1,12 μ. περίπου. Τυφλὰ ἀψιδώματα ἀνοίγονται ἐσωτερικά, στὴν δυτικὴ καὶ τὴν βόρεια πλευρά του, ἐνῶ ἐξωτερικά οἱ ἐπιφάνειες τῶν τοίχων μένουν τελείως ἀδιάρθρωτες.

Στὴν ἀνατολικὴ πλευρά του, ἓνα τοξωτὸ ἄνοιγμα, πλάτους 1,43 μ., φραγμένον ἐκ τῶν ὑστέρων μὲ πρόχειρη τοιχοποιία, δείχνει πῶς ἀκριβῶς σ' αὐτὴ τὴν θέσιν ἀνοίγεται ἄλλοτε μία κόγχη ἢ ἓνας μικρὸς καμαροσκέπαστος χῶρος, ποὺ ἀποτελοῦσε τὴν ὑποδομὴ τῆς κόγχης τοῦ Ἱεροῦ. Μία προσεκτικὴ παρατήρηση στὴν ἐξωτερικὴ ἐπιφάνεια τοῦ ἀνατολικοῦ τοίχου μᾶς δίνει ἄλλο ἓνα τεκμήριο γιὰ τὴν ὑπαρξὴ τῆς ἀψίδος αὐτῆς: σώζονται ἀκόμα πακτωμένοι ἐκεῖ, δύο ὀγκώδεις λίθοι, στὴν στάθμη σχεδὸν τοῦ ἐδάφους, ποὺ ἀνῆκαν στὸ παλαιὸ κτίσμα καὶ δειχνουν σαφέστατα ὅτι ἀρχικῶς ὁ ἀνατολικὸς τοῖχος εἶχε μία διαπλάτυνση. Μία πρόχειρη ἔρευνα, τὸν Μάρτιο τοῦ 1960, ἀπέδειξε ἄλλωστε τὴν ὑπαρξὴ τῶν θεμελίων τῆς ἀψίδος (Πίν. 41.3,4) στὴν θέσιν αὐτή.

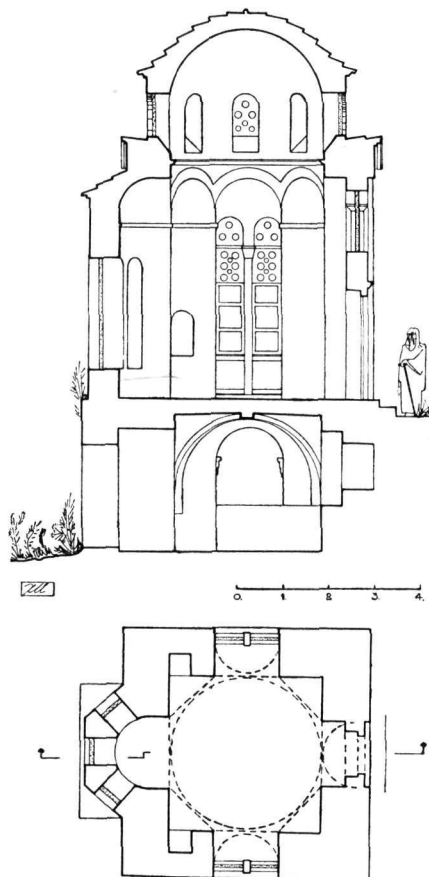

Εἰκ. 4. Ναῖσκος Ὁσίου Λουκά. Ἀναπαράστασις τῆς ἀρχικῆς μορφῆς τοῦ μνημείου. Κάτοψις τοῦ ὀρόφου καὶ τομὴ κατὰ μήκος.

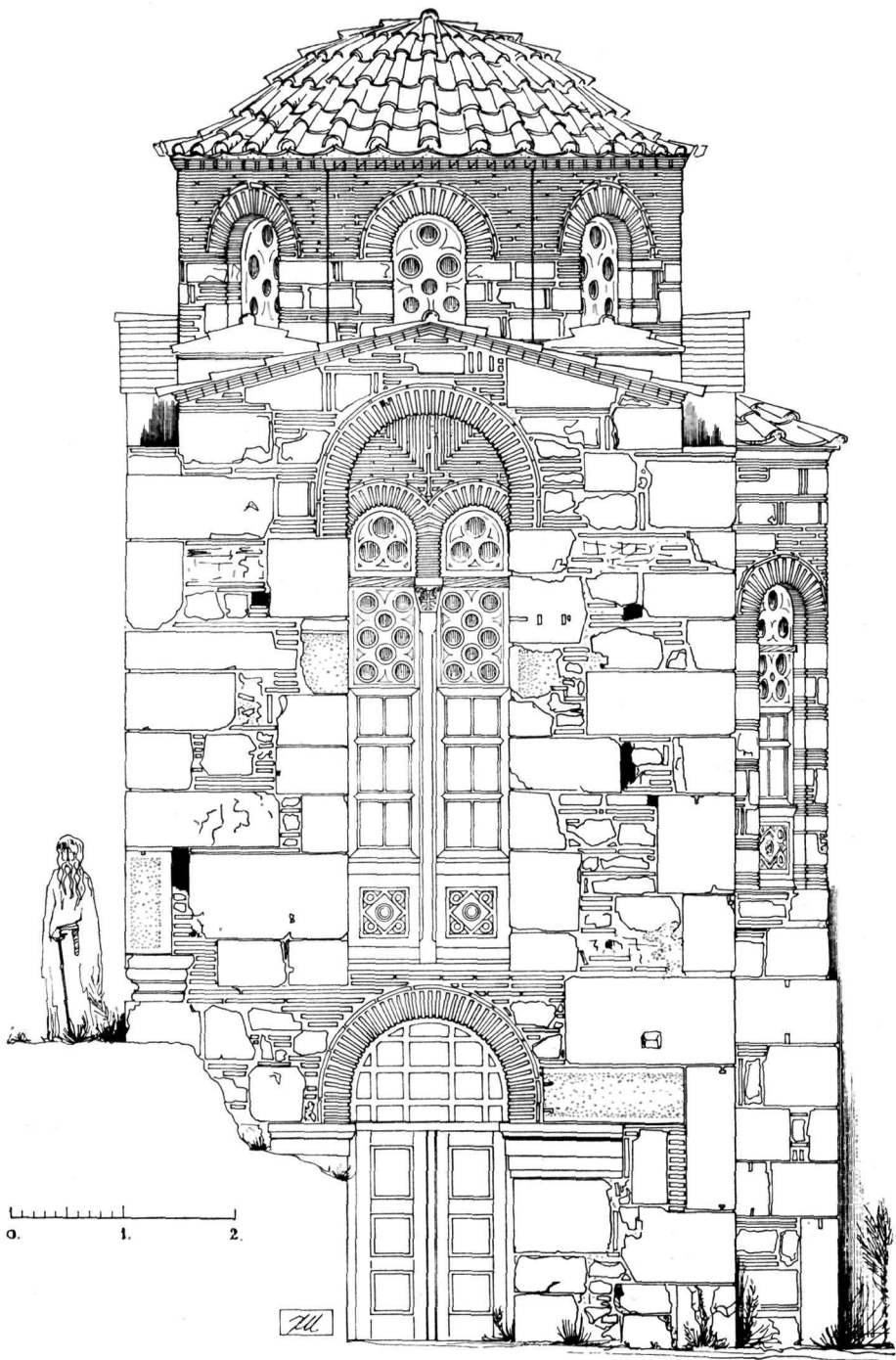

Εἰκ. 5. Ναῖσκος Ὁσίου Λουκᾶ.
 Ἀναπαράστασις τῆς ἀρχικῆς μορφῆς τοῦ μνημείου. Νοτία ὄψις.

Ἡ μορφή τῆς ἀψίδος στὸ ἰσόγειο, πιθανώτατα ἦταν ὀρθογωνική. Στὸ σχέδιο τοῦ Barskij, τὸ πρῶγμα δὲν εἶναι πολὺ σαφές, ἀλλὰ τὰ θεμέλια δείχνουν ὅτι μᾶλλον ἔτσι συνέβαινε. Φαίνεται λοιπὸν ὅτι, ὅπως στὴν Τράπεζα τῆς Μονῆς, ἔτσι καὶ ἐδῶ, ἡ ἀνατολικὴ κόγχη ἀλλάζε μορφή στὸ ἰσόγειο καὶ γινόταν, ἀπλούστερα, ὀρθογωνική¹.

Ἐνα ἄνοιγμα, ποὺ ἔφθανε μέχρι τὸ ἔδαφος, ὅμοιο μὲ τοξωτὴ θύρα, ὑπῆρχε στὴν μεσαία πλευρὰ τῆς ἀψίδος· τὴν μορφή του τὴν ἔχομε καὶ πάλι ἀπὸ τὸ σχέδιον τοῦ Barskij².

Τὸ πλάτος τῆς ἀψίδος, τὸ ὑπολογίζομε ἀπὸ τὰ θεμέλια, καθὼς καὶ τὴν ἐλάχιστη μετρουμένη ἀπόσταση μεταξὺ τῶν σωζομένων παλαιῶν τμημάτων τῆς ἀνατολικῆς πλευρᾶς, σὲ 2,90 μέτρα περίπου. Τὸ μέγεθος αὐτὸ συμφωνεῖ (ὑπολογιζόμενο ἀναλογικᾶ) μὲ τὸ σχέδιον τοῦ Barskij.

Ἡ τοιχοποιία στὸ ἰσόγειο ἀκολουθεῖ τὸ σύστημα τοῦ ὀρόφου, μὲ ὀγκώδεις λίθους καὶ μεγάλα τοῦβλα. Οἱ παραστάδες τῆς εἰσόδου (Πίν. 43.1) διαμορφώνονται μὲ δύο θραύσματα ἀπὸ ἐπιστύλια, προερχόμενα ἀπὸ μεγάλο κτίριο, Ρωμαϊκῆς μᾶλλον ἐποχῆς. Τὸ τόξο τῆς σχηματίζεται μὲ τοῦβλα³, ἡ τεχνικὴ δὲ τῆς κατασκευῆς του εἶναι ὑψηλῆς στάθμης. Πρέπει πάντως νὰ παρατηρήσωμε ὅτι, στὴν διαμόρφωσή του, ὑπάρχει κάποια δυσεξήγητη ἀσυνέπεια: ἀντὶ τὸ τόξο νὰ καταλαμβάνῃ ὅλο τὸ πάχος τοῦ τοίχου, καὶ νὰ ὑπάρχῃ ἕνα συνεχὲς ἐσωράχιο, διακόπτεται σὲ βάθος περίπου 50 ἑκατ., γιὰ νὰ διαμορφωθῇ ἕνα δεύτερο τόξο, μὲ τὸ κλειδὶ χαμηλότερο κατὰ 35 ἑκατοστὰ. Δίδεται ἔτσι ἡ ἐντύπωση ἐνὸς διπλοῦ τοίχου⁴.

Ἡ στέγασις τοῦ ἰσογείου γίνεται μὲ ἕνα ἐνιαῖο σταυροθόλιο, ποὺ καλύπτει ὅλο τὸν ἐλεύθερο ἐσωτερικὸ χῶρο. Τὸ σταυροθόλιο δὲν παρουσιάζει

1. Περὶ ὀρθογωνικῶν ἀψίδων Ἱεροῦ βλ. Α. Κ. Ὁ ρ λ ἄ ν δ ο υ, ΑΒΜΕ, τόμ. Η', σ. 181, 182. Δὲν εἶναι πιθανὸν ὅτι, στὴν περίπτωση ποὺ ἐξετάζομε, ἡ κόγχη τοῦ ἰσογείου εἶχε λειτουργία Ἱεροῦ.

2. Παρόμοια θύρα, ἀντὶ παραθύρου, ἀπαντᾶ καὶ στὴν ὑποδομὴ τῆς κόγχης, στὴν Τράπεζα τῆς Μονῆς.

3. Τὰ τοῦβλα ἔχουν μῆκος 22 ἑκατοστὰ καὶ πλάτος 2,8 ἕως 3 ἑκ. Ἀκολουθοῦν ἔτσι τὶς διαστάσεις τῶν τοῦβλων τοῦ καθολικοῦ.

4. Ἡ μοναδικὴ ἐρμηνεία ποὺ μπορεῖ κανεὶς νὰ δώσῃ στὸ φαινόμενο, εἶναι ὅτι ἐπροχώρησαν τὴν κατασκευὴ τοῦ τόξου τῆς εἰσόδου, χωρὶς νὰ ὑπολογίσουν τὸ ὕψος τοῦ ἐλευθέρου τυμπάνου τοῦ ἐσωτερικοῦ σταυροθολίου. Πράγματι, ἂν τὸ ἄνοιγμα ἔφθανε μέχρι τὴν ἐσωτερικὴν παρειά τοῦ τοίχου, στὸ ὕψος αὐτό, θὰ κατέληγε ψηλότερα ἀπὸ τὸ κλειδὶ τοῦ τόξου μετώπου τοῦ σταυροθολίου. Ἐτσι κατασκευάσαν τὸ δεύτερο τόξο, τὸ ὁποῖον, ἐν σχέσει μὲ τὶς μαρμάρινες παραστάδες φαίνεται χαμηλωμένο (εἰκ. 2). Μία τέτοια μορφή, ἀσυνήθιστη καὶ κάπως ἀσυνεπὴς στὴν βυζαντινὴ μορφολογία, θὰ προέκυψε κατὰ πᾶσαν πιθανότητα ἀπὸ λάθος, ἐκτὸς ἂν δεχθῶμε ὅτι ἕνα ἄλλο τύμπανο, ἀπὸ τοῦβλα, μικροτέρου πάχους, στὸ πάνω μέρος τοῦ ἀνοίγματος, ἔκρυβε τὸ μέσα τόξο.

υπερύψωση, και είναι κατασκευασμένο από μεγάλα τουβλα και πλακοειδείς παρεμβαλλομένους λίθους. Μία ιδιομορφία του, αξία προσοχής, είναι οι ένισχύσεις των άκμων του, σχηματιζόμενες από τουβλα, εν σειρά, παραλλήλως τοποθετημένα (Πίν. 43.2), που θυμίζουν στην αρχή τὰ βεργία των γοθδικών θόλων. Πρόκειται για μία κατασκευή αρκετά σπάνια, αλλά όχι τελείως άγνωστη¹ στα βυζαντινά κτίρια, μορφολογικῶς δὲ τελείως διαφορετική από την φραγκική. Πράγματι ἐδῶ, ἡ ένίσχυσις δὲν ἔχει τὴν μορφή τοῦ βεργίου, ἀλλὰ σὲ διατομή ἐμφανίζεται ὀρθογώνια, με διαστάσεις 22×7 ἑκατοστὰ περίπου, καὶ σταματᾷ σὲ ὕψος 81 ἑκατοστῶν ἀπὸ τὸ ἔδαφος. Τὸ ὑπόδειγμα τῆς σπανίας αὐτῆς λύσεως, θὰ τὸ βροῦμε στὸ ἴδιο τὸ μοναστήρι τοῦ Ὁσίου Λουκᾶ, στὰ γωνιακὰ διαμερίσματα τοῦ ναοῦ τῆς Παναγίας², τὰ ὁποῖα κανεὶς δὲν θὰ μπορούσε νὰ ἰσχυρισθῆ ὅτι ἔχουν δυτικὲς ἐπιδράσεις. Ἄλλα παραδείγματα εἶναι τὸ φωτάνημα τῆς Μονῆς³ καὶ ὁ ναὸς τοῦ Ἁγίου Νικολάου στὰ Καμπιά (κυρίως ναὸς καὶ κρύπτη)⁴. Θὰ πρέπει νὰ παραδεχθοῦμε πάντως, ὅτι ὅλες οἱ παραπάνω περιπτώσεις περιορίζονται στὴν περιοχὴ τοῦ Ὁσίου Λουκᾶ.

Ἡ λύσις τοῦ σταυροθολίου στὸ ἰσόγειο πιθανότατα προτιμήθηκε, ἴσως γιὰτὶ εὐκολύνει τὴν ἀλύψη τετραγώνου χώρου, ἀλλὰ συγχρόνως ἀπλουστεύει τὴν διαμόρφωση ἑνὸς ὑπερκειμένου ὀριζοντίου δαπέδου. Ἡ παράδοσις ἐξ ἄλλου τοῦ γειτονικοῦ καθολικοῦ τῆς Μονῆς, τοῦ ὁποίου τὰ ὑπόγεια καλύπτονται κατὰ κανόνα με σταυροθόλια⁵, ἴσως νὰ ἔχη παίξει καὶ ἐδῶ κάποιον ρόλον.

Στὸν δυτικὸ τοῖχο τοῦ ἰσογείου ἐσωτερικῶς, ἀνοίγεται ἓνα ἀψίδωμα, πλάτους 1,36 μ., βάθους 0,42 καὶ σὲ ὕψος ἑνὸς μέτρου ἀπὸ τὸ δάπεδο. Ἐνα

1. Στὸ κλασσικὸ βιβλίον τοῦ A. Choisy, *L'art de bâtir chez les Byzantins*, Paris 1883, ἀναφέρεται ὅτι τὰ ένισχυμένα σταυροθόλια εἶναι πάντοτε φράγκικα (σ. 127, εἰκ. 149). Γιὰ τίς ἐφαρμογὲς δυτικῶν βεργίων σὲ βυζαντινοὺς ναοὺς βλ. A. K. Ὁρλάνδου, *Αἱ Βλαχέρναι τῆς Ἡλείας*, Ἄρχ. Ἐφημερίς, 1923, σ. 10, ὑποσημ. 1 καὶ ABME, τόμ. Β', σ. 134. Προέχουσες νευρώσεις ὀρθογωνικῆς μορφῆς σὲ σταυροθόλια, ἀναφέρονται ἄλλωστε καὶ σὲ ρωμαϊκὰ κτήρια τοῦ 2ου αἰῶνος. Βλ. G. T. Rivoira, *Lombardic Architecture*, London 1910, Vol. 1, σ. 248. Εἰκ. 361, 362, 363. Τὸ ἐνδιαφέρον θέμα τῶν πρώιμων νευρωτῶν βυζαντινῶν σταυροθολίων, θὰ ἀναπτυχθῆ σὲ ἰδιαίτερη μελέτη, στὸ μέλλον.

2. Βλ. Schultz-Barnsley, ἔνθ' ἄνωτ., πίν. 1 καὶ σ. 21 (...projecting diagonal ribs). Στὸ σχ. πίν. 1, κακῶς ἔχει ἀποδοθῆ ἡ μορφή τῆς νευρώσεως με μεταβλητὸ πλάτος. Στὴν πραγματικότητα πρόκειται γιὰ κανονικὴ νευρώση, ὀρθογωνικῆς διατομῆς, με ἀπολήξεις τριγωνικῆς.

3. Βλ. A. K. Ὁρλάνδου, *Μοναστηριακὴ Ἀρχιτεκτονική*², Ἀθῆναι 1958, σ. 68, εἰκ. 94.

4. Schultz-Barnsley, ἔνθ' ἄνωτ., σ. 71, εἰκ. 48. Ἐδῶ ἡ ένίσχυσις ἔχει διατομὴ τριγωνικὴ· βλ. καὶ πίν. 57.

5. Βλ. Schultz-Barnsley, ἔνθ' ἄνωτ., πίν. 3.

ἀκόμα μικρότερο, τοξωτὸ ἄνοιγμα (μέγιστο ὕψος 99 καὶ πλάτος 57 ἑκατ.), ὁδηγεῖ σὲ μία σκοτεινὴ, χαμηλὴ καὶ στενὴ στοὰ (εἰκ. 1, Α), τελείως ἀθέατη ἔξωτερικά. Ἡ κατασκευὴ τοῦ τοξωτοῦ αὐτοῦ ἀνοιγματος καὶ τῆς στοᾶς εἶναι ἔξαιρετικά ἐπιμελημένη, μὲ μεγάλα καὶ ἰσοπαχῆ τοῦβλα, ἔτσι ὥστε νὰ μὴν ὑπάρχη καμμία ἀμφιβολία γιὰ τὴν παλαιότητά της. Στὸ κατῶφλι τοῦ ἀνοιγματος, πὺν σχηματίζεται μὲ μία μαρμάρινη πλάκα, διακρίνονται οἱ ἐγκοπὲς γιὰ τὴν τοποθέτηση ἑνὸς ξυλίνου πλαισίου, καὶ οἱ στροφεῖς δύο μικρῶν θυροφύλλων. Ψηλὰ στὴν γένεση τοῦ τόξου σώζονται ἐπίσης δύο ἐγκοπὲς παλαιᾶς ξυλίνης δοκοῦ, πὺν θὰ συμπλήρωνε τὸ ἄνω μέρος τοῦ πλαισίου. Ἀπὸ αὐτὰ φαίνεται ὅτι ἄλλοτε, στὸ ἄνοιγμα αὐτό, ὑπῆρχε μία μικρὴ θύρα, μὲ δύο θυροφύλλα.

Ἡ στοὰ, ὅπως φαίνεται καὶ στὸ σχέδιο τῆς εἰκ. 1, ἀκολουθεῖ λοξὴ κατεύθυνση πρὸς τὰ ΒΔ, καλύπτεται μὲ καμάρα καὶ τὸ δάπεδό της βρῖσκεται κατὰ 1,20 μ. ψηλότερα ἀπὸ τὸ σημερινὸ πάτωμα τοῦ ἰσογείου. Ἀπὸ ἓνα στενὸ πέρασμα, στεγαζόμενο μὲ τεταρτοκυλινδρικό θόλο, ἀδιέξοδο σήμερα, ὑπῆρχε πιθανῶς ἄλλοτε μία εἴσοδος στὴν στοὰ, ἀπὸ τὴν νοτιὰ πλευρὰ τοῦ μνημείου.

Ἡ χρῆσις τῆς σκοτεινῆς αὐτῆς ὑπογείου στοᾶς (ἢ ὁποῖα δυστυχῶς δὲν εἶναι δυνατὸν νὰ καταμετρηθῆ καὶ νὰ μελετηθῆ σὲ μεγαλύτερο μῆκος), εἶναι γνωστὴ: Μετέφερε τὸ νερὸ τῆς πηγῆς μέσα στὸ μοναστήρι. Σήμερα ἀκόμα, οἱ μοναχοὶ μποροῦν νὰ ἀλλάξουν τὴν πορεία τοῦ νεροῦ καὶ νὰ τὸ διοχετεύουν μέσῳ τῆς στοᾶς, μέχρι τὸ ἰσόγειο τοῦ μνημείου¹. Μία μεταγενέστερη κατασκευὴ ἄλλωστε, μὲ ἓνα κλειστὸ ἀγωγὸ (εἰκ. 1, Α, α), δείχνει ὅτι κάποτε τὸ νερὸ περνοῦσε μέχρι τὴν νοτιὰ εἴσοδο τοῦ ἰσογείου, ὅπου ἴσως ὑπῆρχε μία βρύση.

Ἡ ἄριστη κατασκευὴ τῶν θόλων, καὶ τῆς μικρῆς εἰσόδου πρὸς τὴν στοὰ, μὲ μεγάλα τοῦβλα καὶ ἐπιμελεῖς ἀρμούς, ἀποδεικνύουν ὅτι ὅλο τὸ συγκρότημα τοῦ ὑδραγωγείου ἀνήκει στὴν πρώτη περίοδο τῆς Μονῆς. Ὄταν, κατὰ τὴν Τουρκοκρατία, τὰ ὄρια τοῦ μοναστηριοῦ περιορίσθηκαν καὶ τὸ ὑδραγωγεῖο ἔμεινε ἔξω ἀπὸ αὐτό, χρειάσθηκε νὰ κατασκευασθῆ νέο σύστημα ὑδρεύσεως², πὺν κατέληγε στὴν σημερινὴ κεντρικὴ βρύση τῆς Μονῆς, ἀριστερὰ ἀπὸ τὴν εἴσοδο, καὶ τὸ μεταγενέστερο διαβατικὸ. Ἀρχετὰ ἀργότερα,

1. Ὁλος ὁ χώρος τοῦ ἰσογείου χρησιμεύει σήμερα ὡς πρόχειρη δεξαμενὴ νεροῦ. Τὸ δάπεδο εἶναι στρωμένο μὲ σιμεντοκονία καὶ στοὺς τοίχους διακρίνονται ἴχνη ἀπὸ κουρασάνι. Δὲν εἶναι γνωστὸ ἀπὸ πότε ἄρχισε νὰ γίνεται τέτοια χρῆσις τοῦ χώρου. Κατὰ τὴν μεσοβυζαντινὴ ὁμως ἐποχὴ, δὲν φαίνεται νὰ χρησίμευε ὡς δεξαμενὴ ἢ κινιστέρνα. Ἡ ὑπαρξίς τῆς μεγάλης εἰσόδου στὴν νότια πλευρὰ του ἀποκλείει τὴν ἀρχικὴ κατασκευὴ του γιὰ τὸν σκοπὸ αὐτό.

2. Τὸ νέο ὑδραγωγεῖο κατασκευάσθη τὸ 1639. Βλ. Κρέμων, ἔνθ' ἄνωτ., σ. 54 καὶ Schultz-Barnsley, σ. 4.

κατὰ τὴν ἐποχὴ τῆς ἐπισκέψεως τοῦ Barskij στὸ μοναστήρι (1745), φαίνεται ὅτι εἶχαν διαμορφώσει καὶ μία ἄλλη βρύση δυτικὰ ἀπὸ τὸ μνημεῖο, ἀφοῦ ἔκοψαν τὸν παλαιὸ ἀγωγό. Τὸ πρᾶγμα εἶναι σαφές, στὸ σχεδιάσμα του τῆς Μονῆς¹.

Τελειώνοντας τὸ κεφάλαιο γιὰ τὸ ἰσόγειο τοῦ ναΐσκου, θὰ μπορούσαμε νὰ ποῦμε ὅτι ἡ χρῆσις του, στὴν ἀρχικὴ μορφή τοῦ μνημείου, εἶχε σχέση μὲ τὸ πηγαῖο νερό, χωρὶς νὰ εἶναι κινστέρνα, γιὰ τὴν συγκέντρωση καὶ ἀποθήκευση νεροῦ τῆς πηγῆς.

Ὁ καθ' αὐτὸ ναὸς ἔχει διαστάσεις ἐσωτερικῆς 3,35 × 3,30 μ., εἶναι δηλαδὴ κατ' οὐσίαν τετράγωνος ἐν κατόψει. Οἱ τοῖχοι καὶ ἐδῶ εἶναι πολὺ ὀγκώδεις, φθάνουν σὲ πάχος 1,07 μ. Οἱ ἐξωτερικῆς του ἐπιφάνειες εἶναι ἀπλές, μὲ μοναδικὴ διακόσμηση τὰ τόξα τῶν τριῶν μεγάλων ἀνοιγμάτων ποὺ διατρυποῦν τὶς τρεῖς πλευρῆς του.

Στὸν ἀνατολικὸ τοῖχο, μία ἀκανόνιστη ἐπιφάνεια ἀπὸ ἀργολιθοδομῆ μαρτυρεῖ τὴν ἀντικατάσταση ἐνὸς παλιοῦ στοιχείου. Πράγματι στὴν θέση αὐτὴ ὑπῆρχε ἡ προέχουσα ἡμιεξαγωνικὴ κόγχη τοῦ Ἱεροῦ, τῆς ὁποίας πλῆθος στοιχεῖα εἶδαμε ἤδη, ὅτι παρέχει τὸ σχεδιάσμα τοῦ Barskij. Στὰ σχέδια 4 καὶ 5 δίδεται ἐν ἀναπαραστάσει ἡ ἀψίδα τοῦ Ἱεροῦ, βάσει τῶν σωζομένων ἐσωτερικῶν τῆς διαστάσεων καὶ τῶν τεκμηρίων τοῦ σχεδιάσματος, ἀναλογικὰ ὑπολογισμένων. Τὰ τρία παράθυρα ποὺ ἀνοίγονται στὶς τρεῖς πλευρῆς, μαρτυροῦν γιὰ μία ἀκόμη φορὰ τὶς ὁμοιότητες τοῦ ναΐσκου μὲ τὰ ἄλλα μνημεῖα τῆς Μονῆς², ἀναπαραστάθησαν δὲ μονόλοβα, γιὰτὶ οἱ περιορισμένες διαστάσεις τῆς κόγχης δὲν ἐπιτρέπουν τὴν ὑπαρξὴ διλόβων. Τὰ παράθυρα εἶχαν μεγάλο ὕψος καὶ πλησίαζαν πρὸς τὰ κάτω τὴν στάθμη τοῦ δαπέδου. Πρόκειται πάλι γιὰ μία ὁμοιότητα μὲ τὸ καθολικὸ τῆς Μονῆς³. Δυστυχῶς, ἐκτὸς ἀπὸ τὰ στοιχεῖα τοῦ σχεδιάσματος Barskij, δὲν σώζεται κανένα ἄλλο τεκμήριον τῆς μορφῆς τους.

Τὸ ἐσωτερικὸ τοῦ ναοῦ παρουσιάζει μεγαλύτερον ἐνδιαφέρον. Τὰ τρία ἀνοίγματα τῶν προσόψεων ἐμφανίζονται ἐσωτερικὰ μὲ τὴν μορφή τόξων,

1. Στὸ σχέδιον τοῦ Barskij διακρίνεται καὶ ἄλλη μία βρύση, στὸ νότιον τεῖχος τῆς Μονῆς, κοντὰ στὴν μεγάλη κινστέρνα, ἡ ὁποία φαίνεται ὅτι ἦταν ἀκόμα σὲ χρῆσιν. Πιθανώτατα ἡ κινστέρνα γέμιζε μὲ νερὰ τῆς βροχῆς καὶ δὲν εἶχε σχέση μὲ τὸ ὕδραγωγεῖο. Βλ. καὶ Α. Κ. Ὁ ρ λ ἄ ν δ ο υ, ἔνθ' ἄνωτ., σ. 117, εἰκ. 113.

2. Ἀκριβῶς ὁμοία περίπτωσις, μὲ τρία παράθυρα, εἶνα σὲ κάθε ἐπιφάνεια τῆς ἀψίδος, καὶ εἶνα ἀνοίγματα στὸ ἰσόγειο, ἀπαντᾷ στὸ καθολικὸ τοῦ Ὁσίου Λουκά, στὸν Ἅγιον Νικόλαο στὰ Καμπιά καὶ στὴν Τράπεζα τῆς Μονῆς. Βλ. Schultz-Barnsley, ἔνθ' ἄνωτ., πίν. 1 καὶ 57, καθὼς καὶ Α. Κ. Ὁ ρ λ ἄ ν δ ο υ, Μοναστηριακὴ Ἀρχιτεκτονική², 1958, σ. 42, εἰκ. 48.

3. Βλ. ἔνθ' ἄνωτ.

μέγιστο ὕψος 4,95 μ. ἀπὸ τὸ δάπεδο. Τὸ μεγάλο πάχος τῶν τοίχων δίνει στὰ ἐνιαῖα ἐσωράχια τῶν τόξων αὐτῶν μορφή κυλινδρικῶν θόλων. Ἡ ἐντύπωση αὐτὴ δημιουργεῖται στὴν κάτοψη τοῦ ναΐσκου, ἀλλὰ καὶ στὸν χῶρο.

Στὸ ἴδιο ὕψος μὲ τὰ ἀνοίγματα, σχηματίζεται καὶ τὸ τόξο τῆς κόγχης τοῦ Ἱεροῦ, στὸν ἀνατολικὸ τοῖχο, τοῦ ὁποῖου τὸ πλάτος εἶναι περίπου ἴσο πρὸς τῶν ἄλλων ἀνοιγμάτων, δηλαδὴ 1,45 μ. Οἱ γωνίες τοῦ χώρου, ἀνάμεσα στὰ τέσσερα αὐτὰ τόξα, γεφυρώνονται μὲ ἡμιχώνια, μορφῆς σχεδὸν κωνικῆς, μὲ μέγιστο ὕψος τόξου ἐπίσης 4,95 μ. Ἀνάμεσα στὰ ὀκτῶ αὐτὰ φέροντα στοιχεῖα, σχηματίζονται σφαιρικά τρίγωνα, τὰ ὁποῖα καταλήγουν σὲ κύκλο, σὲ ὕψος 5,10 περίπου μ. ἀπὸ τὸ δάπεδο. Ἔχομε ἔτσι μιὰ τυπικὴ διάταξη ὀκταγωνικοῦ ναοῦ¹, ἀπὸ τὴν ὁποία λείπει σήμερα μόνον ἡ κάλυψις τοῦ κεντρικοῦ χώρου.

Τὰ τρία μεγάλα πλευρικά ἀνοίγματα ἐκ τῶν ὑστέρων ἔχουν συμπληρωθῆ μὲ ἀρρολιθοδομή. Στὸ βόρειο ἔχουν ἀφήσει ἓνα στενὸ ἀνοίγμα, γιὰ εἴσοδο, καὶ στὸ νότιο ἐνσωμάτωσαν μερικὰ παλιὰ γλυπτά, δημιουργῶντας ἓνα εἶδος παραθύρου (Πίν. 44.1). Οἱ προσθήκες αὐτὲς δὲν ἐπιτρέπουν νὰ σχηματίσῃ κανεὶς σωστὴ εἰκόνα τοῦ ἐσωτερικοῦ χώρου σήμερα, καὶ ἐνδεχομένως κρύβουν πολὺτιμα ἔχνη ἀπὸ τὰ παλιὰ διαφράγματα τῶν ἀνοιγμάτων.

Στὸν βόρειο καὶ τὸν νότιο τοῖχο, δεξιὰ καὶ ἀριστερὰ ἀπὸ τὴν κόγχη τοῦ Ἱεροῦ, σχηματίζονται δύο τοξωτὰ κογχάρια, ποῦ ὑποκαθιστοῦν τὶς κόγχες Προθέσεως καὶ Διακονικοῦ.

Λίγο χαμηλότερα ἀπὸ τὶς γενέσεις τῶν τόξων καὶ τῶν ἡμιχωνίων, σώζεται ἀκόμα σὲ μερικὰ σημεῖα ὁ γύψινος κοσμητήης. Τὸ ἀρχιτεκτονικὸ αὐτὸ μέλος ποῦ δὲν λείπει ποτὲ ἀπὸ τοὺς ὀκταγωνικοὺς ναοὺς², στὸ ξεταζόμενον μνημεῖο εἶναι μορφῆς ἀπλουστάτης (εἰκ. 6, Γ), χωρὶς ἀνάγλυφη διακόσμηση, συνολικοῦ ὕψους 14 ἑκατοστῶν.

Τὸ δάπεδο τοῦ ναΐσκου εἶναι στρωμένο μὲ τετράγωνες πῆλινες πλάκες, μεγάλου μεγέθους. Δὲν εἶναι βέβαιον ἂν ἀποτελοῦν τὴν ἀρχικὴ στρώση, βρῖσκονται δὲ σήμερα σὲ πολὺ κακὴ κατάσταση. Δὲν σώζονται ἔχνη ὑπερψώσεως τοῦ Ἱεροῦ.

Ὅλες οἱ ἐσωτερικὲς ἐπιφάνειες τοῦ ναΐσκου καλύπτονται μὲ τοιχογραφίες, οἱ ὁποῖες διατηροῦνται δυστυχῶς σὲ μᾶλλον κακὴ κατάσταση. Πρόκειται

1. Τὸ ὀκτάγωνο, εἰς τὸ ὁποῖον ἐγγράφεται ὁ κύκλος τοῦ τρούλλου, εἶναι σχεδὸν κανονικό. Τὰ μήκη τῶν πλευρῶν του εἶναι 1,42 περίπου γιὰ τὰ τόξα καὶ 1,40 περίπου γιὰ τὰ ἡμιχώνια. Τὸ πρᾶγμα δὲν εἶναι χωρὶς σημασία, ὅπως θὰ δοῦμε ἀργότερα.

2. Βλ. Ε. Stikas, ἔνθ' ἄνωτ., σ. 65, ὅπου ἡ παρατήρησις, ὅτι ἔτσι τονίζεται ἡ ζώνη τῶν ὠθήσεων. Βλ. ἐπίσης G. Millet, *Le monastère de Daphni*, Paris 1899, σ. 65 - 66.

για αξιολογώτατα έργα βυζαντινῆς ζωγραφικῆς, τὰ ὁποῖα ὅμως δὲν ἐξετάζονται στὴν μελέτη αὐτή.

Ἡ τοιχοποιία τοῦ μνημείου ἐξωτερικά, ὅπως εἶδαμε, σχηματίζεται κυρίως μὲ ὀγκώδεις λίθους κυρίως ἀσβεστολιθικούς, ὀρθογωνισμένους καὶ προερχομένους ἀπὸ ἀρχαῖα κτίρια. Πολλὲς φορὲς στοὺς λίθους διακρίνονται

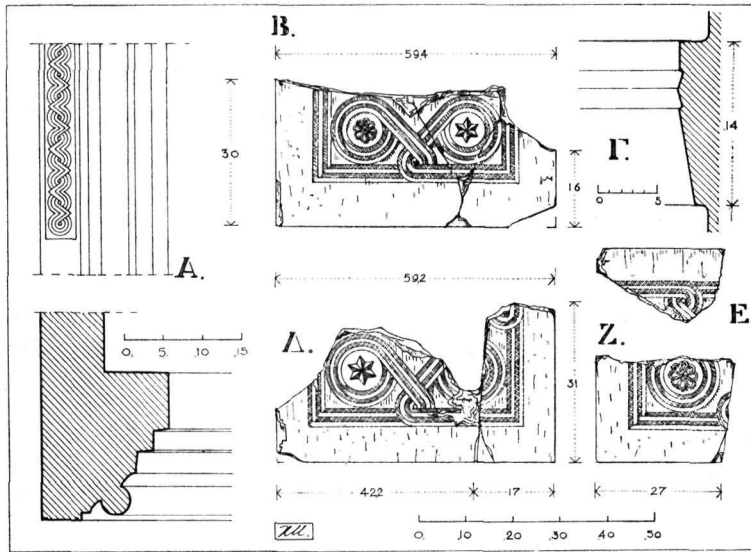

Εἰκ. 6. Ναῖσκος Ὀσίου Λουκᾶ. Λεπτομέρειες ἀρχιτεκτονικῶν μελῶν.

Α, Ἐντοιχισμένο θύρωμα, κάτοψις, ὄψις. Γ, Κοσμητῆς γύψινος.

Β, Δ, Ε καὶ Ζ, Θραύσματα μαρμαρίνων θωρακίων.

ἀναθυρώσεις, ἐγκοπὲς γόμφων ἢ συνδέσμων καὶ οἰκοδομικοὶ ἀγκῶνες. Σὲ μερικὰ σημεῖα παρεμβάλλονται πλίνθοι, ἀλλὰ τὶς περισσότερες φορὲς (κυρίως στὶς γωνίες) οἱ δόμοι κτίζονται μὲ ἓνα ἀπλὸ κόνιαμα. Ἀντιθέτως, στοὺς κατακορύφους ἀρμούς ἢ στὰ κενὰ ποὺ ἀφήνουν μεταξύ τους οἱ λίθοι, παρεμβάλλονται μικρὰ κομμάτια τούβλων ὀριζόντια ἢ ἀκόμη καὶ μικρότερες πέτρες (εἰκ. 4). Στὴν νοτιοδυτικὴ γωνία τοῦ ναΐσκου ἔχει ἐνσωματωθῆ ἓνα θραῦσμα βάσεως, ἀπὸ μεγάλο Ἰωνικὸ ἢ Κορινθιακὸ κίονα¹.

Ἡ τοιχοποιία τοῦ μνημείου ἔχει ὑποστῆ φθορὰ καὶ ἀνακατασκευὴ στὰ ψηλότερα σωζόμενα σημεῖα της. Εὐτυχῶς ἡ ζημία ἔχει περιορισθῆ μόνον

1. Ἡ βάση φαίνεται μᾶλλον ρωμαϊκῆς ἐποχῆς. Ἔχει τὸ τυπικὸ σχῆμα μὲ δύο σπείρες, σκοτία καὶ πλίνθο. Μέγιστο σωζόμενο μῆκος 63 ἑκατ. Ὑψος 43 ἑκατ.

έξωτερικά¹, έτσι ώστε τὰ τόξα καὶ τὰ ἡμιχώνια νὰ διατηρηθοῦν σὲ ἀρίστη κατάσταση στὸ ἐσωτερικό.

Τὸ σύστημα τῆς τοιχοποιίας τοῦ ναΐσκου εἶναι, χωρὶς καμμιά ἀμφιβολία, ἐντελῶς ὅμοιο μὲ τοῦ καθολικοῦ² καὶ τῆς Τραπέζης³ τῆς Μονῆς. Ἡ μικρὴ σχετικῶς ἐπιφάνεια τῶν τοίχων του, δημιούργησε τὴν ἀνάγκη τῆς συνθέσεως μόνον μεγάλων λίθων, ἀκριβῶς ὅπως στὶς γωνίες, στὰ χαμηλὰ μέρη καὶ τὶς παραστάδες⁴ τοῦ μεγάλου ναοῦ. Ἡ ὁμοιότης αὐτῆ ἐπιτρέπει καὶ τὴν χρονολογικὴ τοποθέτηση τοῦ μνημείου, μαζί μὲ τὰ ἄλλα κτίρια, τῆς πρώτης περιόδου τῆς Μονῆς.

Τὸ σύστημα αὐτὸ μὲ δγκῶδεις ἀρχαίους δόμους στὰ κάτω μέρη κτιρίων⁵, ἢ μὲ τοῦβλα συμπληρωματικὰ τῶν κατακορύφων ἄρμῶν τους, ἀπαντᾷ βέβαια καὶ ἀργότερα⁶, στὴν περίπτωσι ὅμως τοῦ ἐξεταζομένου ναΐσκου, οἱ ὁμοιότητες μὲ τὰ ἄλλα μνημεῖα τοῦ 11^{ου} αἰῶνος ἐπεκτείνονται καὶ σὲ ἄλλα στοιχεῖα, ἐκτὸς ἀπὸ τὴν τοιχοποιία⁷.

Τὰ τόξα τῶν μεγάλων ἀνοιγμάτων ἔχουν γίνεи μὲ ἐπιμέλεια, ἀπὸ τοῦβλα μήκους 22 καὶ πλάτους 3 ἕως 3,5 ἑκατοστῶν, ποὺ πλαισιώνονται ἐξωτερικά μὲ μία ἀκόμη σειρὰ καμπύλων τούβλων. Ἡ κατασκευὴ τῶν ἐσωραχίων δὲν διακρίνεται δυστυχῶς σὲ κανένα ἀπὸ τὰ τρία τόξα.

IV

Γιὰ τὴν συμπλήρωση τῆς ἀναπαραστάσεως τοῦ μνημείου (εἰκ. 4 καὶ 5), εἶναι ἀπαραίτητη ἡ λύσις τριῶν προβλημάτων, γιὰ τὰ ὁποῖα δυστυχῶς ἐλάχιστα στοιχεῖα ὑπάρχουν. Τὰ τρία προβλήματα εἶναι : τροῦλλος, στέγη καὶ διαφράγματα ἀνοιγμάτων.

Γιὰ τὸν τροῦλλο κατ' ἀρχήν, δὲν ὑπάρχει κανένα τεκμήριο ἐκτὸς ἀπὸ τὴν ἐσωτερικὴ του διάμετρο. Στὴν ἀναπαραστάση τῶν εἰκόνων 4 καὶ 5, σχεδιάσθηκε μὲ ἓνα χαμηλὸ τύμπανο, ἐξωτερικῶς ὀκτάπλευρο. Τὸ τύμπανο

1. Στὴν νοτιὰ πρόσοψη, ἡ τοιχοποιία ἔχει ἐπιδιορθωθῆ σὲ ὕψος 75 ἑκατοστῶν περίπου, φαίνεται δὲ ὅτι καὶ τὸ τόξο τοῦ μεγάλου ἀνοιγματος ἔχει ἀντικατασταθῆ σὲ μεγάλο μέρος.

2. Βλ. Schulz - Barnsley, ἐνθ' ἄνωτ., πίν. 7, 8 καὶ 9.

3. Βλ. προσόψεις τῆς Τραπέζης εἰς Ἔργον Ἀρχ. Ἐτ., 1957, σ. 100, εἰκ. 99 καὶ 100.

4. Βλ. Schulz - Barnsley, ἐνθ' ἄνωτ., σ. 23.

5. Ὅπως π.χ. εἰς Μέρμπακα Ἀργολίδος, Σαμαρίνα Μεσσηνίας καὶ Καθολικὸν Μονῆς Σαγματᾶ, ναοὺς τοῦ 12^{ου} αἰῶνος.

6. Περίπτωσις τῆς Παναγίτσας Βάθειας Εὐβοίας, τοῦ 13^{ου} πιθανῶς αἰῶνος. Βλ. Α. Κ. Ὁρλάνδου, ΑΒΜΕ, τόμ. Ζ', σ. 120 καὶ G. Millet, École, σ. 49, εἰκ. 22.

7. Σχετικῶς μὲ τὸ σύστημα αὐτὸ τῆς τοιχοδομῆς βλ. Α. Κ. Ὁρλάνδου, Ὁ Ἄγ. Δημήτριος τῆς Βαράσοβας, ΑΒΜΕ, τόμ. Α', σ. 119, 120.

Δελτίον τῆς Χριστιανικῆς Ἀρχαιολογικῆς Ἐταιρείας, Γ'

είναι απαραίτητο κατ' ἀρχήν για λόγους μορφολογικούς, ἀλλὰ καὶ για λόγους στατικούς¹. Τὸ ὕψος του, πιθανώτατα, δὲν θὰ ἦταν πολὺ μεγάλο, γιατί οἱ ἤδη ψηλές ἀναλογίες τοῦ ἐσωτερικοῦ τοῦ ναῖσκου δὲν θὰ ἔπρεπε νὰ τονισθοῦν περισσότερο.

Ἀπὸ πλευρᾶς μορφῆς, εἶναι λογικὸ νὰ παραδεχθοῦμε ὅτι ὁ τροῦλλος θὰ εἶχε κάποια ὁμοιότητα με ἐκεῖνον τοῦ καθολικοῦ. Ἔτσι ἡ τοιχοποιία ἀναπαραστάθηκε με μικροὺς λίθους, καὶ πλίνθους στὸ ἀνώτερο τμήμα², καὶ τὰ παράθυρα με χαμηλές ἀναλογίες καὶ ἀπλᾶ τόξα πλίνθινα.

Στὸ ἀνώτερο μέρος τοῦ τυμπάνου, ἡ ἀπόληξις γίνεται με ὀδοντωτὴ ταινία³. Ἐσωτερικῶς, ἀμέσως ψηλότερα ἀπὸ τὰ τόξα καὶ τὰ ἡμιχώνια, περιμετρικῶς στὴν βάση τοῦ τροῦλλου, ἀσφαλῶς θὰ ὑπῆρχε κοσμήτης, μᾶλλον γύψινος.

Ἡ στέγη πιθανώτατα θὰ κατέληγε, σὲ προσόψεις, σὲ ἀετώματα τῆς συνηθισμένης μορφῆς στὰ Ἑλλαδικὰ μνημεῖα τοῦ 11^{ου} αἰῶνα. Στὸ σχέδιο τῆς ἀναπαραστάσεως μία μικρὴ μείωσις τοῦ πλάτους τῶν ἀετωμάτων ἐν σχέσει πρὸς τὸ πλάτος ὅλης τῆς προσόψεως (ἀπολύτως νόμιμη ἀπὸ πλευρᾶς κατασκευῆς, λόγω τοῦ μεγάλου πάχους τῶν τοίχων), τονίζει καὶ στὴν στέγη τὴν ἔννοια τοῦ σταυροῦ ποὺ σχηματίζεται στὴν κάτοψη με τὰ συμμετρικὰ μεγάλα ἀνοίγματα⁴. Τὸ πρῶγμα προτείνεται με πολλὲς ἐπιφυλάξεις, ἀλλὰ ἔχει κάποια δικαιολογία, ὅπως θὰ δοῦμε ἀργότερα. Δυστυχῶς στὴν θέση αὐτὴ ἡ τοιχοποιία ἔχει ὑποστῆ ἀπὸ ὅλες τὶς πλευρὲς μεγάλη φθορὰ⁵ καὶ δὲν μᾶς παρέχει κανένα τεκμήριο.

Τὰ ἡμιχώνια καλύπτονται με ἰδιαίτερη δικλινῆ στέγη, ὅπως σὲ ὅλους τοὺς γνωστοὺς ὀκταγωνικούς. Στὰ ἀνώτερα σημεῖα τῶν προσόψεων καὶ στὰ ἀετώματα θὰ πρέπη νὰ δεχθοῦμε ὅτι, για λόγους δυσκολίας δομῆς με μεγάλους λίθους, θὰ ἔγινε χρῆσις περισσοτέρων τούβλων. Στὴν ἀπόληξη τῶν ἀετωμάτων θὰ ὑπῆρχε καὶ πάλι ὀδοντωτὴ ταινία.

Στὰ τρία μεγάλα ἀνοίγματα, ὅπως ἤδη ἔχει σημειωθῆ, δὲν ἔχομε καμ-

1. Σὲ ἓνα τετράγωνο μονόκλιτο ναό, οἱ ὠθήσεις ἑνὸς τροῦλλου χωρὶς τύμπανο θὰ ἦταν ἴσως ἐπικίνδυνες. Βλ. σχετικῶς G. Millet, *Les monastères et les églises de Trébizonde*, B.C.H., 1895, σ. 455.

2. Βλ. Schultze-Barnsley, ἔνθ' ἀνωτ., πίν. 7, 8 καὶ 9. Τὸ πάχος τοῦ τοίχου τοῦ τυμπάνου ἀναμφισβητήτως ἦταν μικρότερο ἀπὸ τοῦ κυρίως ναοῦ. Ἔτσι ὑπάρχει μία μικρὴ ὑποχώρησις στὴν ἐξωτερικὴ ὄψη του.

3. Ἡ χρῆσις ὀδοντωτῶν ταινιῶν γίνεται με μεγάλη φειδῶ στὰ πρῶτα μνημεῖα τοῦ Ὁσίου Λουκά. Βλ. Α. Κ. Ὁρλάνδου, *ABME*, τόμ. Α', σ. 119.

4. Ἐνα παρόμοιο μεταγενέστερο παράδειγμα, διαγραφῆς σταυροῦ στὴν στέγη μονοκλίτου ναοῦ, βλ. Α. Κ. Ὁρλάνδου, *ABME*, τόμ. Α', σ. 133, 134.

5. Στὸ σχεδιάσμα τοῦ Barskij διακρίνεται στὴν θέση ἀργολιθοδομῆ. Φαίνεται ὅτι οἱ φθορὲς ἔγιναν παλαιότερα καὶ ἀπὸ τὰ 1745.

μίαν ἔνδειξη τῆς ἀρχικῆς μορφῆς τους. Οἱ ἐνιαῖες καὶ ἄριστα κατασκευασμένες παραστάδες δείχνουν ὅτι τὰ διαφράγματά τους θὰ ἦταν σὲ ἓνα ἐπίπεδο κάπως βαθύτερο ἀπὸ τὴν ἐξωτερικὴ ἐπιφάνεια τῶν παχυτάτων τοίχων. Ἔχομε λοιπὸν καὶ πάλι τὴν περίπτωση τῶν μεγάλων παραθύρων τοῦ καθολικοῦ, στὰ ὁποῖα ἓνα λεπτό, καὶ μὴ φέρον στοιχεῖο, κλείνει τὸ ἄνοιγμα, ἀπὸ τὸ δάπεδο μέχρι τὸ κλειδί τοῦ τόξου. Τὸ πρᾶγμα δὲν εἶναι ἀπολύτως βέβαιον, ἀλλὰ φαίνεται ὡς τὸ περισσότερο πιθανόν. Τί νόημα θὰ εἶχε, σὲ ἄλλη περίπτωση, ἡ δημιουργία τῶν μεγάλων αὐτῶν ἀνοιγμάτων, σὲ ἓνα τόσο μικρὸ κτίριο ;

Μία λύσις λοιπὸν, παρεμφερῆς μὲ τῶν συνθέτων παραθύρων τοῦ μεγάλου ναοῦ, εἶναι συνεπῆς¹ καὶ λογικὴ. Ἡ ἀντιστοιχία ἀπὸ πλευρᾶς ἐσωτερικοῦ χώρου, μὲ τὸ καθολικόν, καὶ τὸν Ἅγιο Νικόλαο στὰ Καμπιά, εἶναι πλήρης : Τὸ μεγάλο πάχος τοῦ τοίχου μὲ τὸ λεπτὸ διάφραγμα στὸ βάθος του ἀφήνει νὰ διαγραφῇ μία σταυροειδῆς διάταξις κυλινδρικών θόλων, πέραν τοῦ ὀκταγώνου, ἀκριβῶς ὅπως γίνεται καὶ στίς μεγάλες σύνθετες ἐκκλησίες τοῦ ἰδίου τύπου².

Δύο στοιχεῖα ἐνισχύουν τὶς παραπάνω ἀπόψεις. Τὸ πρῶτο εἶναι μία προέχουσα μαρμαρίνη ὀριζοντία πλάκα, στὸ ἐπίπεδο τοῦ δαπέδου, ποὺ καταλαμβάνει ὅλο τὸ πλάτος τοῦ νοτίου ἀνοιγματος. Ἄν δεχθούμε ὅτι ἐκεῖ ὑπῆρχε ἓνας συμπαγῆς καὶ πλήρης τοῖχος, τότε ἡ πλάκα δὲν ἔχει κανένα νόημα. Ἀντιστρόφως δικαιολογεῖται ἀπολύτως, ὡς ποδιὰ ἐνὸς μεγάλου παραθύρου. Τὸ δεύτερο στοιχεῖον εἶναι τὰ θραύσματα μερικῶν μαρμαρίνων θωρακίων ποὺ βρίσκονται στὸ πρόχειρο Μουσεῖο τῆς Μονῆς (εἰκ. 6, Β, Δ, Ε καὶ Ζ). Ἀπὸ αὐτά, τὰ σπουδαιότερα εἶναι τὰ δύο πρῶτα, γιατί μᾶς παρέχουν τὸ πλήρες πλάτος τους. Δὲν θὰ εἶναι ἴσως σκόπιμο νὰ ἀποδώσωμε σὲ σύμπτωση τὸ γεγονός τῆς πλήρους ἐφαρμογῆς τοῦ πλάτους τῶν θωρακίων αὐτῶν στὰ γνωστὰ ἀνοίγματα τοῦ μνημείου. Ἄν ὑπολογίσωμε ὅτι στὴν μέση ὑπῆρχε ἓνας κιονίσκος πάχους 17 ἑκατοστῶν παρεμφερῆς πρὸς τοὺς ἄλλους

1. Θὰ πρέπη νὰ σημειωθῇ καὶ ἡ αἰσθητικὴ σημασία τῆς λύσεως. Ἀνάμεσα στὴν τοιχοποιία ποὺ ἐμφανίζεται βαρεῖα, ἀδιάρθρωτη καὶ χωρὶς νομοτέλεια συνθέσεως, τὸ ἐλαφρὸ διάτρητο τύμπανο μὲ τὰ γεωμετρικὰ καὶ κλειστὰ σχήματά του εἶναι ἴσως ἡ μόνη σωστὴ ἀντίθεση.

2. Ὡς γνωστόν, ἡ λύσις τῶν ἐλαφρῶν διατρήτων διαφραγμάτων δὲν εἶχε ἐφαρμογὴ στὴν Ἑλλάδα (ὁ Ὅσιος Λουκάς εἶναι μία ἐξαίρεσις), ἀλλὰ ἀνήκει στὴν σχολὴ τῆς Πρωτευούσης. Βλ. G. Millet, *L'école grécque*, 206. Παραδείγματα ἔχομε στὴν Πόλη, τὴν Θεσσαλονίκη καὶ στὸ Ἅγιον Ὄρος. Βλ. σχετικῶς A. van Millingen, *Byzantine Churches in Constantinople*, London 1912, εἰκ. 43, 44, 62, 73, 86, 87, 105 κλπ. J. Ebersolt, *Les églises de Constantinople*, Paris 1913, πίν. XXII καὶ XXIII, καθὼς καὶ G. Millet, *ἐνθ' ἄνωτ.*, σ. 209, εἰκ. 103. Μία διαφορετικὴ ἀποψη ἐπὶ τοῦ θέματος βλ. εἰς τὸ ἄρθρο τοῦ H. Megaw, εἰς B.S.A., XXXII, σ. 121.

τοῦ καθολικοῦ, καὶ προσθέσωμε τὸ πλάτος τῶν θωρακίων ηῤῥημένο κατὰ τι, γιὰ τὴν ἀνετη τοποθέτηση καὶ τὴν στερέωσή τους, ἔχομε :

$$17+59,5+59,5+4=140 \text{ ἑκατ.}$$

Εἶναι λοιπὸν πιθανόν, ὅτι τὰ δύο θραύσματα ἀνήκουν σὲ παράθυρα τοῦ ναῖσκου, ἀνάλογα πρὸς ὅμοια τοῦ ναοῦ. Τὰ θραύσματα ἔχουν πᾶχος 3,5 ἑκ. τὸ Β, καὶ 4 ἑκ. τὸ Δ, φαίνεται λοιπὸν ὅτι δὲν συνανήκουν. Προέρχονται ἀπὸ μικρότερα κομμάτια πού ἔχουν συγκολληθῆ (Πίν. 44.2). Ἡ διακόσμησίς τους εἶναι ὅμοια μὲ ἄλλων μεγαλυτέρων τοῦ καθολικοῦ τῆς Μονῆς¹, μὲ διμερεῖς ταινίες πού συμπλέκονται καὶ σχηματίζουν τέσσερους κύκλους, ἕνα ρόμβο καὶ τὸ περιμετρικὸ πλαίσιο. Οἱ κύκλοι διακοσμοῦνται μὲ μικροὺς ρόδακες καὶ ἀστερίσκους. Ἡ ὁμοιότης τῶν θωρακίων μὲ τὰ ἄλλα τῆς Μονῆς ἐπιτρέπει τὴν χρονολόγησή τους στὸν 11^ο αἰῶνα, ἂν καὶ ἡ ἐργασία κατασκευῆς τους δὲν εἶναι πολὺ ἐπιμελής.

Ἡ συμπλήρωσις τοῦ παραθύρου, στὴν ἀναπαράστασι τῆς εἰκ. 5, γίνεται μὲ στοιχεῖα παρόμοια μὲ τῶν παραθύρων τοῦ καθολικοῦ. Σύμφωνα μὲ αὐτά, μετὰ τὰ θωράκια, τὰ ὁποῖα συμπληρώνονται μὲ κορνίζες καὶ βάσεις, θὰ ὑπῆρχε ἕνα πλαίσιο μαρμάρينو γιὰ τὴν τοποθέτηση παραθυροφύλλων πού θὰ μπορούσαν νὰ ἀνοίγουν, καὶ ἀκόμα ψηλότερα πιθανώτατα ὑπῆρχαν σταθερὰ γύψινα ὑαλοστάσια. Τὰ παράθυρα τῆς ἀψίδος τοῦ Ἱεροῦ ἔχουν συμπληρωθῆ κατὰ παρόμοιο τρόπο.

Στὸ ἀνώτερο τμήμα τοῦ ἀνοίγματος, θὰ πρέπη νὰ δεχθοῦμε κτιστὸ τύμπανον πλήρες, παρόμοιο μὲ τῶν παραθύρων τοῦ καθολικοῦ. Ἡ παραδοχὴ ἄλλωστε κιονίσκου, στὴν μέση τῶν θωρακίων, προϋποθέτει μιὰ τέτοια λύση. Δυστυχῶς καὶ ἐδῶ δὲν διατηρήθηκε κανένα τεκμήριο. Στὴν ἀναπαράστασι σχεδιάσθηκε τὸ τύμπανο ἔξ ὀλοκλήρου πλίνθινο, χωρὶς καμμία ἰδιαιτέρη διακόσμησι.

Στὸ δυτικὸ ἀνοιγμα, στὸ ὁποῖο πιθανώτατα βρισκόταν ἡ εἴσοδος, θὰ πρέπη νὰ δεχθοῦμε μιὰ λύση κάπως διαφορετικὴ. Δυστυχῶς καὶ ἐδῶ κανένα ἔχνος ἢ πληροφορία δὲν ἔχει σωθῆ. Τὸ πλάτος τοῦ ἀνοίγματος εἶναι πολὺ μεγάλο, γιὰ νὰ ὑποθέσωμε ὅτι μπορούσε νὰ τὸ καταλάβῃ ἔξ ὀλοκλήρου μία πόρτα, καὶ πολὺ μικρὸ πάλι, ἂν δεχθοῦμε τρίλοβο ἀνοιγμα μὲ τὴν θύρα στὴν μέση, ὅπως στὸ καθολικό. Ἐτσι περισσότερο πιθανὸν φαίνεται νὰ ὑπῆρχε ἕνα κτιστὸ λεπτὸ διάφραγμα, στὸ ὁποῖον νὰ ἀνοιγόταν ἡ εἴσοδος, καὶ ἴσως ἕνα παράθυρο ψηλότερα (εἰκ. 6).

Τελειώνοντας τὴν ἔρευνα γιὰ τὴν ἀρχικὴ μορφή τοῦ μνημείου, σημειώνομε ὅτι στὸ ἐσωτερικὸ δὲν διασώζονται ἕληνη πού νὰ ἐπιβεβαιώνουν τὴν ὑπαρξὴ ἐνδὸς τέμπλου.

1. Βλ. Schultz-Barnsley, ἐνθ' ἀνωτ., πίν. 15, G. Ἄλλο παρόμοιο, μὲ ἔξωτερικὸ πλαίσιο πολύπλοκο, βλ. προχείρως εἰς Π.Χ.Α.Ε., περ. Γ', τόμ. Β', 1933, σ. 89, εἰκ. 46.

V

Μία αναπαράσταση τοῦ μνημείου κατὰ τὸν τελευταῖο αἰῶνα τῆς Τουρκοκρατίας, δίδεται στὸ σχέδιο τῆς εἰκ. 7. Ἡ αναπαράσταση βασίζεται στὰ σωζόμενα στοιχεῖα καὶ στὸ σχέδιασμα τοῦ Barskij τοῦ 1745, οἱ χρήσιμες παρατηρήσεις ἐπὶ τοῦ ὁποίου ἤδη ἀναφέρθηκαν.

Προσθέτομε ἀκόμα μερικές, σκόπιμες ἴσως, διευκρινίσεις:

Τὸ μνημεῖο πῆρε τὴ μορφή τοῦ πύργου μεταξὺ τῶν ἐτῶν 1460 καὶ 1569, ὅπου στὴν γενομένη ἀπογραφή τῶν κτιρίων κατονομάζεται ὡς πύργος ἀρχαίας κατασκευῆς¹.

Ἀπὸ τὴν προσθήκη τοῦ τρίτου ὀρόφου τοῦ πύργου, σώζεται ἀκόμη ἓνα μικρὸ τμήμα τοίχου. Βρίσκεται στὴν βορεινὴ πλευρὰ τοῦ μνημείου. Φαίνεται ὅτι, ὅταν κατεδάφισαν τὴν προσθήκη γιὰ νὰ διαμορφώσουν τὸ κωδωνοστάσιο στὰ 1860, τὸ μικρὸ αὐτὸ τμήμα (Πίν. 41.2) διέφυγε τὴν καταστροφή, γιὰτὶ ἐκεῖ στηριζόταν κάποιο μεταγενέστερο κελλί ἢ σπίτι. Ὁ πύργος ἦταν τριώροφος. Ὁ Κρέμος τὸ ἀναφέρει σαφῶς², ἀλλὰ τὸ πρᾶγμα εἶναι φανερὸ ἀπὸ τὶς ἀναλογίες τοῦ συνόλου. Πιθανώτερο φαίνεται ὅτι, ἀκριβῶς πάνω ἀπὸ τὰ τόξα καὶ τὰ ἡμιχώνια τοῦ δευτέρου ὀρόφου, εἶχαν διαμορφώσει ἓνα ξύλινο πάτωμα. Κανένα ἴχνος δὲν δείχνει ὅτι εἶχαν ἐπαναλάβει θολωτὴ φέρουσα κατασκευή, ἢ ὁποία ἄλλωστε θὰ κατελάμβανε ὕψος τόσο, ὥστε, ἀφαιρούμενο ἀπὸ τὸ ἀναλογικῶς ὑπολογισμένο 1,80 μ. τῆς ἀναπαραστάσεώς μας, νὰ μὴν ἐπαρκῆ οὔτε κἄν γιὰ τὸ ὕψος ἑνὸς ἀνθρώπου³.

*Ἐλλειψις σχετικῶν στοιχείων ὑπάρχει καὶ στὸ θέμα τῆς τετρακλινοῦς στέγης τοῦ πύργου. Ἡ μικρὴ σχετικῶς ἀπόσταση μετὰ τῶν παραθύρων καὶ τῆς πρὸς τὰ ἄνω ἀπολήξεως τῶν τοίχων, καθιστᾷ σχεδὸν βέβαιον ὅτι δὲν ὑπῆρχε καὶ ἐδῶ θολωτὴ κατασκευή, καὶ ὅτι ἡ στέγη ἦταν ξύλινη⁴. Στὸ σχέδιο τῆς ἀναπαραστάσεως, ἓνα μικρὸ γεῖσο σχηματίζει τὴν ἀπόληξη τῆς στέγης. Τὸ σχέδιασμα τοῦ Barskij δὲν εἶναι σαφὲς στὸ σημεῖο αὐτό.

Τὰ παράθυρα καὶ οἱ πολεμίστρες ἀναπαραστάθηκαν ὅπως καὶ τὰ ἄλλα σωζόμενα τοῦ μοναστηριοῦ. Τὰ ὑπέρθυρα τῶν ὀρθογωνίων παραθύρων θὰ ἦταν πιθανάτατα ξύλινα, ὅπως καὶ ἄλλα τῆς Τουρκοκρατίας, στὴν Μονή.

Ὁ σταυρός, τέλος, στὴν κορυφὴ τῆς στέγης, πὺ ἀπεικονίζει ὁ Barskij,

1. Βλ. Schultz-Barnsley, ἐνθ' ἄνωτ., σ. 4. Τὰ στοιχεῖα ἔχουν ληφθῆ ἀπὸ τὸν Κρέμο.

2. Βλ. Γ. Π. Κρέμου, Προσκυνητάριον, τόμ. 2ος, σ. 169.

3. Ἡ προσπέλασις στὸν χῶρο αὐτό, φαίνεται ὅτι θὰ γινόταν μὲ μία ξύλινη σκάλα ἀπὸ τὸν πρῶτο ὄροφο. Ἐξωτερικῶς δὲν φαίνεται νὰ ὑπάρχουν ἴχνη ἄλλης ἀνόδου.

4. Τὰ σωζόμενα στὸν βόρειο τοίχο λείψανα ἀπὸ δοκοθήκες δὲν ἀνήκουν στὴν στέγη αὐτή, ἀλλὰ στὸ προσηρημένο μεταγενέστερο κελλί.

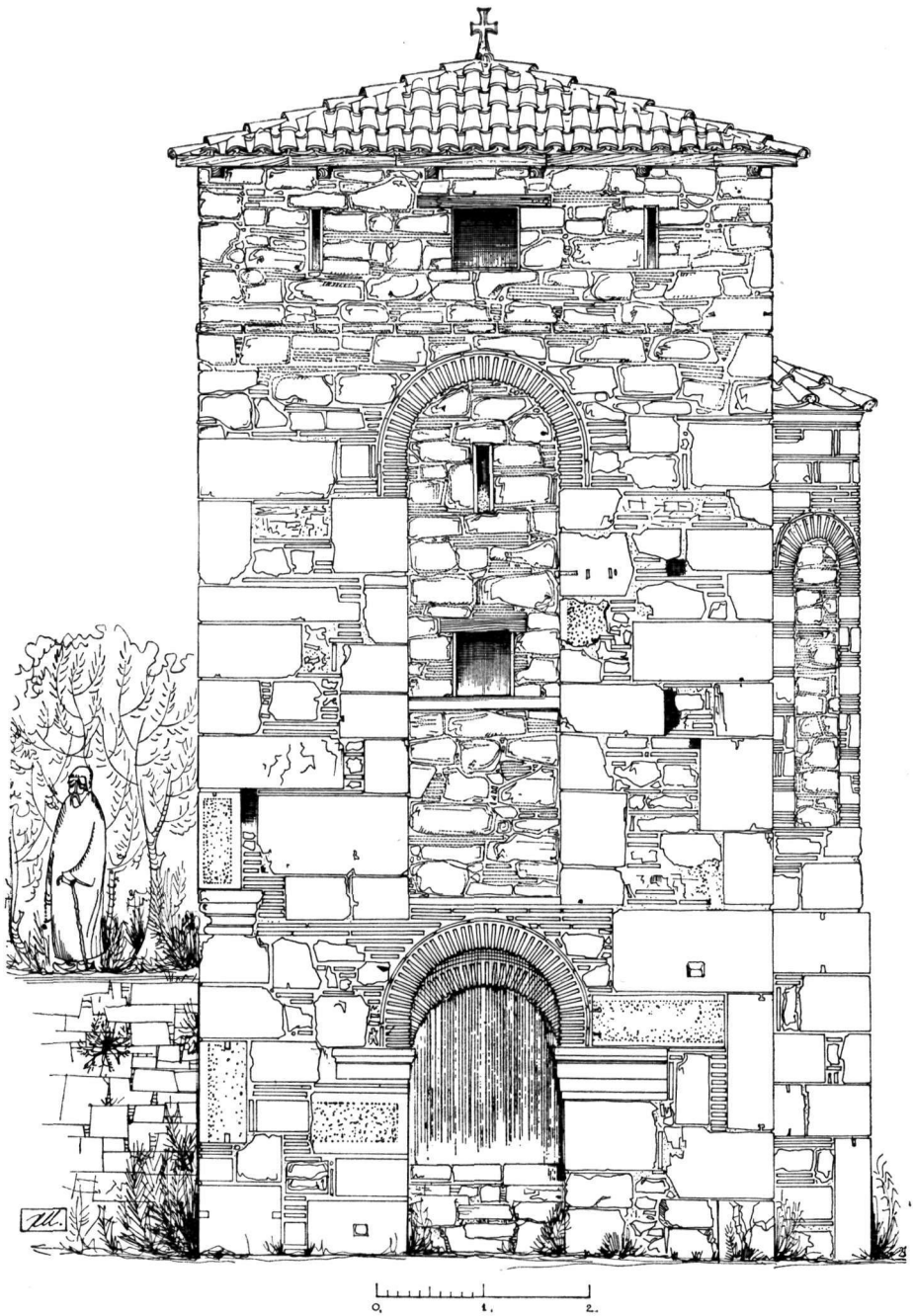

Εικ. 7. Ναΐσκος Ὁσίου Λουκά.
Ἀναπαράστασις τοῦ μνημείου κατὰ τὸν 18^ο αἰῶνα. Νοτία ὄψις.

είναι μία μαρτυρία, ὅτι, ἂν καὶ τὸ μνημεῖο εἶχε μετατραπῆ σὲ ἀμυντήριο, δὲν ἔπαψε νὰ εἶναι ἐκκλησία, κατὰ τὰ χρόνια τῆς Τουρκοκρατίας. Ἡ ἀποψὺς αὐτὴ ἐνισχύεται ἀπὸ τὴν παράδοση ποὺ ἤδη ἔχει σημειωθῆ.

VI

Πρὶν ἀπὸ τὸ τέλος τῆς περιγραφῆς τοῦ μνημείου, ἀναφέρουμε προχείρως τὰ γλυπτὰ ποὺ διακοσμοῦν σήμερα τὸ κωδωνοστάσιο.

Στὸ νότιο ἄνοιγμα τοῦ 2ου ὀρόφου ἔχουν ἐνσωματωθῆ δύο παραστάδες ἀπὸ μαρμάρينو βυζαντινὸ θύρωμα, καὶ ἓνα θραῦσμα ἀπὸ ἐπιστύλιον τέμπλου. Τὸ σύνολον δίνει τὴν ἐντύπωση μιᾶς εἰσόδου (Πίν. 44.1), χωρὶς βέβαια νὰ ἔχη κανένα τέτοιο νόημα στὴν θέση ποὺ βρίσκεται. Οἱ δύο παραστάδες ἀπὸ τὸ θύρωμα διατηροῦνται σὲ καλὴ μᾶλλον κατάσταση. Τὸ μῆκος τους δὲν σώζεται ὀλόκληρο, ἀλλὰ μπορεῖ νὰ ὑπολογισθῆ, γιὰτὶ σώζεται σὲ ἓνα ἄκρο ἢ ἀρχὴ τῆς κατὰ 45⁰ ἀπολαξέουσας, γιὰ τὴν προσαρμογὴ τοῦ ἀνωφλίου. Ἔτσι ὑπολογίζομε τὸ γενικὸ ὕψος τοῦ θυρώματος σὲ $[2,32 - 0,02 + 16] = 2,46$ μέτρα.

Τὸ θύρωμα ἔχει ἐπάλληλα πλαίσια, καὶ ἓνα μορφῆς βεργίου. Ἡ ἐσωτερικὴ ἐγκοπὴ γιὰ τὴν προσαρμογὴ τοῦ θυροφύλλου ἔχει μεγάλον μέγεθος 19,8×8,1 ἑκατ. Στὴν ἐμπρὸς ἐπιφάνειά του διακοσμεῖται μὲ σχηματοποιημένο πλέγμα¹ (εἰκ. 6, Α). Πλήθος ἀπὸ χαράγματα διακρίνονται σ' ὅλη του τὴν ἐπιφάνεια, τὰ σπουδαιότερα ἀπὸ τὰ ὁποῖα ἔχουν ἤδη δημοσιευθῆ ἀπὸ τὸν κ. Σωτηρίου². Δὲν εἶναι γνωστὸ ποῦ ἦταν ἄλλοτε τοποθετημένο τὸ θύρωμα αὐτό, ἀλλὰ τὰ χαράγματα ἐπιτρέπουν νὰ ὑποθέσωμε ὅτι ἐπρόκειτο γιὰ μιὰ θέση πολυσύχναστη³. Πάντως στὸ κωδωνοστάσιο θὰ ἐνσωματώθηκε μετὰ τὸ 1860.

Τὸ τμήμα ἀπὸ τὸ ἐπιστύλιον τέμπλου ἔχει δημοσιευθῆ ἀπὸ τοὺς Schultz καὶ Barnsley⁴. Διακοσμεῖται στὴν ἐμπρὸς ἐπιφάνειά του μὲ τὸ γνωστὸ θέμα τοῦ «κιβωρίου», δεξιὰ καὶ ἀριστερὰ ἀπὸ τὸ ὁποῖον παριστά-

1. Ὅμοια κοσμήματα προχείρως βλ. εἰς Α. Κ. Ὁρλάνδου, ABME, τόμ. Ε', σ. 143, εἰκ. 25 (Μουσεῖον Θηβῶν) καὶ G. Millet, Monuments byzantins de Mistra, Paris 1910, πίν. 47, ἀριθ. 7, 8, 9 (Μητρόπολις, Μουσεῖον, Ἅγιος Σπυρίδων Κάτω Μυστρά). Ὁ κ. Ὁρλάνδος θεωρεῖ τὸ γλυπτὸ τῶν Θηβῶν, μὲ τὸ πλέγμα αὐτό, τῶν χρόνων τῶν Κομνηνῶν. Βλ. ἐπίσης ὁμοιον κόσμημα εἰς K. Michel - A. Struck, ἐν Athen. Mit., 1906, σ. 302, Abb. 13, S. 44 καὶ R. Scranton, Korinth, XVI, πίν. 34, ἀριθ. 176, σ. 121, Α.Μ. 251.

2. Ἀρχαιολογικὸν Δελτίον, 1920 - 1921, σ. 183, Χαράγματα Μονῆς Ὁσίου Λουκά, σ. 185, 187, 189, εἰκ. 11.

3. Ἴσως στὸν μεταγενέστερον ἐξωνάρθηκα τοῦ καθολικοῦ, ποὺ κατεδαφίσθηκε στὰ τέλη τοῦ περασμένου αἰῶνα.

4. Ἐνθ' ἄνωτ., πίν. 27, Α καὶ σ. 33.

νονται δύο παγώνια. Ἡ διακόσμησις συμπληρώνεται μὲ φυτικά κοσμήματα¹ σὲ ἑλαφρὸ ἀνάγλυφο, καὶ ἓνα ρόδακα. Ὁ τρόπος τῆς κατασκευῆς τοῦ ἀναγλύφου κάνει πιθανὴ τὴν χρονολόγησίν του στὸν 12^ο αἰῶνα².

Στὸν τελευταῖο ὄροφο τοῦ κωδωνοστασίου ἔχουν χρησιμοποιηθῆ στὰ δῖλοβα ἀνοίγματα, γιὰ δευτέρη φορὰ, τέσσαρες βυζαντινοὶ κιονίσκοι καὶ τέσσαρα μικρὰ ἐπιθήματα.

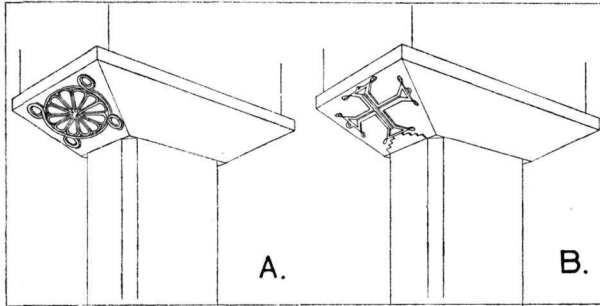

Εἰκ. 8. Κωδωνοστάσιον Ὁσίου Λουκά. Μαρμάρινα ἐπιθήματα κιονίσκων ἐνσωματωμένα σὲ δευτέρα χρῆση, στὸν 4^ο ὄροφο.

Οἱ διαστάσεις τῶν μελῶν εἶναι ἀκριβῶς ἴσες, καὶ αὐτὸ ἐπιβεβαιώνει ὅτι ἄλλοτε ἀνῆκαν σὲ ἓνα ἀρχιτεκτονικὸ σύνολο. Τὸ μάρμαρο τῶν κιονίσκων εἶναι λατυποπαγές, ἀλλὰ ἔχει ὠραῖο στίλβωμα. Οἱ διαστάσεις τους εἶναι 15×18×193 ἑκατ.

Τὰ ἐπιθήματα, κατασκευασμένα ἀπὸ τεφρὸ μάρμαρο, ἔχουν ὕψος 18 ἑκατ., διακοσμοῦνται δέ, τὰ μὲν δύο μὲ ρόδακα καὶ σταυρό, στὶς δύο ὄψεις τους, τὰ ἐπόμενα δὲ δύο, μόνον μὲ ἓνα ρόδακα, ἔχοντας τὴν ἄλλη πλευρὰ τους ἀκόσμητη. Τὰ δύο αὐτὰ θέματα δίδονται στὸ σχέδιο τῆς εἰκ. 8.

Πρέπει νὰ σημειωθῆ ὅτι πρόκειται γιὰ ἐργασία πολὺ ἐπιμελημένη, πού θυμίζει ὅμοια ἐπιθήματα τοῦ καθολικοῦ. Στὸ πρόχειρο Μουσεῖο τῆς Μονῆς σώζεται ἓνα ἀκόμη, τῆς ἰδίας μορφῆς καὶ τῶν ἰδίων διαστάσεων μὲ τοῦ κωδωνοστασίου, κοσμούμενο μὲ ἓνα ρόδακα.

Στὴν νοτιὰ πλευρὰ τοῦ τελευταίου πρὸς τὰ ἄνω ὄροφου, εἶναι ἐντοιχισμένο ἓνα ἀκόμη ἀνάγλυφο. Πρόκειται μᾶλλον γιὰ ἐπιτύμβιο Ρωμαϊκῆς ἐποχῆς, διατηρούμενο σὲ πολὺ κακὴ κατάσταση (Πίν. 44.3). Οἱ διαστάσεις του ὑπολογίζονται ἀναλογικὰ³ σὲ 50×80 ἑκατοστὰ περίπου.

1. Παρόμοια περίπτωση προχείρως βλ. εἰς Α. Κ. Ὁ ρ λ ά ν δ ο υ, ΑΒΜΕ, τόμ. Η', σ. 43.

2. Βλ. Α. Κ. Ὁ ρ λ ά ν δ ο υ, ΑΒΜΕ, τόμ. Ε', σ. 71, ὑποσημ. 1, 2, 3.

3. Ἡ θέσις τοῦ ἀναγλύφου κάνει πολὺ δύσκολη τὴν μελέτη του. Ἡ φωτογραφία ὀφείλεται στὸν ζωγράφου κ. Φώτη Ζαχαρίου.

Ἡ τοποθέτησις ὄλων τῶν γλυπτῶν, καθὼς καὶ τοῦ ὄρολογίου, στὴν νότια ὄψη τοῦ κωδωνοστασίου, στὰ 1860, εἶναι ἐνδεικτικὴ τῆς σημασίας ποὺ πῆρε ἀπὸ τότε ἡ νοτία εἴσοδος καὶ ἡ ἐξωτερικὴ πλατεῖα τῆς Μονῆς.

VII

Τὰ προβλήματα τῶν διωρόφων ναῶν ποὺ ἔχουν ἀπασχολήσει τοὺς εἰδικοὺς ἐπιστήμονες¹, στὴν μελέτη πολλῶν μνημείων, ἐμφανίζονται καὶ στὴν περίπτωσι τοῦ ναΐσκου τοῦ Ὁσίου Λουκά. Μία ἔρευνα γιὰ τὴν χρῆσι τοῦ ὑπογείου, βασιζομένη δυστυχῶς σὲ ἀτελεῖς πληροφορίες, εἶναι σκόπιμη, γιὰ τὴν θὰ βοηθήσῃ ἴσως στὴν κατανόησι τοῦ ρόλου τοῦ ναΐσκου στὸ συγκρότημα τοῦ μοναστηριοῦ.

Ἡ πιὸ συνηθισμένη περίπτωσις διωρόφου ναοῦ (εἰκ. 9) εἶναι αὐτὴ τοῦ μασσαλίου βέβαια, καὶ ἐκεῖθεν τῆς κρύπτης ποὺ ἐχρησίμευε ὡς τόπος ταφῆς² ἢ ὡς ὀστεοφυλάκιον μιᾶς Μονῆς³. Εἰδικῶς γιὰ τὸ ναΐσκο τοῦ Ὁσίου Λουκά, ἡ ὑπόθεσι περὶ μασσαλίου ἐνισχύεται ἀπὸ τὴν γενικὴ μορφὴ τοῦ μνημείου⁴, ἃν καὶ εἶναι γνωστὸ ὅτι οἱ τάφοι τῶν ἐξεχόντων προσώπων ποὺ σχετίσθησαν μὲ τὴν Μονή, βρισκόνταν στὴν κρύπτη τοῦ καθολικοῦ, στὴν Ἁγία Βαρβάρα⁵.

Ἡ ὑπόθεσις αὐτὴ, τῆς χρήσεως τοῦ μνημείου ὡς μασσαλίου, πρέπει νὰ ἐγκαταλειφθῇ. Ἡ ὑπαρξις τοῦ ὑδραγωγείου, ποὺ ἀσφαλῶς διαμορφώθηκε συγχρόνως μὲ αὐτό, τὴν κάνει σχεδὸν παράλογη.

Μία ἄλλη ἄποψις θὰ ἦταν, ὅτι ὁ σημερινὸς κατώτατος ὄροφος χρησίμευε ὡς κινστέρνα. Εἶναι γνωστὰ πολλὰ παραδείγματα διωρόφων ναῶν, καὶ σὲ πόλεις⁶ καὶ μοναστήρια⁷, μὲ δεξαμενὲς στὸν κάτω ὄροφο. Στὴν περι-

1. Βλ. σχετικῶς G. Bals, Contribution à la question des églises superposées dans le domaine byzantin (Actes du IV Congrès Intern. des Études Byz., Sofia 1934, σ. 156) καὶ A. Grabar, Les églises sepulcrales bulgares (Bull. Inst. Arch. Bulg. 1, 1921-1922, Sofia 1924, σ. 103).

2. Βλ. Α. Ξυγοπούλου, Τέσσαρες μικροὶ ναοὶ τῆς Θεσσαλονίκης, Θεσσαλονίκη 1952, σ. 21, 22 καὶ 23.

3. Βλ. καὶ Α. Κ. Ὁρλάνδου, Μοναστηριακὴ Ἀρχιτεκτονικὴ², Ἀθῆναι 1958, σ. 147.

4. Βλ. Α. Grabar, Martyrium, I, Architecture, Paris 1946, σ. 93, 77, Martyria de plan carré. Ἐπιβίωσις τῆς μορφῆς τετραγώνου, μονοχώρου διωρόφου ναοῦ-μασσαλίου, θεωρεῖται ἡ Βοϊάνα (1259). Βλ. Α. Grabar, L'église de Boïana, Sofia 1924, πίν. I καὶ II.

5. Βλ. Schultz-Barnsley, ἐνθ' ἄνωτ., σ. 34.

6. P. Forchheimer-J. Strzygowski, Byzantinischen Wasserbehälter von Konstantinopel, Wien 1893, σ. 107, 109.

7. Μονὴ τῆς Χώρας, βλ. ἐνθ' ἄνωτ., σ. 107, ἀριθ. 35 καὶ Α. Κ. Ὁρλάνδου, ἐνθ' ἄνωτ., σ. 114 (Μονὴ Θεολόγου Πάτμου).

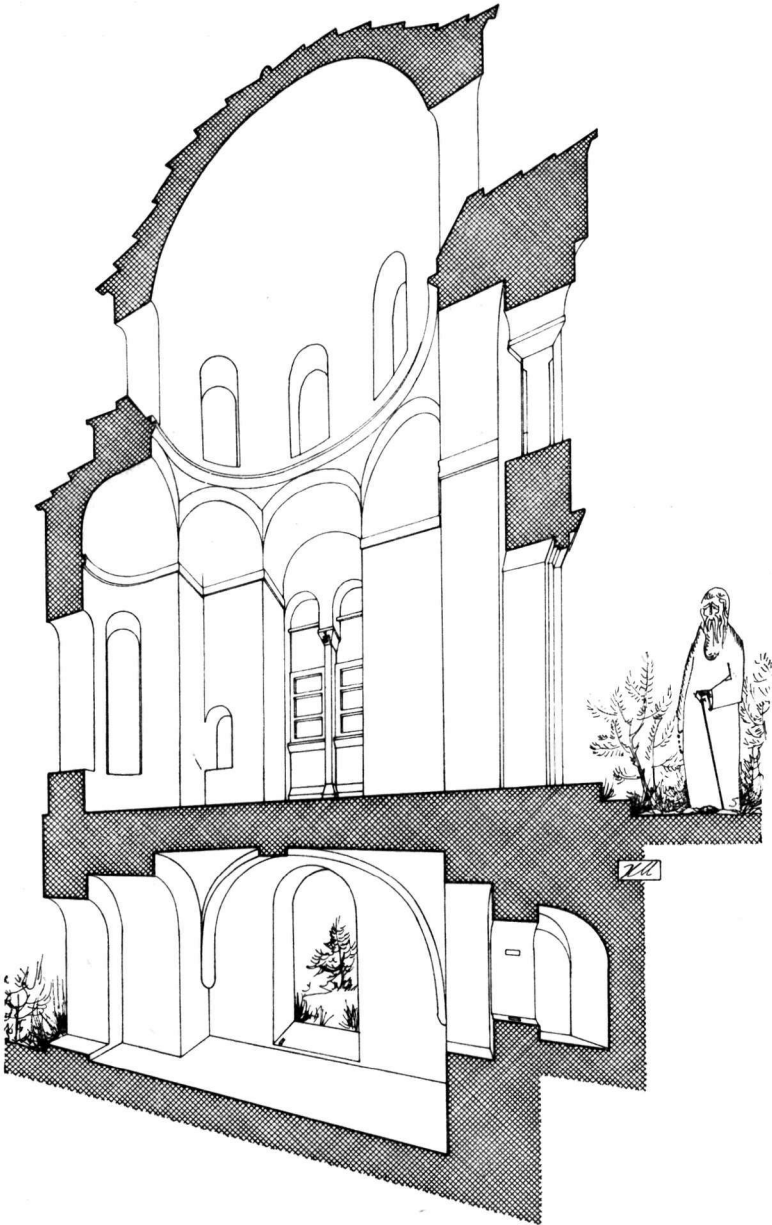

Εἰκ. 9. Ναῖσκος Ὁσίου Λουκᾶ.
Ἀναπαράστασις τῆς ἀρχικῆς μορφῆς τοῦ μνημείου. Προοπτικὴ τομὴ.

πτωσή μας, πάλι πρέπει να αποκλείσωμε την άποψη, εξ αιτίας τῶν δύο μεγάλων ανοιγμάτων (ένα στην νοτία ὄψη και ένα στην ἀψίδα, κάτω ἀπὸ τὸ Ἱερὸ) ποὺ ὑπῆρχαν στὸ ἰσόγειο.

Ἡ ὑπαρξίς τοῦ ὕδραγωγείου κάνει ἀσφαλῶς ἀπίθανη καὶ τὴν ὑπόθεση, ὅτι ὁ κάτω ὄροφος ἦταν ἀχρηστος καὶ ἀποτελοῦσε ἀπλῶς τὴν ὑποδομὴ τοῦ κτιρίου. Μία τέτοια ὑπόψια ἔχει κάποιον νόημα στὸν Ὅσιον Λουκά, ὅπου τὸ κεκλιμένο ἔδαφος δημιούργησε τὴν ἀνάγκη κατασκευῆς ἰσογείων καὶ ἡμιὑπογείων χώρων, πολλοὶ ἀπὸ τοὺς ὁποίους ἔμειναν τελειῶς ἀχρηστοὶ καὶ κενοί¹.

Καταλήγομε λοιπὸν στὸ συμπέρασμα, ὅτι τὸ ἰσόγειο ἦταν μία ἀπλῆ στεγασμένη κρήνη τῆς Μονῆς, κάτω ἀπὸ τὴν ἐκκλησία. Ἡ τελευταία αὐτῆ λέξις, ὀδηγεῖ σὲ ἓνα συλλογισμό καὶ μία ὑπόθεση. Μήπως ἡ κρήνη εἶχε κάποιο ἱερὸ χαρακτῆρα;

Κανένα τεκμήριον δὲν διατίθεται γιὰ τὴν ὑποστήριξη τῆς ὑποψίας αὐτῆς, ὑπάρχουν ὅμως μερικὲς ἔμμεσες ἐνδείξεις, ποὺ σχετίζονται μὲ τὴν χρῆσι τοῦ ἰδίου τοῦ ναΐσκου, καὶ εἶναι οἱ ἑξῆς:

Πολλὰ ἀπὸ τὰ θέματα τῶν τοιχογραφιῶν τοῦ κυρίως ναοῦ ἔχουν σχέση μὲ ἰάματα καὶ θαύματα τοῦ Χριστοῦ θεραπείας ἀρρώστων. Ἡ διαπίστωσις, ποὺ ὀφείλεται στὸν κ. Μαν. Χατζηδάκη, δίνει μιὰ ἀρχὴ γιὰ σκέψεις πρὸς τὴν κατεύθυνση αὐτή, δηλ. ὅτι ὁ ναῖσκος εἶχε κάποια σχέση μὲ τὴν θεραπεία ἀσθενειῶν. Τὸ πρᾶγμα μπορεῖ νὰ συσχετισθῆ μὲ μιὰ πληροφορία τοῦ Ἄγγλου Sir George Wheeler, ποὺ πέρασε ἀπὸ τὴν Μονὴ στὰ 1682. Στὴν περιγραφὴ ποὺ ἔχει δώσει γιὰ τὸ μοναστήρι ἀναφέρει μιὰ ἐκκλησία², ἀφιερωμένη στὸν ... « St. Sopito », ὅπου ἄφηναν τοὺς ἀσθενεῖς καὶ ἐθεραπεύοντο ἐνίοτε μὲ θαῦμα³. Ἡ ἐκκλησία ἀναφέρεται ὅτι ἦταν κοντὰ στὸ καθολικόν, καὶ βρισκόταν σὲ δεῦτερο ὄροφο.

Ἡ πληροφορία βέβαια εἶναι κάπως ἀσαφής, καὶ τὸ ὄνομα τοῦ Ἁγίου δὲν ἔχει νόημα, ἀλλὰ ἀνταποκρίνεται ἀπολύτως μὲ τὸ ἐξεταζόμενο μνημεῖο.

1. Βλ. Ἔργον Ἀρχ. Ἐταιρ., 1960, σ. 236.

2. Τὴν περιγραφὴ τὴν ἀναδημοσίευσαν οἱ Schultz - Barnsley, ἐνθ' ἄνωτ., σ. 6, καὶ βρίσκεται στὸ βιβλίον IV, σ. 321. Ἡ λεπτομέρεια ποὺ ἐνδιαφέρει ἐδῶ εἶναι ἡ ἑξῆς: ...Hard by is another, which is above in an upper Room dedicated to Saint Sopito. Hither they bring their sick to lodge; and say they are often cured miraculously. Μήπως ἡ λέξις Sopito προήλθε ἀπὸ κακὴ ἀναγραφὴ τοῦ ὀνόματος « τοῦ Σωτήρος »; Ἴσως τὸ πρᾶγμα νὰ σχετίζεται μὲ τὴν πληροφορία τῆς σελ. 134, σημ. 4, ἂν ὑποθέσωμε ὅτι ὁ νέος ναῖσκος κράτησε τὸ ὄνομα τοῦ παλαιοῦ.

3. Ἡ πίστις σὲ μιὰ θεραπεία ἀπὸ θαῦμα, κατὰ τὸ διάστημα ὕπνου σὲ ἓνα ἱερὸ τόπο, πέρασε ἀπὸ τὴν ἀρχαία Ἑλληνικὴ θρησκεία, στὴν Χριστιανικὴ. Βλ. I. Γραυλόν, εἰς Ἀρχ. Ἐφημερίδα, 1939 - 1941 (Ἀθήνα 1948), σ. 56.

Ἡ μόνη περίπτωση, νὰ μὴν σχετίζεται μὲ αὐτό, εἶναι ἡ ἀναφερόμενη ἐκκλησία νὰ ἦταν κάποιο παρεκκλήσιο πού δὲν σώζεται πιά¹.

Κάτι σχετικὸ ἀκόμα, ἀλλὰ πάλι ἀόριστο, εἶναι μία ἀναγραφή σὲ ἓνα κατάλογο φωτογραφιῶν τῆς συλλογῆς G. Millet². Ἐκεῖ σημειώνεται ἓνα κιονόκρανο προερχόμενο ἀπὸ τοὺς Ἁγίους Ἀναργύρους τῆς Μονῆς Ὁσίου Λουκά, χωρὶς καμμία ἄλλη πληροφορία. Μία ἔρευνα στὰ κατάλοιπα τοῦ Millet, στὴν École des Hautes Etudes, δὲν ἀπέδωσε δυστυχῶς τίποτα. Πρόκειται γιὰ λάθος ἢ γιὰ τὴν διάσωση μιᾶς ὀνομασίας; Ἄν ὑπῆρχε στὸ μοναστήρι ναὸς τῶν Ἁγίων Ἀναργύρων, μήπως πρόκειται γιὰ τὸν ναῖσκο πού ἐξετάζομε;

Δυστυχῶς τὰ ἐρωτήματα μένουں. Ἔτσι καὶ ἡ ἀρχικὴ ὑπόθεσις γιὰ τὸν συσχετισμὸ τῆς κρήνης μὲ τὸν ναῖσκο καὶ μὲ ἰάματα ἀσθενειῶν, δὲν μπορεῖ νὰ ἐπιβεβαιωθῇ. Οἱ γνώσεις μας ἐξ ἄλλου γιὰ τὴν ἀρχιτεκτονικὴ μορφὴ τῶν Βυζαντινῶν Ἀγιασμάτων εἶναι κάπως περιορισμένες³. Ἄν ἐξαιρέσωμε τὸ λαξευμένο στὸν Βράχο τῆς Ἀκροπόλεως τῶν Ἀθηνῶν Ἀγίασμα τοῦ Ἀσκληπείου⁴, ὅλα τὰ ὑπόλοιπα παραδείγματα σώζονται μόνον σὲ ἐρείπια⁵. Τὰ πιὸ σπουδαῖα ἀπὸ αὐτά, πού ἔχουν βρεθῇ στὴν Κωνσταντινούπολη⁶, λίγο μᾶς βοηθοῦν γιὰ νὰ ἀναπαραστήσωμε τὴν ἀρχικὴ μορφὴ τους⁷.

1. Ὁ Γάλλος περιηγητὴς Spon ἀναφέρει ναῖσκο μὲ ἰάματα, μεταξὺ τῶν δύο ναῶν τῆς Μονῆς. Τὸ πρᾶγμα μένει καὶ πάλι ἀσαφές. Βλ. σχετικῶς καὶ Schultze-Barnsley, ἔνθ' ἄνωτ., σ. 21, ὑποσημ. 2.

2. Catalogue des négatifs de la collection chretienne et byzantine, Paris 1955, σ. 114, Negatif ἀριθ. C. 2582, Chapiteau à entrelacs (Laurent 341).

3. Βλ. Γ. Σωτηρίου, εἰς Δ.Χ.Α.Ε., 1934-1936, περ. III, τόμ. 3, σ. 88, Γ. Σωτηρίου, Χριστιανικὴ καὶ Βυζαντινὴ Ἀρχαιολογία, σ. 233, καθὼς καὶ Α. Κ. Ὀρλόγιον, εἰς ABME, τόμ. Ε', σ. 115, εἰκ. 61.

4. Βλ. Ι. Τραυλοῦ, Ἡ παλαιοχριστιανικὴ βασιλικὴ τοῦ Ἀσκληπείου Ἀθηνῶν, Ἀρχαιολογικὴ Ἐφημερίς, 1939-1941 (Ἀθῆναι 1948), σ. 53, εἰκ. 15. Μόνον ἡ κόγχη τοῦ Ἀγιασματος αὐτοῦ ἀνήκει στὴν βυζαντινὴ ἐποχὴ.

5. Ἐνα ἀκόμη παράδειγμα ἔχει βρεθῇ κοντὰ στὴν βασιλικὴ τοῦ Ἀγίου Νίκωνος, στὴν Σπάρτη. Βλ. Γ. Σωτηρίου, ἔνθ' ἄνωτ., σ. 508 καὶ Γ. Σωτηρίου, Πρακτικὰ Ἀρχαιολ. Ἐταιρείας, 1939, σ. 115, εἰκ. 6 καὶ 7, Πίναξ. Ἦταν ὑπόγειο μὲ διαστάσεις 4,45×5,65, θολοσκεπές.

6. Βλ. R. Demangel - E. Mamboury, Le quartier des Manges, Paris 1939, σ. 64, 65 καὶ 66, εἰκ. 70, πίν. X, Ἀγίασμα τοῦ Σωτήρος, καὶ σ. 80, 92, εἰκ. 103, Ἀγίασμα Παναγίας Ὁδηγητρίας.

7. Πιθανῶς ἡ δεξαμενὴ τοῦ Ἀγιασματος τῆς Παναγίας Ὁδηγητρίας νὰ στεγαζόταν μὲ ἓνα ἐνιαῖο σταυροθόλιο. Βλ. ἔνθ' ἄνωτ. Ἡ ὁμοιότης μὲ τὸν Ὅσιο Λουκά ἴσως νὰ μὴν εἶναι συμπτωματικὴ.

Β' — 'Ο "Άγιος 'Ιωάννης του Κέρους.

Τὸ δεύτερο μνημεῖο ποὺ ἐξετάζεται στὴν μελέτη αὐτή, εἶναι μία μικρὴ ἐκκλησία ἀφιερωμένη στὴν μνήμη τοῦ Ἁγίου Ἰωάννου (τοῦ Θεολόγου;) ποὺ βρίσκεται στὴν θέση Κέρος, δύο χιλιόμετρα δυτικὰ ἀπὸ τὸ μεσαιωνικὸ χωριὸ Πυργί¹ στὰ Νοτιόχωρα τῆς Χίου.

Σύμφωνα μὲ ὠρισμένες πληροφορίες, στὴν θέση αὐτὴ ὑπῆρχε ἄλλοτε ἓνα χωριὸ (μὲ τὸ ὄνομα τῆς σημερινῆς τοποθεσίας), τὸ ὁποῖο διαλύθηκε ἀργότερα καὶ οἱ κάτοικοί του σχημάτισαν τὸ Πυργί². Σήμερα τὰ μόνα κατάλοιπα τοῦ οἰκισμοῦ εἶναι μερικὲς μικρὲς ἐκκλησίες ποὺ ὑψώνονται ἀνάμεσα στὰ ἀμπέλια καὶ τοὺς ἐλαιῶνες, δεξιὰ ἀπὸ τὸν δημόσιο δρόμο ποὺ ὀδηγεῖ πρὸς τὸ χωριὸ Ὀλύμποι.

Τὸ μνημεῖο εἶναι ἐντελῶς ἀδημοσίευτο καὶ ἀμελέτητο. Ὁ καθηγητὴς κ. Ὁρλάνδος δὲν τὸ ἔχει περιλάβει στὴν μεγάλη ἔκδοση τῶν Βυζαντινῶν μνημείων τῆς Χίου³, ἀν καὶ δὲν παρέλειψε τὸν ναῖσκο τοῦ Μανάγρου, ἐνὸς γειτονικοῦ ἐπίσης ἐρειπωμένου οἰκισμοῦ, λίγο νοτιώτερα.

Ὁ ναῖσκος εἶναι μονόκλιτος, ἀπλουστάτης κατόψεως καὶ ἐξωτερικῆς ἐμφάνισεως. Οἱ γενικὲς διαστάσεις του εἶναι 6,05 × 4,65 περίπου. Ἡ κόγχη τοῦ Ἱεροῦ εἶναι ἡμικυκλικὴ καὶ ἐν μέρει ἔχει καταστραφῆ. Μία μικρὴ πόρτα καὶ ἓνα παράθυρο εἶναι τὰ μόνα του ἀνοίγματα. Ὁ τροῦλλος, χωρὶς παράθυρα, ἔχει χαμηλὲς ἀναλογίες καὶ φτωχὴ ἐμφάνιση (Πίν. 45.1,2).

Ἄν καὶ ἡ πρώτη ἐντύπωση δὲν φαίνεται πολὺ σπουδαία, τὸ μνημεῖο δὲν παύει νὰ παρουσιάζῃ ἐνδιαφέρον, καὶ μάλιστα σημαντικό, γιὰ τὴν μελέτη τῶν ὀκταγωνικῶν βυζαντινῶν κτισμάτων. Ὁ τρόπος στηρίξεως τοῦ τροῦλλου του ἐσωτερικῶς παρουσιάζει μία πρωτοτυπία ἴσως μοναδική: Ἡ μετάβασις ἀπὸ τὸ τετράγωνο τῆς κατόψεως σὲ ὀκτάγωνο γίνεται μέσφ τόξων καὶ ἡμιχωνίων, ποὺ ὑποστηρίζονται ἀπὸ προβόλους (εἰκ. 10), κατόπιν δέ, μέσφ σφαιρικῶν τριγώνων, διαμορφώνεται ὁ κύκλος τοῦ τροῦλλου.

Ἐνας σχεδὸν τετράγωνος ἐν κατόψει χώρος, διαστάσεων 3,05 × 3,10 μ., καὶ τὸ Ἱερό, ὀρίζουν τὴν ἐσωτερικὴ μορφή τοῦ ναοῦ. Δύο μικρὲς παραστάδες στοὺς πλάγιους τοίχους χωρίζουν τὸ Ἱερό, ποὺ στεγάζεται μὲ κυλινδρική καμάρα, ἀπὸ τὸν κυρίως ναό, ποὺ ἔχει τὸν τροῦλλο, καὶ γεφυρώνονται μὲ ἓνα τόξο, τοῦ ὁποῦ τοὺ κλειδί ἀπέχει 3,60 μέτρα ἀπὸ τὸ δάπεδο. Τὸ τόξο

1. Βλ. σχετικῶς, Ἐθνικοῦ Μετσοβείου Πολυτεχνείου, τὸ Ἑλληνικὸ Λαϊκὸ σπίτι, Α', Ἀθῆναι 1960, σ. 5-40 καὶ Arnold Smith, The Architecture of Chios, Tiranti, London 1962, Map 5 καὶ πίν. 160, 224, 134, 143 κ.ά.

2. Βλ. Γεωργίου Ζολώτα, Ἱστορία τῆς Χίου, Ἀθῆναι 1921, τόμ. 1.

3. A. C. Orlandos, Monuments byzantins de Chios, II, Athènes 1930, πίν. 55.

αὐτὸ ἀφ' ἐνὸς μὲν σχηματίζει, στὸ ἐξωράχιό του, τὰ δύο ἀπὸ τὰ ὀκτώ σημεῖα ἐδράσεως τοῦ φέροντος ὀκταγώνου, ἀφ' ἑτέρου δὲ στηρίζει τὰ δύο ἑκατέρωθεν ἡμιχώνια.

Ἐξί πρόβολοι, ἀπὸ παρόλιθο, διατεταγμένοι ἀνὰ δύο, στὸν δυτικὸ καὶ

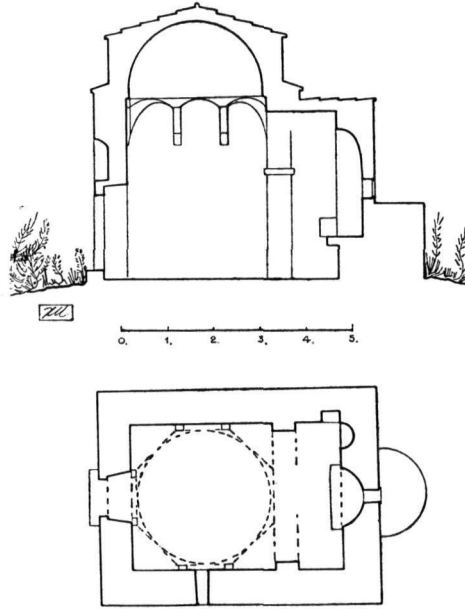

Εἰκ. 10. Ἅγιος Ἰωάννης Κέρους.
Κάτοψις καὶ τομὴ κατὰ μῆκος.

τοὺς πλάγιους τοίχους, χρησιμεύουν γιὰ τὴν στήριξη τῶν ὑπολοίπων φερόντων στοιχείων, δηλαδὴ τριῶν τόξων καὶ τεσσάρων ἡμιχωνίων.

Οἱ πρόβολοι ἔχουν ὕψος 85 ἑκατ. καὶ πάχος 10 περίπου. Ἡ μορφή τους εἶναι πολὺ ἀπλῆ, διατομῆς ὀρθογωνικῆς, μὲ μία μικρὴ μείωση τοῦ πάχους τους στὸ κατώτερο τμήμα τους. Ἡ ἐπάνω ἐπιφάνεια τῶν προβόλων, ὅπου ἡ ἐδρασις τῶν τόξων, βρῖσκεται σὲ ὕψος 3,70 ἀπὸ τὸ δάπεδο.

Κατὰ μῆκος τοῦ δυτικοῦ καὶ τῶν πλαγίων τοίχων, στηριζόμενα στοὺς προβόλους, σχηματίζονται ἀντιστοίχως τρία τόξα παράλληλα πρὸς τὶς ἐπιφάνειές τους. Τὰ τόξα αὐτὰ εἶναι χαμηλωμένα καὶ ἔχουν ἄνοιγμα περίπου 0,85 μ. Δὲν διακρίνεται ὁ τρόπος κατασκευῆς τους.

Οἱ γωνίες τοῦ τετραγώνου γεφυρώνονται μὲ ἡμιχώνια, τὰ ὁποῖα στηρίζονται ἐπίσης στοὺς προβόλους. Τὸ τόξο μετώπου τῶν ἡμιχωνίων εἶναι καὶ πάλι χαμηλωμένο, καὶ ἡ γενικὴ τους μορφή εἶναι ἐκ πρώτης ὄψεως λίγο περιεργη. Ἡ γεωμετρικὴ ἐρμηνεία ποὺ δίδεται στὴν εἰκόνα 11, ἀποδεικνύει

ὅτι πρόκειται γιὰ κανονικὰ σφαιρικὰ ἡμιχώνια¹, μὲ ἀκτίνα τῆς περιγεγραμμένης σφαίρας ἴση πρὸς 1,05 μ. περίπου.

Τὸ ὀκτάγωνο, στὸ ὁποῖον ἐγγράφεται ὁ τροῦλλος, προκύπτει σχεδὸν τελείως ἰσοπλευρο, μὲ μῆκος κάθε πλευρᾶς ἴσο μὲ 1,25 μ. περίπου.

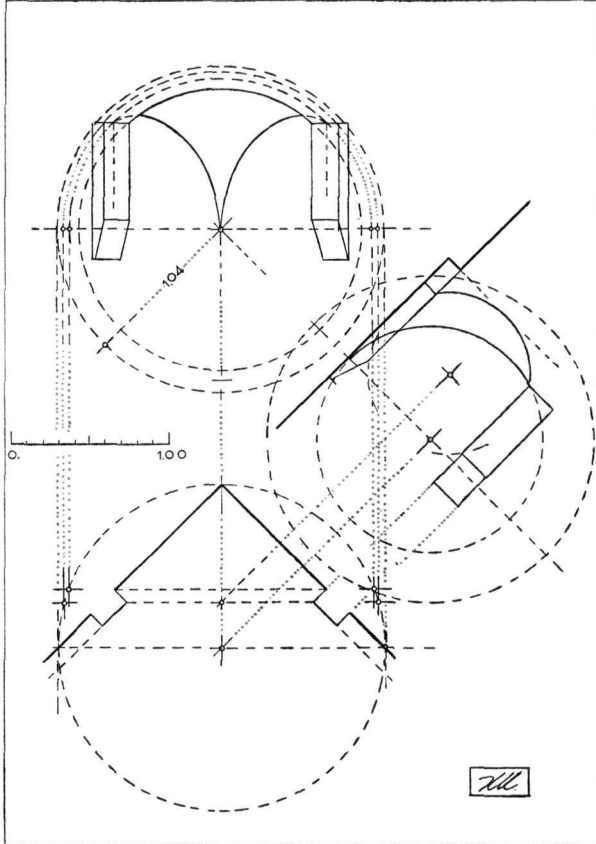

Εἰκ. 11. Ἁγιος Ἰωάννης Κέρου.
Γεωμετρικὴ ἐρμηνεῖα τῆς κατασκευῆς τῶν ἡμιχωνίων.
Κάτοψις, ὄψις πλαγία καὶ ὄψις κατὰ τὴν διαγώνιον.

Ἡ κατασκευὴ τῶν ἡμιχωνίων δὲν διακρίνεται, λόγῳ τῶν ἐπιχρισμάτων ποὺ καλύπτουν ὅλο τὸ ἐσωτερικὸ τοῦ ναοῦ.

1. Οἱ διαστάσεις ποὺ ἔχουν δοθῆ στὸ σχέδιο εἶναι οἱ πλησιέστερες πρὸς τὸν μέσο ὄρο τῶν ἀντιστοιχῶν μεγεθῶν, τὰ ὁποῖα στὴν πραγματικότητα ἐμφανίζονται ἄλλοῦ μεγαλύτερα καὶ ἄλλοῦ μικρότερα. Εἰδικῶς, οἱ καμπύλες τομῆς τοῦ ἡμιχωνίου καὶ τῶν πλευρικῶν τοίχων ἐπιμηκύνονται καὶ παίρνουν μορφή ἡμιπαραβολῆς.

Ὁ τροῦλλος εἶναι τυφλός, μὲ τύμπανο πολὺ χαμηλό, τόσο ὥστε νὰ μὴ διακρίνεται ἐσωτερικῶς καὶ νὰ νομίζῃ κανεὶς ὅτι πρόκειται γιὰ ἓνα ἀπλὸ ἡμισφαίριο. Τὸ κλειδί του βρῖσκεται σὲ ὕψος 5,50 μέτρων ἀπὸ τὸ δάπεδο. Δὲν ὑπάρχει κοσμητικὴ, οὔτε στὴν γένεση τῶν θόλων, οὔτε στὴν ἀρχὴ τοῦ τροῦλλου.

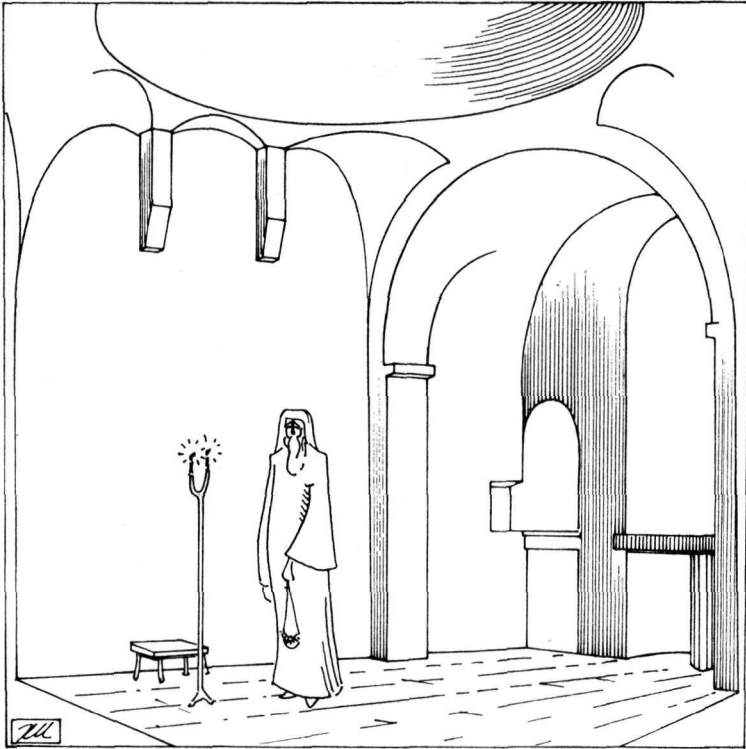

Εἰκ. 12. Ἅγιος Ἰωάννης Κέρους.
Τὸ ἐσωτερικὸ τοῦ ναοῦ. Προοπτικὸ.

Τὸ Ἱερὸ καλύπτεται μὲ κυλινδρικό θόλο, διατεταγμένο κατὰ μῆκος τοῦ ναοῦ. Τὸ ὕψος τοῦ ἐσωραχίου τῆς καμάρας εἶναι 3,60 μ. ἀπὸ τὸ δάπεδο, ἴσο δηλαδὴ μὲ τοῦ τόξου, ποὺ χωρίζει τὸ Ἱερὸ ἀπὸ τὸν κυρίως ναό. Αὐτὸ ἔχει ὡς ἀποτέλεσμα, οἱ δύο καμπύλες ἐπιφάνειες νὰ συμπίπτουν μετὰ ἀπὸ ἓνα ὠρισμένο ὕψος (εἰκ. 12).

Ἡ ἀψίδα τοῦ Ἱεροῦ, ἡμικυκλική, ἔχει πέσει μέχρις ὕψους 1,60 μ. περιπου, μία μεταγενέστερη δὲ κατασκευὴ ἔχει περιορίσει τὴν κόγχη στὸ πάχος τοῦ τοίχου, ἀφήνοντας τὴν ἐξωτερικὴ πλευρὰ του τελειῶς ἐπίπεδη.

Ἡ κόγχη, μὲ πλάτος 1,25 μ. καὶ βάθος 0,50 μ. περίπου, καταλαμβάνεται ἔξ ὀλοκλήρου ἀπὸ τὴν Ἁγία Τράπεζα, πὸν ἀποτελεῖται ἀπὸ ἓνα τμήμα ἀρχαίου κίονος¹ μὲ ραβδώσεις καὶ μία ἀπλὴ πλάκα. Ἡ κόγχη τῆς Προθέσεως εἶναι ἐπίσης ἐγγεγραμμένη στὸ πάχος τοῦ τοίχου καὶ ἔχει μικρὰς διαστάσεις. Στὸν βόρειο τοῖχο ὑπάρχει ἀκόμα ἓνα μικρὸ ἀνοιγμα, χρήσιμο στὴν λειτουργία. Δὲν διακρίνεται ὑπερύψωσις τοῦ Ἱεροῦ. Τὸ τέμπλο εἶναι ξύλινο, νεώτερο, χωρὶς καμμία ἀξία.

Ἐξωτερικῶς ἡ ἐμφάνισις τοῦ ναῖσκου εἶναι πολὺ φτωχὴ καὶ ἀπλῆ. Ὁ τροῦλλος, κυκλικὸς καὶ χωρὶς παράθυρα, ἔχει ἐπιχρισθῆ καὶ δὲν παρουσιάζει ἐνδιαφέρον. Ἡ στέγη τοῦ διαμορφώνεται κωνικὴ, μὲ πολὺ μικρὴ κλίση. Ἡ μείωσις τοῦ μεγέθους τοῦ τροῦλλου, ὡς πρὸς τὸ πλάτος τοῦ ναοῦ, εἶναι πολὺ ἐπιτυχής, καὶ δίνει κάποια χάρη στὸ σύνολον (Πίν. 45.2).

Ἡ στέγη τοῦ ναῖσκου εἶναι ἀπλὴ δικλινής. Τὸ μικρὸ μέγεθός του φαίνεται ὅτι ἔκανε ἀδύνατη τὴν διαμόρφωση διαφόρων ἐπιπέδων ὅπως στοὺς ἄλλους ὀκταγωνικοὺς ναοὺς τῆς Χίου. Μόνον στὸ Ἱερό, στὴν ἀνατολικὴ πλευρά, διακρίνεται μία μικρὴ ταπεινωσις τῆς στάθμης τῆς. Οἱ κλίσεις καὶ ἐδῶ, ὅπως στὸν τροῦλλο, εἶναι πολὺ μικρὰς.

Μεγάλα κεραμίδια, ἐλαφρῶς κοῖλα, μορφῆς βυζαντινῶν στρωτήρων, δυστυχῶς σὲ πολὺ κακὴ κατάστασις διατηρημένα, καλύπτουν τὶς στέγες.

Τὸ μοναδικὸ παράθυρο τοῦ μνημείου, πλάτους μόλις 25 ἑκατοστῶν, πὸν βρῖσκεται στὴν νότια ὄψη του, ἔχει ἓνα μικρὸ τόξο μὲ λεπτὰ τοῦβλα. Ἡ εἴσοδος παρουσιάζει μία μικρὴ αὔξησις τοῦ πλάτους τῆς πρὸς τὸ ἐσωτερικόν, καὶ διαμορφώνεται μὲ ἓνα πώρινο πλαίσιο, πολὺ ἀπλὸ καὶ χωρὶς διακόσμηση. Λίγο ψηλότερα ἀπὸ τὸ ὑπέρθυρο, ἀνοίγεται ἓνα ἀνακουφιστικὸ τυφλὸ ἀψίδωμα, βάθους 30 ἑκατ.

Ἡ τοιχοποιία τοῦ ναῖσκου διακρίνεται σὲ λίγα μόνον μέρη, ὅπου ἔχουν πέσει τὰ μεταγενέστερα ἐπιχρίσματα καὶ τὰ ἀσβεστώματα. Εἶναι κατασκευασμένη ἀπὸ ἀργοὺς λίθους, καὶ ἄλλους πὸν ἔχουν μία πρόχειρη λάξευσις. Στούς ἀρμούς παρεμβάλλονται τοῦβλα, ἀλλοῦ πρόχειρα καὶ ἀλλοῦ γιὰ νὰ δημιουργήσουν ἓνα ἀτελὲς πλινθοπερικλειςτο σύστημα. Στὸν τροῦλλο ἔχει γίνε πολὺ μεγαλύτερη ἐφαρμογὴ τῶν πλίνθων, πὸν σχηματίζουν ὀλόκληρες ἐπιφάνειες, στίς ὁποῖες παρεμβάλλονται μικρότερες πέτρες.

Οἱ γωνίες τοῦ ναῖσκου ἔχουν σχηματισθῆ μὲ ὀρθογωνισμένους γωνιολίθους. Δὲν ὑπάρχει (ἢ δὲν σώζεται) κανένα στοιχεῖο, στὴν μετάβασι ἀπὸ τοὺς τοίχους στὴν στέγη.

Γλυπτὸς διάκοσμος δὲν φαίνεται νὰ ὑπῆρχε στὸ μνημεῖο· δὲν θὰ συμ-

1. Σὲ πολλὰς ἐκκλησίας τῆς περιοχῆς, ἀνευρίσκονται ἐντοιχισμένα ἀρχαῖα ἀρχιτεκτονικὰ μέλη. Βλ. Κ. Κουρουνιῶτην, εἰς Ἁρχαιολ. Δελτίον, 1915, τόμ. Α', σ. 85 κ.έ., εἰκ. 28-30.

φωνοῦσε ἄλλωστε μὲ τὴν γενικὰ φτωχικὴ του ἐμφάνιση. Ἀναφέρεται μόνον ὅτι ἐκεῖ ὑπῆρχε ἄλλοτε μία λατινικὴ ἐπιγραφή τοῦ Μάρκου Ἰουστινιάνη¹. Δὲν σώζονται ἐπίσης τοιχογραφίες, καὶ οὔτε μποροῦμε νὰ διαπιστώσωμε ἂν ὑπῆρξαν ποτέ.

Τὸ μνημεῖο, ὅπως ἔχει ἤδη περιγραφῆ, ἔχει ὅλα τὰ χαρακτηριστικὰ ἐνὸς λαϊκοῦ ἢ μᾶλλον ἀγροτικοῦ ἀντιγράφου, ἐνὸς σημαντικοῦ ναοῦ. Χωρὶς νὰ μπορῆ νὰ συγκριθῆ μὲ τὸ ἄλλο παράδειγμα τοῦ Ὁσίου Λουκά ἀπὸ πλευρᾶς κυρίως μορφολογικῆς, ἔχει τὴν σημασίαν του, ὅπως θὰ ἀναπτύξωμε στὸ ἐπόμενο κεφάλαιο.

Ἡ χρονολόγησις τοῦ μνημείου τοῦ Κέρουσι εἶναι ἐξαιρετικὰ δύσκολη, ὅπως τῶν πρὸ πολλῶν λαϊκῶν ἢ λαϊκότερον ἀντιγράφων, σὲ κάθε ἐποχῆ. Κανένα ἀπὸ τὰ στοιχεῖα του δὲν τὸ βρῖσκομε ἀποκλειστικὰ σὲ χρῆσιν μίαν μόνον περίοδο. Ἡ τοιχοποιία μὲ τὰ παρεμβαλλόμενα τοῦβλα καὶ τὸ ἀτελὲς πλινθοπερίκλειστο σύστημα, δὲν ἔπαψε νὰ ἐφαρμόζεται στὴν Χίο ἀπὸ τοὺς μέσους βυζαντινοὺς χρόνους ὡς τὰ χρόνια τῆς Τουρκοκρατίας². Ἡ ἡμικυκλικὴ κόγχη τοῦ Ἱεροῦ, ἐπίσης, γίνεται κανὼν γιὰ τὰ μικρὰ ναῦδρια τῆς Χίου, ἐπὶ πολλοὺς αἰῶνες, μετὰ τὸν 14^ο³, κ.ο.κ. Ἡ ἀπουσία ἐξ ἄλλου ζωγραφικῆς καὶ γλυπτοῦ διακόσμου, κάνει ἀκόμη πρὸ δύσκολη κάθε προσπάθεια χρονολογήσεως τοῦ μνημείου.

Τὰ μεγάλα κοῖλα κεραμίδια τῶν στεγῶν εἶναι μίαν ἐνδειξιν παλαιότητος : ὅλα τὰ μεταγενέστερα μνημεῖα τῆς Χίου καλύπτονται μὲ μεγάλες ὀρθογώνιες πῆλινες πλάκες τελειῶς διαφορετικῆς μορφῆς, ἐνῶ τὰ κοῖλα κεραμίδια τὰ βρῖσκομε στὶς περισσότερες ἀπὸ τὶς βυζαντινὰς ἐκκλησίας τοῦ νησιοῦ⁴. Παλαιότητα ἐπίσης δείχνει ἡ χρῆσις πλίνθων στὸν τροῦλλον.

Ἡ ἄποψις ὅτι ὁ ναῖσκος τοῦ Κέρουσι ἔχει κτισθῆ μὲ ὑπόδειγμα τὸν ὀκταγωνικὸ ναὸ τοῦ Πυργίου, τοὺς Ἁγίους Ἀποστόλους, δὲν μπορεῖ νὰ ὑποστηριχθῆ μὲ στοιχεῖα ἀποδεικτικά, ἐξ ἄλλου δὲν θὰ βοηθοῦσε καὶ πολὺ στὴν χρονολόγησιν τοῦ μνημείου, γιὰ καὶ ἡ ἐποχὴ ἀνεγέρσεως τῶν Ἀγίων Ἀποστόλων δὲν ἔχει ἐπιβεβαιωθῆ⁵.

1. Βλ. Γ. Ζολώτα, Συναγωγή Χιακῶν καὶ Ἐρυθραϊκῶν Ἐπιγραφῶν, 1908, σ. 298, ἀριθμ. 50, καθὼς καὶ F. W. Hasluc k, The Latin monuments of Chios, B.S.A., XVI, σ. 137 κ.έ.

2. Βλ. A. C. Orl and os, Monuments byzantins de Chios, II, Athènes 1930, πίν. 34, 35, 42, 46, 52, 53, 2.

3. Ἐνθ' ἀνωτ. Βλ. Ναοὶ Ἁγίων Ἀποστόλων Πυργίου, Ἁγίου Ἰωάννου στὸ Χαλκιῶς, Ἁγίου Γάλακτος κ.τ.λ.

4. Βλ. A. K. Ὁρλάνδον, ἔνθ' ἀνωτ., Pl. 34, 35, 48 καὶ X. Μπούρα, Μία βυζαντινὴ βασιλικὴ ἐν Χίῳ, Νέον Ἀθήναιον, Γ', 1958 - 1960, σ. 131.

5. Μία ἐπιγραφή γραπτὴ στὸ ἐσωτερικὸ τοῦ ναοῦ ἀναφέρει ἔτος ἀνεγέρσεως 1564. Τὸ πρᾶγμα ἀμφισβητεῖται. Βλ. Γ. Σωτηρίου, Ἀρχαιολογικὴ Ἐφημερίς, 1916, Παράρτημα, σ. 34, ὑπόσημ. 1.

*Επίσης θὰ ἦταν παρακινδυνευμένη ἡ ἀποψις, ὅτι ὁ ναῖσκος ἔχει κτισθῆ πρὶν ἀπὸ τὴν ἐγκατάλειψη τοῦ Κέρους καὶ τὴν ἐνοποίηση τῶν μικρῶν οἰκισμῶν τῶν Νοτιοχώρων τῆς Χίου, γιατί δὲν εἶναι καθόλου ἀπίθανο νὰ πρόκειται γιὰ ἓνα μεταγενέστερο ἐξωκκλησι, ὅπως δεκάδες ὅμοια πού συναντάει κανεῖς, σὲ κάθε θέση, στὸ νησί.

*Ἡ μόνη κάπως σταθερὴ ἔνδειξις εἶναι ἡ πλήρης ἀπουσία φραγκικῶν μορφολογικῶν στοιχείων ἀπὸ τὸ μνημεῖο, τὰ ὅποια γενικεύονται στοὺς ναοὺς τῆς Χίου μετὰ τὸν 16^ο αἰῶνα ¹, ὅπως ἡ μεγάλη κλίσις τῶν στεγῶν, οἱ κυκλικοὶ φεγγίτες, τὰ κορινθιακά στήν στέγη καὶ στὰ ἀνοίγματα κ.τ.λ.

*Ἔτσι, χωρὶς νὰ ἀποτολμήσωμε μιὰ αὐθαίρετη χρονολόγησι, μπορούμε νὰ πῶμε, μὲ ἐπιφυλάξεις πάντοτε, ὅτι ὁ ναῖσκος τοῦ Κέρους ἀνήκει πιθανώτατα στὰ χρόνια τῆς Γενουατοκρατίας, ἀπὸ τὸν 14^ο ἕως τὸν 16^ο αἰῶνα. *Ἀκόμα, εἶναι βέβαιον ὅτι τὸ μνημεῖο διατηρεῖ ἀπὸ πλευρᾶς τύπου τὴν βυζαντινὴ παράδοσι, καὶ μάλιστα τὶς ἀρχὲς τοῦ νησιώτικου ὀκταγωνικοῦ ναοῦ. *Ἀλλὰ τὸ θέμα ἀναπτύσσεται στὸ ἀμέσως ἐπόμενο κεφάλαιο.

Γ' - Ἡ θέσις τῶν δύο μνημείων στὸν τύπο τῶν ὀκταγωνικῶν ναῶν.

Τὸ πρῶτο κοινὸ στοιχεῖο τῶν μνημείων πού ἔχουν περιγραφῆ στὴν μελέτη αὐτῆ, εἶναι τὸ μικρὸ μέγεθος. Πρόκειται γιὰ τὰ μικρότερα γνωστὰ ὀκταγωνικά κτίσματα στὴν Ἑλλάδα. Τὸ πρᾶγμα ἀσφαλῶς ἔχει κάποια σημασία, γιατί οἱ μικρὲς διαστάσεις τοὺς ἀπλουστεύουν τὰ στατικά προβλήματα, μέχρι σημείου ὥστε νὰ κάνουν μὴ ἀναγκαῖα τὴν ἐφαρμογὴ τῆς λύσεως τοῦ ὀκταγώνου. *Ἔτσι, μόνο ὡς ἐπιμονὴ στὸν τύπο μπορεῖ κανεῖς νὰ ἐξηγήσῃ τὰ ἡμιχώνια καὶ τὰ τόξα πού παίρνουν πολὺ μικρὲς διαστάσεις, ἢ ἀκόμα τοὺς προβόλους στὴν ἐκκλησία τοῦ Κέρους πού μειώνουν τὴν διάμετρο τοῦ τρουλλοῦ κατὰ 20 μόλις ἑκατοστὰ τοῦ μέτρου.

Τὰ δύο μνημεῖα θὰ μπορούσαν νὰ καταταγοῦν στοὺς τετράγωνους μονόκλιτους τρουλλαίους ναοὺς, ἓνα τύπο, πού δὲν εἶχε μεγάλη ἐφαρμογὴ στὴν Ἑλλάδα ², ἀλλὰ ἀνήκει μᾶλλον στὸν κύκλο τῆς Πρωτευούσης, μὲ παραδείγματα στὴν Πόλη, τὴν Μικρὰ Ἀσία καὶ τὴν Σερβία ³.

Δὲν πρέπει ὅμως μία ὁμοιότης τῆς κατόψεως ἢ ἡ χρῆσις ἡμιχωνίων

1. Δυστυχῶς πλήθος ἀπὸ παραδείγματα, πολὺ ἀξιόλογα, μένου ἀκόμα ἀδημοσίευτα. Βλ. καὶ Arnold Smith, ἐνθ' ἄνωτ., πίν. 164, 169 κ.ά.

2. Βλ. R. Traquair, B.S.A., XV, 1908-1909, σ. 194.

3. Βλ. G. Millet, École, σ. 106, ὅπου τὰ σπουδαιότερα γνωστὰ παραδείγματα.

νά μᾶς ὀδηγήσῃ σὲ παραλληλισμοὺς κατὰ βάσιν ἀσχέτους. Ἔτσι τὸ ἴδιο θὰ πρέπῃ νὰ παρατηρήσωμε καὶ σὲ ἄλλες περιπτώσεις, ὅπως στὸ πολὺ παλαιότερο βαπτιστήριο τῆς Μήλου¹, στὰ Σασανιδικὰ Περσικὰ μνημεῖα², στὸν τρίκογχο ναὸ τῆς Σικελίας³ ἢ ἀκόμα σὲ ἓνα πύργο τῶν τειχῶν τῆς Νικαίας⁴.

Μὲ τὰ παραδείγματα αὐτὰ ὑπάρχουν ἀπλῶς ὀρισμένα κοινὰ χαρακτηριστικά, ἐνῶ μὲ τὰ ὀκταγωνικὰ βυζαντινὰ μνημεῖα τῆς Ἑλλάδος ἢ τῆς Χίου ὑπάρχει σχεδὸν πλήρης ἀντιστοιχία. Εἶναι ἄλλωστε μᾶλλον ἄσκοπο νὰ ἀναζητῆ κανεὶς σχέσεις καὶ ὁμοιότητες μὲ ἀπομεμακρυσμένα καὶ χρονολογικῶς ἄσχετα μνημεῖα, τὴν στιγμήν ποὺ τὰ μεγάλα ὑποδείγματα τοῦ τύπου εἶναι τόσο κοντά: Τὸ καθολικὸ τοῦ Ὁσίου Λουκᾶ καὶ ἡ Νέα Μονὴ στὴν Χίο εἶναι ἀκριβῶς τὰ πρότυπα γιὰ τὸν ὀκταγωνικὸν τύπον ναῶν στὴν Ἑλλάδα καὶ στὰ νησιά⁵.

Ἐξετάζοντας τὸν ναῖσκο τῆς Μονῆς τοῦ Ὁσίου Λουκᾶ, θὰ μπορούσαμε

1. Βλ. Fletsher - Kitson, B.S.A., II, 1895, 1896, σ. 156 - 197. Γ. Λαμπάκης, Δ.Χ.Α.Ε., τόμ. Ζ', σ. 34 καὶ A. K h a t c h a t r i a n, Les baptistères paléochrétiens, Paris 1962, εἰκ. 174, σ. 109. Τὸ μνημεῖο ἀνάγεται στὴν παλαιοχριστιανικὴ ἐποχὴ (βαπτιστήριον). Ὁ τρόπος κατασκευῆς του καθὼς καὶ ἡ γενικὴ μορφή του τὸ κάνουν ἄσχετο μὲ τοὺς μεσοβυζαντινοὺς ὀκταγωνικοὺς.

2. Βλ. E. Herzfeld, Archeological History of Iran, London 1935, σ. 88 - 92 καὶ E. Stikas, ἐνθ' ἄνωτ., σ. 37, εἰκ. 55, 56, 57. Ἡ φαινομενικὴ ὁμοιότης τῆς κατόψεως τοῦ μνημείου τοῦ Neisar, μὲ ἐκείνην τοῦ ναῦδρου τοῦ Ὁσίου Λουκᾶ (ἀνάλυσιν σὲ τέσσερα στηρίγματα μορφῆς Γ), ἀναιρεῖται ἀπὸ πλῆθος μορφολογικῶν καὶ κατασκευαστικῶν στοιχείων (τροῦλλος σασανιδικός, ἡμιχώνια στὸ ὕψος τοῦ τυμπάνου κ.τ.λ.).

3. Βλ. G. Agnello, Chiese centriche e chiese tricore nella Sicilia byzantina, Akten des XI Internationalen Byzantinisten Congress, München 1958, σ. 1 - 14, Citadella εἰς τὸ Noto, σ. 6 - 7, εἰκ. 5, 6, 7. Ἄν ἀγνοήσωμε τὶς πλευρικὰς κόγχας, ἔχομε πάλι τὴν κάτοψιν τοῦ Ὁσίου Λουκᾶ. Ἐδῶ τὰ ἡμιχώνια καὶ τὰ τόξα ποὺ διαμορφώνουν τὸ ὀκτάγωνον εἶναι στὸ ἴδιο ὕψος. Κατασκευαστικῶς καὶ μορφολογικῶς, διαφέρει τελείως ἀπὸ τὰ ἐξεταζόμενα παραδείγματα.

4. Παρόμοια διάταξις μὲ τὸν ναῖσκο τοῦ Ὁσίου Λουκᾶ. Βλ. Aug. Choisy, L'art de bâtir chez les Byzantins, Paris 1883, πίν. XXI, 2 καὶ σ. 84, εἰκ. 101.

5. Βλ. Γ. Σωτηρίου, Χριστιανικὴ καὶ Βυζαντινὴ ἀρχαιολογία, Ἀθήναι 1942, σ. 427 καὶ 429. Χαρακτηριστικὸν εἶναι ὅτι, στὴν Χίο εἰδικώτερα, ἡ ἐπιβολὴ τοῦ ὀκταγωνικοῦ τύπου, κατὰ μίμησιν τῆς Νέας Μονῆς, ὑπῆρξε τόσο μεγάλη, ὥστε νὰ μὴν κτισθοῦν ἐκκλησίαι στὸν τύπον τοῦ σταυροειδοῦς ἐγγεγραμμένου ναοῦ, ποὺ γενικεύεται καὶ στὴν Ἑλλάδα καὶ στὴν Πόλιν. Ὡς μόνον πιθανὸν παράδειγμα σταυροειδοῦς ἐγγεγραμμένου στὴν Χίο, ἀναφέρεται ὁ μεταγενέστερος ναὸς ἐπὶ τῆς βασιλικῆς τοῦ Ἁγίου Ἰσιδώρου. Βλ. A. C. O r l a n d o s, ἐνθ' ἄνωτ., πίν. 1 καὶ J. G. Allan W a c e, Journal of Hellenic Studies, LXI, London 1921, σ. 276. Ἴσως ὁ σταυροειδὴς νὰ ἐπέδρασε ἐμμέσως στὸν νησιωτικὸν ὀκταγωνικόν. Βλ. Γ. Σωτηρίου, Ἀρχαιολογικὴ Ἐφημερίς, 1916, Παράρτημα, σ. 34.

νά ποῦμε, μετὰ ἀπὸ πρόχειρη ἐξέταση, ὅτι δὲν μπορεῖ νὰ καταταγῆ στοὺς ἠπειρωτικούς ὀκταγωνικούς, ἐφ' ὅσον εἶναι μονόκλιτος καὶ ὁ τρούλλος στηρίζεται ἀπ' εὐθείας στοὺς ἐξωτερικούς του τοίχους. Ἡ ἀποψις εἶναι φαινομενικῶς μόνον σωστή. Στὴν πραγματικότητα, αὐτὸ πού ξεχωρίζει τοὺς νησιώτικους ἀπὸ τοὺς ἠπειρωτικούς ναοὺς, εἶναι τὰ προεκτεινόμενα πέραν τοῦ ὀκταγώνου σκέλη τοῦ σταυροῦ¹. Ἡ ἀρχὴ αὐτὴ δικαιολογεῖ τὴν ὀνομασία τῶν σταυροειδῶν πού δίνουν οἱ εἰδικοί ἐπιστήμονες στὰ Ἑλλαδικὰ ὀκταγωνικά μνημεῖα².

Ὁ ναῖσκος τοῦ Ὁσίου Λουκά, μὲ τὴν διάταξη τῶν τριῶν ἀνοιγμάτων του καὶ τῆς κόγχης τοῦ Ἱεροῦ ἀφ' ἑνός, καὶ μὲ τὸ μεγάλο πάχος τῶν τοίχων του ἀφ' ἑτέρου, δημιουργεῖ καὶ στὴν κάτοψη καὶ στὸν χῶρο τὴν ἐντύπωση τοῦ σταυροῦ, ὅπως ἤδη ἔχει ἀναφερθῆ. Μία σύγκρισις ἐξ ἄλλου τοῦ πάχους τῶν τοίχων, ὡς πρὸς τὸ ἀνοιγμα τοῦ φερομένου τρούλλου, μὲ τῶν νησιωτικῶν μνημείων, εἶναι πολὺ ἐνδεικτικὴ³. Τὸ πνεῦμα ἐδῶ εἶναι πολὺ διαφορετικόν, δὲν πρόκειται νὰ ξαναβροῦμε στὸν ναῖσκο τοῦ Ὁσίου τὶς τολμηρὰς στηρίξεις τῶν ναῶν τῆς Χίου, ἔστω καὶ τῶν μεταγενεστέρων.

Ἔτσι δὲν θὰ ἦταν λάθος νὰ καταλήξουμε στὸ συμπέρασμα, ὅτι στὸ μνημεῖο τοῦ Ὁσίου Λουκά, ὅταν οἱ μικρὰς γενικὲς διαστάσεις ἀπλοποίησαν τὰ στατικά προβλήματα καὶ ἐπέτρεψαν τὴν κατάργησις τῶν πλαγίων διαμερισμάτων, τὸ πάχος τῶν ἐξωτερικῶν φερόντων τοίχων ἐνισχύθηκε τόσο, ὥστε στὴν κάτοψη νὰ γίνεται παρόμοιο μὲ τὰ ἄλλα Ἑλλαδικὰ ὀκταγωνικά μνημεῖα, ὅταν φαντασθοῦμε τὰ παρεκκλήσιά τους πλήρη μὲ τοιχοποιεῖα ἢ μᾶλλον συνεπτυγμένα.

Ἡ ἀποψις αὐτῆ, τοῦ συνεπτυγμένου ἠπειρωτικοῦ ὀκταγωνικοῦ, ἐνισχύεται καὶ ἀπὸ ἄλλα στοιχεῖα. Δὲν εἶναι τυχαῖο ὅτι καὶ ἐδῶ θὰ δοῦμε νὰ ἰσχύουν ὅλες οἱ ἀρχὲς πού καθορίζουν τὸν Ἑλλαδικὸ τύπο⁴. Ἔτσι ἔχομε πάλι: Ἡμιχώνια κωνικά ἢ σχεδὸν κωνικά, τῶν ὁποίων ἡ μορφὴ ὑπαγορεύεται ἀπὸ τὴν κατασκευὴ, καὶ πού διαμορφώνονται στὸ ὕψος τῶν κεραιῶν τοῦ σταυροῦ. Ἐναλλαγὴ ἡμιχωνίων καὶ κυλινδρικών θόλων, δημιουργία ὀκτώ σφαιρικῶν τριγώνων εὐθύς κάτω ἀπὸ τὴν στεφάνη τοῦ τρούλλου, ἀναλογικῶς μεγάλες διαστάσεις τῶν ἡμιχωνίων, καὶ ὑπογραμμιστὴ τῆς ζώνης

1. Βλ. G. Millet, École, σ. 114.

2. Βλ. Γ. Σωτηρίου, Χριστιανικὴ καὶ Βυζαντινὴ Ἀρχαιολογία, σ. 425, Μ. Χατζηδάκη, Μυστράς², Ἀθῆναι 1956, σ. 49 καὶ E. Stikas, ἐνθ' ἄνωτ., σ. 41.

3. Ἐὰν ὀνομάσωμε Δ, τὴν ἐσωτερικὴν διάμετρο τοῦ τρούλλου καὶ τ, τὸ πάχος τοῦ ἐξωτερικοῦ τοίχου, συμπεριλαμβανομένων καὶ τῶν τυφλῶν ἀψιδωμάτων, ὁ λόγος Δ/τ ἰσοῦται μὲ 3,76 γιὰ τὸν Ἅγιο Γεώργιο Συκούση, 4,10 γιὰ τὸ Πυργί, 4,40 γιὰ τὴν Κρίνα, 6,45 γιὰ τὴν Νέα Μονὴ καὶ 6,40 γιὰ τὸ Μάργη τῆς Κύπρου, ἐνθ' στὸν ναῖσκο τοῦ Ὁσίου Λουκά φθάνει μόλις τὸ 3,08. Τὰ στοιχεῖα ἐλήφθησαν ἀπὸ τὰ σχέδια τοῦ καθηγητοῦ κ. Ὁρλάνδου, ἐνθ' ἄνωτ.

4. Βλ. E. Stikas, ἐνθ' ἄνωτ., σ. 65.

τῶν ὠθήσεων μὲ κοσμήτη. Σ' αὐτὰ θὰ πρέπη νὰ προσθέσωμε, ἐκτὸς ἀπὸ τὶς πολλὰς μορφολογικὰς ὁμοιότητες ποὺ ἤδη ἔχουν ἀναφερθῆ, καὶ ἄλλα κοινὰ στοιχεῖα, ὅπως τὴν κανονικότητα τοῦ ὀκταγώνου στηρίξεως τοῦ τρούλλου¹, τὶς ψηλὰς ἀναλογίαις τοῦ κεντρικοῦ χώρου, τὴν ἰσότητα τῆς διαμέτρου τοῦ τρούλλου καὶ τῆς ἀποστάσεως τῶν φερόντων κατακορυφῶν στοιχείων κ.τ.λ.

Ἡ ἀπουσία νάρθηκος καὶ ἰδιαιτέρου χώρου Ἱεροῦ, ἐρμηνεύεται ἴσως ἀπὸ τὴν μικρὴ κλίμακα τοῦ ναῖσκου, ἀλλὰ ἐνδεχομένως καὶ ἀπὸ τὴν εἰδικὴ λειτουργία τοῦ μνημείου (σχέσεις μὲ Ἁγίασμα;). Στὸ μικρὸ μέγεθος τοῦ ναοῦ καὶ σὲ ἀπλοποίηση κατασκευαστικὴ θὰ ὀφείλεται καὶ ἡ προτίμησις τοῦ ἀπλοῦ κυλινδρικοῦ θύλου, ἀντὶ σταυροθολίου στὶς κεραιὰς τοῦ σταυροῦ², ἐφ' ὅσον μάλιστα ἡ διαμόρφωσις τόξου, ὅσο στὶς προσόψεις, τόσο καὶ στὸ ἐσωτερικόν, ἦταν ἀπαραίτητη.

Ἀνακεφαλαιώνοντας ὅλα τὰ προηγούμενα, μποροῦμε νὰ ποῦμε ὅτι στὸν ναῖσκο τοῦ Ὁσίου Λουκᾶ ἔγινε προσαρμογὴ ὄλων τῶν χαρακτηριστικῶν στοιχείων τοῦ τύπου καὶ τῶν ἀρχιτεκτονικῶν μορφῶν τοῦ καθολικοῦ, σὲ ἓνα μικρὸ κτίριο. Πιθανώτατα τὰ δύο μνημεῖα κατασκευάσθησαν τὴν ἴδια ἐποχὴ. Ἡ μελέτη τῶν τοιχογραφιῶν τοῦ ναῖσκου δεικνύει τὴν ὕπαρξιν παρομοίων σχέσεων καὶ στὴν ζωγραφικὴ διακόσμησή τους.

Ὁ Ὁγιος Ἰωάννης στὸ Κέρος θὰ ἀκολουθήσῃ παραλλήλως τὶς ἀρχὰς τοῦ ἀπλουστεροῦ τύπου τῶν ὀκταγωνικῶν ναῶν, τοῦ νησιωτικοῦ. Τὰ ὑποδείγματα βρῖσκονται πολὺ κοντὰ, ἀλλὰ καὶ ἐδῶ θὰ βροῦμε τροποποιήσεις, οἱ πλεονεκτήματα ἀπὸ τὶς ὁποῖες ὀφείλονται, ὅπως καὶ στὸν Ὁσιο, στὸ μικρὸ του μέγεθος. Ἔτσι καταργοῦνται οἱ δύο πεσσοὶ ποὺ χωρίζουν τὸ Ἱερὸ ἀπὸ τὸν κυρίως ναὸ (ἀπαραίτητοι σὲ ὅλα τὰ ἄλλα ὀκταγωνικὰ μνημεῖα τῆς Χίου) καὶ ἀντικαθίστῶνται μὲ ἓνα ἀπλὸ τόξο. Ἡ λύσις εἶναι πολὺ λογικὴ, γιὰ ἓνα χώρο πλάτους μόλις τριῶν μέτρων, στὸν ὁποῖο ἡ τοποθέτησις δύο πεσσῶν διαστάσεων τοῦλάχιστον 50×50 ἐκ. θὰ ἦταν προβληματικὴ³. Στὸ μικρὸ

1. Ἡ ἀναλογία μήκους τόξων, κεραιῶν καὶ ἡμιγωνίων εἶναι $\frac{1,42}{1,40} = 1 : 1,01$ περίπου. Στὰ ἄλλα γνωστὰ παραδείγματα ποτὲ δὲν ὑπερβαίνει τὸ 1 : 1,15. Βλ. σχετικῶς εἰς Α. Κ. Ὁρλάνδον, ΑΒΜΕ, τόμ. Α', σ. 21, σημ. 1.

2. Βλ. Ε. Stikas, ἐνθ' ἄνωτ., σ. 44.

3. Ἡ διαφοροποίησις τοῦ Ἱεροῦ δὲν παύει νὰ ὑφίσταται. Δὲν ἔχομε λοιπὸν ἐδῶ τὴν ἀπλοποίηση τῆς κατόψεως τοῦ ναῖσκου τοῦ Ὁσίου Λουκᾶ ἢ ἐνὸς ἄλλου νησιωτικοῦ μνημείου, τῆς ἐκκλησίας στὸ Μάργγη τῆς Κύπρου. Ἡ ἡμικυκλικὴ ἀψίδα τοῦ Ἱεροῦ καὶ ἡ κατάργησις τῶν πλαγίων κογχῶν του, τὸ τετράγωνο γενικὸ σχῆμα τῆς κατόψεως καὶ ἡ σχετικὴ κανονικότης τοῦ ὀκταγώνου στηρίξεως τοῦ τρούλλου, εἶναι κοινὰ στοιχεῖα τῆς ἐκκλησίας στὸ Μάργγη καὶ τοῦ ἐξεταζόμενου παραδείγματος. Δυστυχῶς δὲν σώζονται στοιχεῖα τῆς ἀνωδομῆς τοῦ μνημείου. Βλ. G. Jeffery, A description of the historic monuments of Cyprus, Nicosia 1918, σ. 279 καὶ τοῦ ἰδίου, εἰς τὰ Proceedings of the Society of Antiquaries of London, 1915-1916, 2nd series, vol. XXVIII, σ. 114, εἰκ. 3.

μέγεθος θὰ ἀποδοθῆ καὶ ἀπουσία νάρθηκος, καθὼς καὶ κόγχης Διακονικοῦ.

Ἡ προσπάθεια μειώσεως τῆς διαμέτρου τοῦ τρούλλου, ὡς πρὸς τὸ πλάτος τοῦ μονοκλίτου ναοῦ¹, διακρίνεται στὴν διάταξη ὄλων τῶν νησιωτικῶν ὀκταγωνικῶν γίνεται σχεδὸν μία ἀρχὴ συνθετικῆ². Ἔτσι, ἄλλοῦ θὰ συναντήσωμε παραστάδες καὶ κιονίσκους διακοσμητικούς, ὅπως στὴν Νέα Μονή, ἄλλοῦ μόνον κιονίσκους (Ἅγιος Γεώργιος) καὶ ἄλλοῦ μόνον παραστάδες (Παναγιὰ Κρίνα, Ἅγιοι Ἀπόστολοι στὸ Πυργί). Μερικὲς φορὲς ἡ διάμετρος τοῦ τρούλλου μειώνεται ἀκόμα περισσότερο, ἐπεκτεινομένης τῆς σφαιρικῆς ἐπιφανείας τῶν λοφίων (Νέα Μονή).

Στὸ Κέρος, ἡ ἀρχὴ αὐτὴ τηρεῖται, ἂν καὶ τὸ κέρδος τῆς μειώσεως τῆς διαμέτρου τοῦ τρούλλου εἶναι ἐλάχιστο. Ἐδῶ δὲν ἔχομε πιά παραστάδες, ἀλλὰ προβόλους, μιὰ λύση πρωτότυπη, ἀλλὰ καὶ πολὺ σκόπιμη, ἂν ὑπολογίσῃ κανεῖς ὅτι τὸ πλάτος τοῦ ναοῦ εἶναι ἐλάχιστο καὶ ὅτι ἔπρεπε ὁ χῶρος χαμηλὰ νὰ μείνῃ ἐλεύθερος³. Ἡ λύσις τοῦ προβόλου ἄλλωστε εἶναι πρωτότυπη ἀπὸ πλευρᾶς μορφολογικῆς, ὅχι ὅμως καὶ οὐσιαστικῆς ἢ μᾶλλον στατικῆς. Σ' αὐτὸ τὸ συμπέρασμα φθάνει κανεῖς, ὅταν σκεφθῆ ὅτι οἱ κιονίσκοι, καὶ στὴν Νέα Μονή καὶ στὸν Ἅγιο Γεώργιο, δὲν εἶναι παρὰ διακοσμητικοὶ καὶ ἐπ' οὐδενὶ λόγῳ φέροντες, ὅποτε ἡ ὀριζοντία προχώρησις πάνω ἀπὸ αὐτοὺς εὐρίσκεται ἀσφαλῶς ἐν προβόλῳ⁴.

Πλάγιες κόγχες, στὸ πάχος τοῦ τοίχου, δὲν ὑπάρχουν στὸ Κέρος. Οἱ λεπτοὶ τοῖχοι δὲν τὸ ἐπιτρέπουν. Ὑπάρχουν ὅμως τὰ πλευρικὰ τόξα, τὰ ὁποῖα δίνουν τὴν ἐντύπωση τυφλῶν ἀψιδωμάτων, ὅπως καὶ στὸν ναὸ τοῦ Πυργίου.

Ἡ μορφὴ τῶν λιθίνων προβόλων καὶ τῶν φερόντων τόξων ποὺ σχηματίζουν, παραλλήλως μὲ ἓνα τοῖχο, μιὰ ὀριζόντια προχώρησις, δὲν εἶναι ἄγνωστη στὴν Χίο. Στὴν ἀρχιτεκτονικῆ τῶν σπιτιῶν καὶ τῆς πόλεως, καὶ

1. Βλ. Α. Κ. Ο r l a n d o s, Monuments byzantins de Chios, Νέα Μονή, πίν. 10, 11, 13, Κρίνα, πίν. 32, 33, Ἅγιοι Ἀπόστολοι, πίν. 39, 40, Ἅγιος Γεώργιος, πίν. 49, 50.

2. Ἡ προσπάθεια αὐτὴ ὠδήγησε στὴν πρωτότυπη διάταξη τῆς Παρηγορητίσεως στὴν Ἄρτα, ὅπου ὅμως ἐγίνε ἐφαρμογὴ διαφορετικῆς στατικῆς λύσεως. Βλ. σχετικῶς Α. Κ. Ὁ ρ λ ἄ ν δ ο υ, Ἡ Παρηγορητίσσα τῆς Ἄρτης, Ἀρχαιολογικὸν Δελτίον, 1919, σ. 39 - 42.

3. Παρεμφερῆ λύση γιὰ τὴν αὔξησις τοῦ ὠφελίμου χώρου, μὲ τὴν ἐφαρμογὴ προβόλων, βλ. εἰς Α. Κ. Ὁ ρ λ ἄ ν δ ο υ, ΑΒΜΕ, τόμ. Ζ', 1951, σ. 157, εἰκ. 4 καὶ σημ. 1.

4. Τὸ πρᾶγμα φαίνεται σαφῶς σὲ παλιᾶς φωτογραφίες τοῦ ἐσωτερικοῦ τοῦ καθολικοῦ τῆς Νέας Μονῆς, ποὺ ἐγίναν μετὰ τοὺς σεισμοὺς τοῦ 1881 καὶ πρὸ τῆς συμπληρώσεως τῶν παραστάδων. Μετὰ τὴν καταστροφὴ τῶν διακοσμητικῶν κιονίσκων, τὰ κάτω μέρη τῶν τόξων προβάλλουν μετέωρα. Βλ. Α. Κ. Ο r l a n d o s, ἐνθ' ἄνωτ., πίν. 13 καὶ Β. Ζ., 5, 1895, πίν. 2 (Φωτογραφίες J. Strzygowski).

τῶν γειτονικῶν τοῦ Κέρους οἰκισμῶν¹, βρίσκεται σὲ μεγάλη ἐφαρμογὴ κυρίως μετὰ τὸν 16^ο αἰῶνα. Ἔτσι στὸν ἐξεταζόμενον ναῖσκο θὰ μπορούσαμε νὰ παρατηρήσωμε μία τοπικὴ ἐπίδραση. Δυστυχῶς ὅμως ἡ χρονολόγησις, καὶ τοῦ μνημείου καὶ τῶν σωζομένων σπιτιῶν, εἶναι ἀτελής. Ἡ ἀναζήτησις μιᾶς ἐξωτερικῆς ἐπιδράσεως, στὴν ταπεινὴ ἐκκλησία τοῦ Κέρους, ὡς πρὸς τὴν χρῆση προβόλων, φαίνεται μᾶλλον ἄσκοπη. Τὰ παραδείγματα στηρίξεως τόξων καὶ ἡμιγωνίων σὲ κιλίβαντες, ἀπ' εὐθείας ἢ μέσῳ κιονίσκων, τὰ ὁποῖα ἀπαντοῦν στὴν Ἀνατολή², εἶναι τελείως ἄσχετα ἀπὸ πλευρᾶς τύπου καὶ μορφῆς ἀπὸ τὰ μνημεῖα τῆς Χίου, ἀσφαλῶς δὲ εἶναι καὶ πολὺ παλαιότερα.

Ἄν ἐπιχειρήσωμε καὶ ἐδῶ τὸν ὑπολογισμό τοῦ λόγου τῆς διαμέτρου τοῦ τρούλλου ὡς πρὸς τὸ πάχος τῶν πλαγιῶν τοίχων τοῦ μνημείου, θὰ διαπιστώσωμε ὅτι ἔχομε ἀναλογία παρόμοια μὲ τῶν ἄλλων ὀκταγωνικῶν τῆς Χίου, καὶ ὄχι μὲ τοῦ ναῖσκου τοῦ Ὁσίου Λουκά. Πράγματι, ὁ λόγος ἴσοῦται μὲ $3,10 : 0,75 = 4,13$, εἶναι δηλαδὴ ἴσος μὲ τοῦ γειτονικοῦ ναοῦ τῶν Ἀγίων Ἀποστόλων στὸ Πυργί.

Ἡ χρῆσις σφαιρικῶν ἡμιγωνίων στὸν ναῖσκο τοῦ Κέρους εἶναι ἀκόμα μία ὁμοιότης μὲ τὰ ἄλλα μνημεῖα τῆς Χίου, τὰ ὁποῖα ἔχουν ἐπίσης σφαιρικὰ καὶ ὄχι κωνικὰ ἡμιχώνια ὅπως τὰ Ἑλλαδικὰ παραδείγματα. Πράγματι, ὅλα τὰ ἡμιχώνια τῶν ἐκκλησιῶν τῆς Χίου ἔχουν ὀριζοντία τομὴ μορφῆς κύκλου³ καὶ ὄχι ὀρθῆς γωνίας ὅπως τὰ ἡπειρωτικά.

Ἡ ἐπιφάνειά τους λοιπόν, ἀφοῦ ἔχει κατακόρυφο καὶ ὀριζοντία τομὴ κυκλική, δὲν μπορεῖ παρὰ νὰ εἶναι σφαιρα⁴. Στὸν ναῖσκο τοῦ Κέρους, ἡ

1. Βλ. Arnold Smith, ἔνθ' ἄνωτ., Πίν. 36, 44, 45, 46, 125, 127, 129 κ.ά. καὶ Ἐθν. Μετσ. Πολυτεχνείου, Τὸ Ἑλληνικὸ Λαϊκὸ σπιτί, Α', Ἀθήνα 1960, σ. 21, 32. Ἡ ἐφαρμογὴ τοῦ συστήματος στὴν Χίο ὀφείλεται μᾶλλον σὲ Γενουατικὴ ἐπίδραση, ἂν καὶ μπορεῖ κανεὶς νὰ συναντήσῃ ὅμοια παραδείγματα καὶ στὴν Πόλη καὶ τὸν Μυστρά. Βλ. Α. Κ. Ὁρλάνδου, ABME, Γ', σ. 75 καὶ σημ. 2.

2. Εἰς Rusapha (Σεργιόπολη) τῆς Συρίας καὶ Kodja Kalessi στὴν Κιλικία. Βλ. E. Stikas, ἔνθ' ἄνωτ., fig. 114, 115, J. Strzygowski, Kleinasien, Leipzig 1903, σ. 110, εἰκ. 78. Ἡ μορφολογικὴ διαφορὰ φαίνεται στὶς λεπτομέρειες. Βλ. σχετικῶς Dumbarton Oaks Papers, No 11, 1957, σ. 228, εἰκ. 8, 11, 13, 32, 33, 35. Γιὰ τὴν οὐσιαστικὴν διαφορὰ τῶν μνημείων αὐτῶν μὲ τοὺς ὀκταγωνικούς, βλ. παρατήρησις εἰς W. M. Ramsay - G. L. Bell, The thousand and one churches, London 1909, σ. 427. Γιὰ τὴν χρονολόγησίν τους, βλ. Healdlam, ἐν Journal of Hell. Studies, 1892, Suppl.

3. Βλ. τὴν ἐν ὀριζοντίῳ ἐπιπέδῳ καμπύλη τῶν ἡμιγωνίων, στὰ σχέδια κατόψεως τῶν μνημείων, A. C. Orlandos, ἔνθ' ἄνωτ., πίν. 10, 15, 32, 39 καὶ 49.

4. Ἡ προσεγγίζουσα τὴν σφαιρα ἢ ἀκόμα σπείρα. Σχετικῶς μὲ τὴν ἀκριβῆ μορφὴ τῶν ἡμιγωνίων στοὺς ναοὺς τῆς Ἑλλάδος, βλ. E. Stikas, ἔνθ' ἄνωτ., σ. 60 κ.έ., βλ. ἐπίσης J. Rosenthal, Pendentifs, Trompen und Stalaktiten, Leipzig 1912, σ. 31. Εἰς Α. Δ., 1916, Παράρτημα, σ. 32, ἀναφέρονται τὰ ἡμιχώνια ὡς « ἡμισφαιρικὰ κόγχαι ἢ κωνοειδῆ θολωτὰ » (trompen).

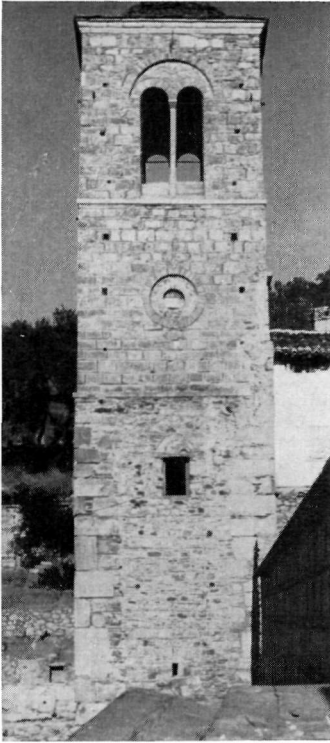

1

Ἀνατολική ὄψις.



2

Βορεία ὄψις.



3

Ἄνευρεθέντα θεμέλια τῆς κόγχης τοῦ Ἱεροῦ.

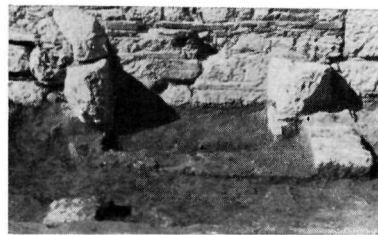

4

ΚΩΔΩΝΟΣΤΑΣΙΟΝ ΟΣΙΟΥ ΛΟΥΚΑ

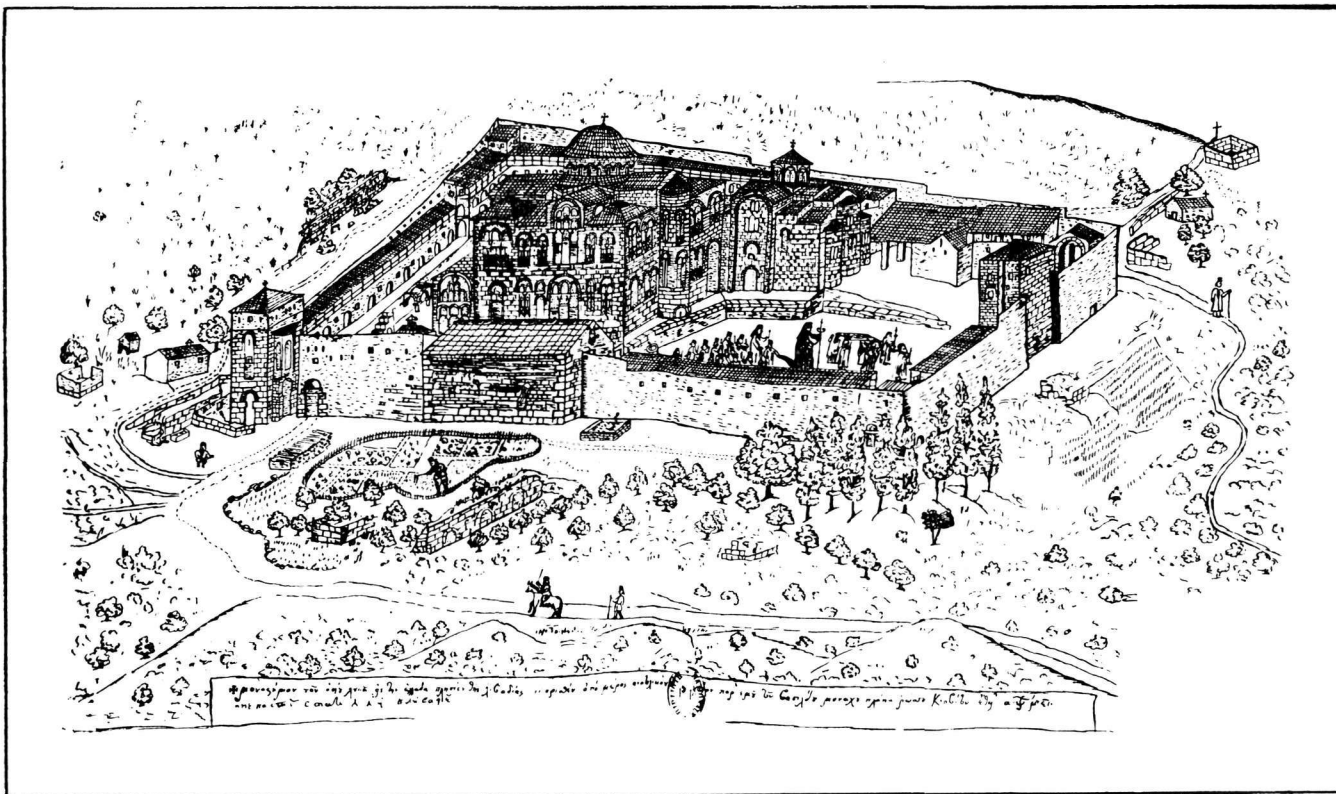

Ἡ Μονή Ὁσίου Λουκά. Σχεδιάσμα τοῦ μοναχοῦ Barskij, τοῦ ἔτους 1745.

(Φωτ. Ἐθνικῆς Βιβλιοθήκης Παρισίων.)

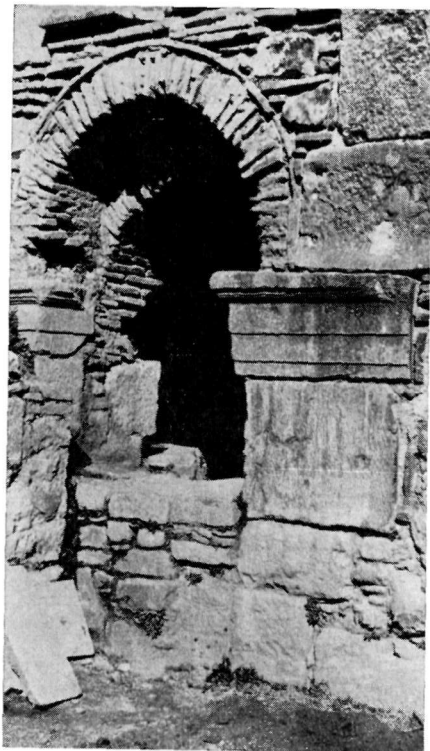

1. Εἴσοδος τοῦ ἰσογείου.

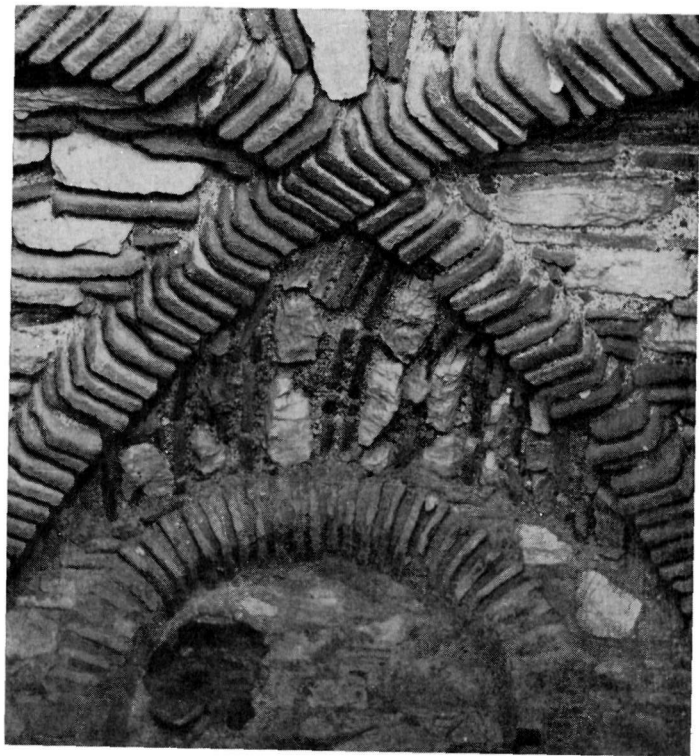

2. Τὸ σταυροθόλιο τοῦ ἰσογείου.

ΝΑΪΣΚΟΣ ΟΣΙΟΥ ΛΟΥΚΑ

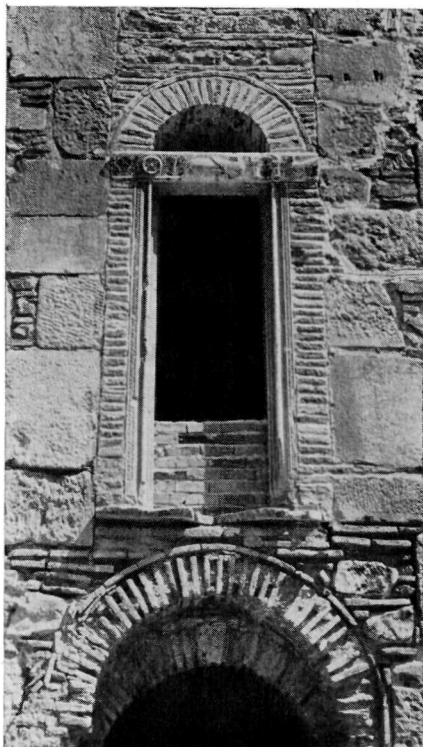

1. Δεπτομέρεια
τῆς νοτίας ὄψεως τοῦ μνημείου.



2. Θραύσματα
μαρμαρίνων θωρακίων.



3. Ἀνάγλυφο
ἐντοιχισμένο στὸν 4^ο ὄροφο.

ΚΩΔΩΝΟΣΤΑΣΙΟΝ ΟΣΙΟΥ ΛΟΥΚΑ



1. Όψεις από ΒΑ.

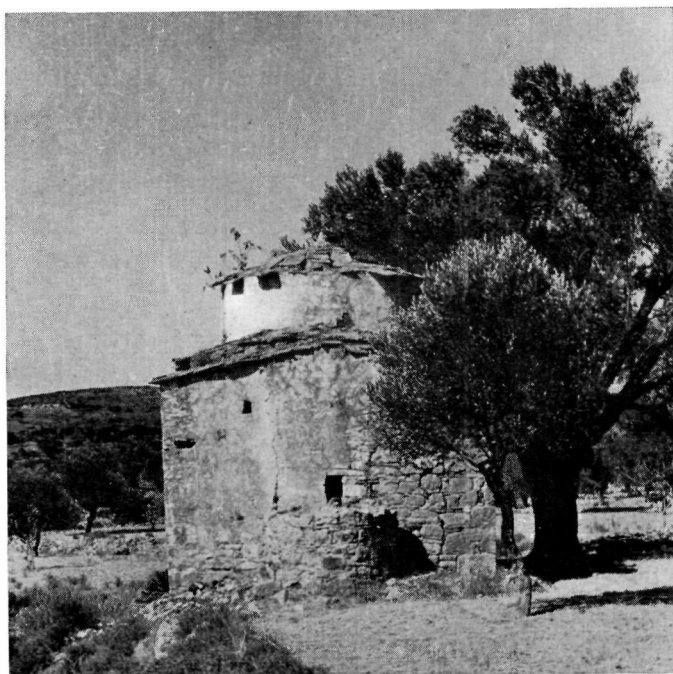

2. Ανατολική όψη του μνημείου.

ΑΓΙΟΣ ΙΩΑΝΝΗΣ ΚΕΡΟΥΣ

σφαιρική αυτή επιφάνεια δὲν ὀλοκληρώνεται στὸ πάχος τοῦ τοίχου, ἀλλὰ ἀντιστρόφως τέμνεται ἀπὸ αὐτόν, γιὰ νὰ σχηματίσῃ πλευρικά μέτωπα (εἰκ. 10).

Ἡ κυκλικὴ κόγχη τοῦ Ἱεροῦ καὶ ὁ κυκλικὸς τροῦλλος εἶναι στοιχεῖα ποὺ βρίσκουμε ἤδη καὶ στοὺς Ἁγίους Ἀποστόλους στὸ Πυργί. Ὅσο γιὰ τὸ μικρὸ ὕψος τοῦ τρούλλου, ἴσως θὰ μπορούσαμε νὰ τὸ ἀποδώσωμε στὸ μικρὸ μέγεθος τοῦ ναΐσκου καὶ στὶς μειωμένες ὠθήσεις, ποὺ δὲν θὰ ἀπαιτοῦσαν ἓνα ψηλότερο τύμπανο.

Ἡ ταπεινὴ μορφή τοῦ ναΐσκου, ποὺ τοῦ δίνει τὸ ὕψος ἑνὸς ἀγροτικοῦ ἀντιγράφου, ἐκδηλώνεται κυρίως στὶς μορφολογικὰς διαφορὰς, ποὺ ἤδη ἔχουν ἀναφερθῆ. Σ' αὐτὲς θὰ πρέπη νὰ προστεθοῦν, ἡ ἀπουσία τυφλῶν ἀψιδωμάτων στὶς ἐξωτερικὰς ἐπιφάνειες¹, ἡ ἔλλειψις κάθε διακόσμου καὶ ἡ κατασκευὴ ἑνὸς τρούλλου τυφλοῦ. Ἐκτὸς ὅμως ἀπὸ αὐτὰ, ἔχομε καὶ ἄλλες διαφορὰς, ποὺ εἶναι κάπως δυσεξήγητες. Ἔτσι, ἐνῶ στοὺς ὀκταγωνικοὺς τῆς Χίου τὰ ἀνοίγματα τῶν ἡμιχωνίων εἶναι πάντοτε μικρότερα ἀπὸ ἐκεῖνα τῶν τόξων τῶν πλευρικῶν τοίχων², στὸ Κέρος, ἀντιστρόφως, τὸ ὀκτάγωνο στηρίζεως τοῦ τρούλλου γίνεται κανονικό. Τὸ πρᾶγμα γίνεται περισσότερο αἰσθητό, ὅταν συγκρίνῃ κανεὶς τὶς κατόψεις τῶν ἄλλων Χιακῶν ἐκκλησιῶν, ὁπότε βλέπει ὅτι ἡ διαφορὰ τῶν ἀνοιγμάτων γίνεται συνεχῶς μεγαλύτερη στὰ μεταγενέστερα παραδείγματα.

Ἄλλη διαφορὰ εἶναι ἡ χρῆσις χαμηλωμένων τόξων καὶ σφαιρικῶν ἡμιχωνίων εἰδικῆς μορφῆς. Δὲν ἀποκλείεται ἡ ἀσυνέπεια νὰ ὀφείλεται στὴν μίμηση ὁμοίων χαμηλωμένων τόξων, ποὺ εἶχαν ἐφαρμοσθῆ στὰ σπίτια τῆς περιοχῆς³, ὁπότε αὐτὸ θὰ ἦταν καὶ τὸ μόνο ἴσως φραγματικὸ στοιχεῖο στὴν διάπλαση τοῦ ναΐσκου. Εἶναι ὅμως πιθανόν, ἡ χρῆσις τῶν τόξων αὐτῶν νὰ προέρχεται ἀπὸ ἀντιγραφή πολὺ παλαιότερων ὑποδειγμάτων. Πράγματι, στὸ καθολικὸ τῆς Νέας Μονῆς θὰ συναντήσωμε τὴν ἀσυνήθιστη αὐτὴ μορφή νὰ ἐφαρμόζεται, ἀπὸ τὸν 11^{ον} αἰῶνα ἀκόμα, στὰ μικρὰ παρὰθύρα τοῦ κυρίως ναοῦ⁴, στὰ τυφλὰ ἀψιδώματα τοῦ τρούλλου⁵ καί, μὲ ἔλλειπτικὸ σχῆμα, στοὺς πλάγιους, ὀρθογωνίους ἐν κατόψει, σηκοὺς τοῦ κυρίως ναοῦ⁶. Ἐξ ἄλλου ὁ

1. Στοιχεῖο τῆς σχολῆς τῆς Κωνσταντινουπόλεως, ἀπαραίτητο σὲ ὅλα τὰ Χιακὰ μνημεῖα τῆς Βυζαντινῆς περιόδου, βλ. καὶ G. Millet, École, p. 114.

2. Βλ. E. Stikas, ἐνθ' ἄνωτ., σ. 39.

3. Βλ. Arnold Smith, ἐνθ' ἄνωτ., εἰκ. 125 (1), 128 (2, 4), 129 (8) κ.ά.

4. A. C. Orlandos, ἐνθ' ἄνωτ., πίν. 11 καὶ 14.

5. Σῶζεται μία πολύτιμη φωτογραφία τοῦ ἀρχικοῦ τρούλλου τοῦ καθολικοῦ, μετὰ τὸ σεισμὸ τοῦ 1881, σὲ ἓνα λεύκωμα ἀφιερωμένον στὸν I. K. Νεγρεπόντη ἀπὸ τὴν ἐπιτροπὴ περιθάλψεως τῶν σεισμοπαθῶν τῆς Χίου. Τὰ ψηλότερα τόξα τῶν τυφλῶν ἀψιδωμάτων τοῦ τρούλλου ἦταν χαμηλωμένα.

6. A. C. Orlandos, ἐνθ' ἄνωτ.

τύπος τοῦ χαμηλωμένου τόξου δὲν εἶναι ἄγνωστος στὴν βυζαντινὴ ἀρχιτεκτονική, ὅσο καὶ ἂν ἐμφανίζεται σπάνια¹. Ἔχομε παραδείγματά του, ἐκτὸς ἀπὸ τὴν Χίο², στὴν περιοχὴ Σοφικοῦ³, στὴν Γορτυνία⁴, στὴν Μάνη⁵ καὶ στὸν Μυστρά⁶. Ἡμιχώνιο μὲ χαμηλωμένο τὸ τόξο μετώπου εἶναι μᾶλλον ἄγνωστο στὰ ὀκταγωνικὰ μνημεῖα τῆς Ἑλλάδος, καὶ τὰ νησιώτικα καὶ τὰ ἠπειρωτικὰ⁷.

Ἀκόμα μιὰ ἀσυνέπεια εἶναι ἡ ἀπουσία παραθύρων στὸν κατὰ πλάτος ἄξονα τοῦ ναοῦ, κάτω ἀπὸ τὰ δύο πλάγια τόξα. Σὲ ὅλους τοὺς ἄλλους ὀκταγωνικοὺς ναοὺς τῆς Χίου εἶναι ἀπαραίτητα. Ἡ μόνη ἐρμηνεία πὺν μπορεῖ νὰ δοθῇ καὶ σ' αὐτὴν τὴν διαφορὰ εἶναι ἴσως ἡ γενικὴ ταπεινὴ ἐμφάνισις τοῦ μνημείου καὶ τὸ μικρὸ του μέγεθος.

Σύμφωνα μὲ τὰ προηγουμένα, ἡ μικρὴ κλίμαξ καὶ τῶν δύο μνημείων δὲν ὑπῆρξε ἐμπόδιο στὴν ἔνταξή τους στὸν ἀρχιτεκτονικὸ τύπο, στὸν ὁποῖο ἀνήκουν τὰ ἄμεσα ἢ ἔμμεσα ὑποδείγματά τους, ἀλλὰ ἔγινε αἰτία νὰ ἐμφανισθοῦν μερικὲς ἰδιομορφίες. Εἰδικῶς γιὰ τὸν ναῖσκο τοῦ Ὁσίου Λουκά, ἡ ἀπουσία τῶν πλαγιῶν διαμερισμάτων, καὶ ἰδιαίτερου χώρου τοῦ Ἱεροῦ, ἔχει ἀλλάξει ριζικὰ καὶ τὴν αἴσθησις τοῦ ἐσωτερικοῦ χώρου. Ἐτσι ὁ μετρημένος τוניσμός τοῦ κατὰ μήκος ἄξονος καὶ ἡ δημιουργία δευτέρων ἐπιπέδων τῶν ἐσωτερικῶν ἐπιφανειῶν⁸, στοιχεῖα πὺν χαρακτηρίζουν ὅλους τοὺς ἄλλους Ἑλλαδικοὺς ὀκταγωνικοὺς ναοὺς, ἔχουν χαθῆ. Ἀντιστρόφως, στὸ Κέρος, ἡ βασικὴ ἀρχὴ τοῦ τετραγώνου, πὺν ψηλότερα θὰ γίνῃ ὀκτάκογχος καὶ θὰ καταλήξῃ σὲ ἓνα τροῦλλο πὺν δεσπάζει τοῦ ὅλου χώρου⁹, δὲν ἔχει καθόλου

1. Βλ. A. Choisy, *L'art de bâtir chez les Byzantins*, Paris 1887, πίν. VIII, 2.

2. Βλ. ἀκόμα καὶ A. C. Orlandos, ἔνθ' ἄνωτ., πίν. 40, 41.

3. Ἄγιος Γεώργιος, Ὑπαπαντὴ καὶ Ἄγιος Ἀντώνιος Σοφικοῦ. Βλ. A. K. Ὁρλάνδου, ABME, τόμ. Α', σ. 58 καὶ 69, εἰκ. 5, 17 καὶ 18.

4. Τρεῖς Ἱεράρχαι Στεμνίτης. Βλ. N. K. Μουτσοπούλου, Ἡ ἀρχιτεκτονικὴ τῶν ἐκκλησιῶν καὶ τῶν μοναστηρίων τῆς Γορτυνίας, Ἀθῆναι 1956, σ. 154, εἰκ. 90 καὶ 93.

5. Ἀβύσολα Μάνης. Βλ. R. Traquair, *The churches of the Western Mani*, B.S.A., XV, 1908-1909, πίν. XV καὶ H. Megaw, *Byzantine Architecture in Mani*, B.S.A., XXXIII, 1932-1933, πίν. 21, C καὶ Παναγίτσα Γυθείου (ἀδμ.) κατὰ A. K. Ὁρλάνδου, ABME, τόμ. Α', 1935, σ. 58.

6. Βλ. A. K. Ὁρλάνδου, *Τὰ παλάτια καὶ τὰ σπίτια τοῦ Μυστρά*, ABME, τόμ. Γ', 1937, σ. 31, 40, 68, εἰκ. 25, 29, 33, 35, 36, 41.

7. Βλ. μιὰ παρομοία διάταξις, A. Choisy, ἔνθ' ἄνωτ., σ. 83, εἰκ. 99.

8. Βλ. Π. Μιχαλῆ, *Αἰσθητικὴ θεώρησις τῆς Βυζαντινῆς Τέχνης*, Ἀθῆναι 1946, σ. 32. Γιὰ τὸν χῶρο ἐν σχέσει πρὸς τὴν κάτοψη, στοὺς μεγάλους μεσοβυζαντινοὺς ὀκταγωνικοὺς, βλ. καὶ G. Egger, *Bemerkungen zu den Grundrisslösungen im byzantinischen Kirchenbau*, *Jahr. österr. byz. Ges.*, τόμ. IV, 1955, σ. 94-96.

9. Βλ. G. Millet, *École*, σ. 114. Στὸ Κέρος δὲν ὑπάρχουν βέβαια κόγχες,

ἀτονήσει. Ἴσως ὁ τονισμὸς ἑνὸς κατακορύφου ἄξονος, ποὺ πρυτανεύει στὸν χῶρο τῆς Νέας Μονῆς, νὰ μὴν ξαναβρίσκεται στὸ Κέρος, ἀλλὰ αὐτὸ ὀφείλεται μᾶλλον στὸν χαμηλὸ καὶ τυφλὸ τροῦλλο τοῦ ναΐσκου, ἐφ' ὅσον μάλιστα, καὶ στὰ δύο κτίρια, ὁ χῶρος τοῦ κυρίως ναοῦ, χαμηλότερα ἀπὸ τὴν στεφάνη τοῦ τροῦλλου, εἶναι σχεδὸν κυβικός.

X. ΜΠΟΥΡΑΣ

ἀλλὰ τὰ τυφλὰ τόξα καὶ τὰ ἡμιχώνια κάνουν παρόμοια ἐντύπωση λόγῳ ἀκριβῶς τοῦ πολὺ περιορισμένου χώρου.

R É S U M É

DEUX PETITES EGLISES DU TYPE OCTOGONAL INÉDITES

(Pl. 41 - 45).

Au nombre limité des églises à trompes d'angle de Grèce s'ajoutent deux petits monuments inédits, présentant beaucoup d'intérêt, du point de vue de l'étude des types et des formes de l'architecture byzantine.

Le premier monument appartient au monastère de St-Luc de Phocide. Il s'agit d'une petite église à deux étages, partiellement détruite, incorporée au clocher moderne du couvent. Elle est de plan carré, couverte, au rez-de-chaussée, d'une voûte d'arête avec nervures et, au premier étage, d'une coupole appuyée sur quatre arcs et quatre trompes d'angle coniques. Les arcs s'allongent à l'épaisseur des murs et apparaissent comme des voûtes en berceau. La coupole est détruite aujourd'hui, mais la disposition des voûtes de l'intérieur est la typique de toutes les églises octogonales de la Grèce propre. Les murs de l'église sont décorés de fresques, probablement contemporaines de l'édifice. Les méthodes de construction des arcs, des voûtes et des murs, ainsi que d'autres éléments et formes, nous permettent de dater le monument au onzième siècle, c'est à dire avec les édifices de la première époque du couvent.

Les dessins de la reconstitution de l'église sont basés sur les éléments architecturaux conservés et quelques autres documents empruntés à une esquisse ancienne du moine-voyageur russe B. Barskij (1745). Nous donnons aussi le dessin de la reconstitution du monument, à l'époque de la domination turque, pendant laquelle il était transformé en une des tours de défense du monastère. Parmi les éléments utiles, conservés, sont quelques fragments de dalles sculptées, en marbre, appartenant probablement aux grandes fenêtres de l'église. Parallèlement ont été étudiées toutes les sculptures qui ont été fixées aux murs du clocher à l'époque moderne. La forme et les dimensions données de l'abside Est, ont résulté de ses fondations trouvées au cours d'une petite fouille et des éléments donnés par l'esquisse de Barskij. Au rez-de-chaussée se termine un aqueduc souterrain, contemporain du monument et bien conservé. Il est difficile de montrer, si l'eau de l'aqueduc au rez-de-chaussée avait une relation avec le culte de l'église superposée. En tous cas, l'hypothèse que le rez-de-chaussée était une

crypte funéraire, et que le monument servait comme mausolée, doit être exclue.

Le second exemple de notre étude est l'église de Saint - Jean, située dans les environs de Keros, près du village médiéval de Pyrgi, à l'île de Chios. L'aspect du monument est pauvre et simple et son caractère populaire et rural. La disposition de ses voûtes à l'intérieur est caractéristique des églises octogonales des îles. Quatre arcs et quatre trompes d'angle reposent sur des consoles encastrées dans les murs, et forment l'octogone d'appui de la coupole. Le sanctuaire de l'église est couvert d'une voûte en berceau. La coupole est basse et n'a pas de fenêtres. Il est trop difficile de dater le monument. Il fut probablement construit au 15^e siècle.

Examinant les deux monuments nous y trouvons appliqués tous les éléments caractéristiques des édifices de type octogonal de la Grèce propre pour le premier, et des îles pour l'autre. L'influence des deux modèles originaux, c'est à dire des églises centrales des couvents de St - Luc et de Néa Moni de Chios, est évidente. Les petites dimensions des monuments étaient la cause de quelques particularités dans l'application du type. Ainsi, la petite église de St - Luc n'a pas les annexes ajoutées pour cacher les contreforts, mais ses murs latéraux deviennent trop épais pour prendre les poussées de la coupole. Le narthex et l'espace séparé du sanctuaire, sont aussi supprimés. A l'église de Chios nous n'avons pas la séparation du sanctuaire en trois parties, le narthex est aussi supprimé, et les pilastres latéraux sont remplacés par des consoles.

CH. BOURAS