

Δελτίον της Χριστιανικής Αρχαιολογικής Εταιρείας

Τόμ. 34 (2013)

Δελτίον ΧΑΕ 34 (2013), Περίοδος Δ'. Στη μνήμη του Τίτου Παπαμαστοράκη (1961-2010)



**Ζητήματα αναπαράστασης της αρχικής μορφής
του ναού του Αγίου Τίτου στη Γόρτυνα**

Σταύρος ΜΑΜΑΛΟΥΚΟΣ

doi: [10.12681/dchae.1703](https://doi.org/10.12681/dchae.1703)

Βιβλιογραφική αναφορά:

ΜΑΜΑΛΟΥΚΟΣ Σ. (2013). Ζητήματα αναπαράστασης της αρχικής μορφής του ναού του Αγίου Τίτου στη Γόρτυνα. *Δελτίον της Χριστιανικής Αρχαιολογικής Εταιρείας*, 34, 11-24. <https://doi.org/10.12681/dchae.1703>

ΖΗΤΗΜΑΤΑ ΑΝΑΠΑΡΑΣΤΑΣΗΣ ΤΗΣ ΑΡΧΙΚΗΣ ΜΟΡΦΗΣ ΤΟΥ ΝΑΟΥ ΤΟΥ ΑΓΙΟΥ ΤΙΤΟΥ ΣΤΗ ΓΟΡΤΥΝΑ

Σκοπός της εργασίας είναι ο έλεγχος των απόψεων του Ορλάνδου και η εξέταση ζητημάτων σχετικών με την αναπαράσταση της αρχικής μορφής του ναού του Αγίου Τίτου στη Γόρτυνα της Κρήτης, για τον οποίο πρόσφατα υποστηρίχθηκε μια χρονολόγηση στο διάστημα μεταξύ του 796 και του 813 και πάντως πριν από την κατάληψη της Κρήτης από τους Άραβες το 827/8. Σύμφωνα με την προτεινόμενη εδώ αναπαράσταση το μνημείο εμφάνιζε όλα τα χαρακτηριστικά των σύνθετων σταυροειδών εγγεγραμμένων, ενώ διέθετε πλήρως απαρτισμένο τριμερές Ιερό με τρίκογχο Άγιο Βήμα, πλάγιες κόγχες (χορούς) και τριμερή νάρθηκα, ο οποίος κατά πάσα πιθανότητα, έφερε όροφο.

This paper aims to evaluate the viewpoints of Orlandos and to examine issues relative to the reconstruction of the original form of the church of St. Titos in Gortyna, Crete, for which a date between 796 and 813 was recently argued, and in any case, before the conquest of Crete by the Arabs in 827/8. According to the proposed reconstruction the monument presented all the characteristics of cross-in-square complex four-columned type churches, since it had a fully constituted sanctuary with a triconch Bema, lateral apses (choroi) and a tripartite narthex, which most likely had an upper story.

Α. Ο ναός του Αγίου Τίτου στη Γόρτυνα της Κρήτης είναι μνημείο από παλιά γνωστό στην επιστημονική βιβλιογραφία, καθώς από νωρίς, από τις αρχές ήδη του 20ού αιώνα, αυτό έχει συχνά γίνει αντικείμενο μελετών ή απλών αναφορών από διάφορους ερευνητές της βυζαντι-

νής αρχιτεκτονικής. Σε αυτούς περιλαμβάνονται οι Giuseppe Gerola¹, Στέφανος Ξανθουδίδης², Theodore Fyfe³, Αναστάσιος Ορλάνδος⁴, Paul Lemerle⁵, Richard Krautheimer⁶, Παναγιώτης Βοκοτόπουλος⁷, Jean-Pierre Sodini⁸, Cyril Mango⁹, Jurgen Christern¹⁰, Klaus Gallas - Klaus Wes-

Λέξεις κλειδιά

Κρήτη, Γόρτυς, πρωτοβυζαντινή περίοδος, βυζαντινή αρχιτεκτονική, ναοδομία.

Keywords

Crete, Gortys, early Byzantine period, Byzantine architecture, church construction.

¹ G. Gerola, *Monumenti Veneti nell'isola di Creta*, τ. 1 5, Βενετία 1905 1932, τ. 2, 31 40. Βλ. και ο ίδιος, *Βενετικά Μνημεία της Κρήτης (Εκκλησίες)* (μτφρ. Στ. Σπανάκης), Κρήτη 1993, 31 40.

² Στ. Ξανθουδίδης, «Χριστιανικά έπιγραφαί εκ Κρήτης», *Άθηνά* 15 (1903), 125 127 και ο ίδιος, «Περὶ τῆς Μητροπόλεως Κρήτης καὶ τοῦ μητροπολιτικοῦ ναοῦ τοῦ Ἁγίου Τίτου κατὰ τὴν Β' Βυζαντινὴν Περίοδον (961 1204)», *Χριστιανικὴ Κρήτη* τ. Α', Ἡρά κλειον 1913, 332 335.

³ Th. Fyfe, «The Church of St. Titus at Gortyna in Crete», *Architectural Review* 22 (August 1907), 60 67.

⁴ Α. Ὁρλάνδος, «Νεώτεροι ἔθροναι ἐν Ἀγίῳ Τίτῳ τῆς Γορτύνης», *ΕΕΒΣ* 3 (1926), 302 328

⁵ P. Lemerle, *Philippe et la Macédoine orientale à l'époque chrétienne et byzantine : recherches d'histoire et d'archéologie*, Παρίσι 1945,

479 480.

⁶ R. Krautheimer, *Early Christian and Byzantine Architecture*, Harmondsworth 1975², 268, 310.

⁷ Π. Βοκοτόπουλος, «Παρατηρήσεις στὴν λεγομένη βασιλικὴ τοῦ Ἁγίου Νίκωνος», *Πρακτικὰ Ἀ' Διεθνoῦς Συνεδρίου Πελοποννησιακῶν Σπουδῶν* (Σπάρτη, 7 14 Σεπτεμβρίου 1975), τ. 2, Ἀθήνα 1976, σποράδην και κυρίως 281 282.

⁸ J. P. Sodini, «L'ambon de la rotonde Saint Georges : remarques sur la typologie et le décor», *BCH* 100 (1976), 1, 494 496.

⁹ C. Mango, *Byzantine Architecture*, Νέα Ὑόρκη 1976, 160.

¹⁰ J. Christern, «Die Datierung von A. Titos in Gortys (Kreta)», *Πεπραγμένα τοῦ Γ' Διεθνoῦς Κρητολογικοῦ Συνεδρίου* (Ρέθυμνο 1971), Ἀθήνα 1974, τ. 2, 37 43, πίν. 3 8.

sel - Μανόλης Μπορμπουδάκης¹¹, Νικόλαος Γκιολές¹², Χαράλαμπος Μπούρας¹³, Isabella Baldini-Lippolis¹⁴, Χριστίνα Τσιγωνάκη¹⁵, Slobodan Ćurčić¹⁶, Αναστάσιος Τάντσης¹⁷, Σταύρος Μαμαλούκος¹⁸ κ.ά. και, εντελώς πρόσφατα, η Βάσω Συθιακάκη-Κριτσιμάλλη¹⁹. Λείπει, ωστόσο, ακόμη μια συστηματική δημοσίευση του μνημείου, με την απαραίτητη, λόγω τόσο της σημασίας του μνημείου όσο και της αποσπασματικής κατάστασης διατήρησής του, τεκμηρίωση. Όσον αφορά την τελευταία ως σημειωθεί ότι ως τώρα δεν έχουν δημοσιευθεί παρά ελάχιστα και μάλλον συνοπτικά γενικά σχέδια του μνημείου²⁰, καθώς και μια προοπτική και μια αξονομετρική απεικόνισή του σε αναπαράσταση από τους Giuseppe Gerola και Αναστάσιο Ορλάνδο αντίστοιχα²¹. Η αναπαράσταση του Ορλάνδου έχει γίνει γενικά αποδεκτή και δεν έχει ποτέ ως τώρα αμφισβητηθεί. Σκοπός της εργασίας που ακολουθεί είναι ακριβώς ο έλεγχος της ακρίβειας των απόψεων του Ορλάνδου και η συνακόλουθη εξέταση ορισμένων ζητημάτων σχετικών με την αναπαράσταση της αρχικής μορφής του ναού. Αφορμή για την έρευνα, καρπός της οποίας είναι η μελέτη, έδωσε η επανεξέταση του ερειπωμένου μνημείου κατά τη διάρκεια της νέας λεπτομερούς αποτύπωσής του (Εικ. 1-3), που έγινε στα πλαίσια σύνταξης μελέτης συντήρησης, αποκατάστασης και ανάδειξής του²².

Β. Καθώς στοιχεία για την παλαιότερη ιστορία του ναού δε μας είναι γνωστά, για τη χρονολόγησή του έχουν κατά καιρούς, με βάση τα τυπολογικά, τα κατασκευαστικά και τα μορφολογικά του χαρακτηριστικά, προταθεί χρονολογίες από τον 6ο ως το 10ο αιώνα. Η Βάσω Συθιακάκη-Κριτσιμάλλη, βασισμένη σε μια νέα αναλυτική εξέταση των γλυπτών του μνημείου και σε μια συνολική επανεξέταση όλων των ως τώρα ιστορικών και αρχαιολογικών δεδομένων, υποστήριξε πρόσφατα με πειστικά επιχειρήματα ότι ο ναός, αφιερωμένος εξαρχής στον Άγιο Τίτο, οικοδομήθηκε πιθανότατα από τον αναφερόμενο σε επιγραφή ενός θωρακίου του ναού επίσκοπο Συνέσιο, στο διάστημα μεταξύ της κατάρρευσης, εξαιτίας του καταστροφικού σεισμού του 796, της μεγάλης πεντάκλιτης επισκοπικής βασιλικής της Μητρόπολης και του 813, οπότε άρχισε η δεύτερη φάση της Εικονομαχίας, και πάντως πριν από την κατάληψη της Κρήτης από τους Άραβες το 827/8. Ο ναός επισκευάσθηκε μετά την ανακατάληψη το 961 του νησιού από τους Βυζαντινούς και πιθανώς καταστράφηκε από τον ισχυρό σεισμό του 1304, ο οποίος προκάλεσε μεγάλες ζημιές στο νησί, αφού οι Ενετοί είχαν ήδη μεταφέρει από τη Γόρτυνα στον Χάνδακα τα λείψανα του Αγίου Τίτου²³. Δυστυχώς η βιαστική και χωρίς σύστημα και επιστημο-

¹¹ K. Gallas K. Wessel M. Borboudakis, *Byzantinisches Kreta*, Μόναχο 1983, 365-369.

¹² N. Γκιολές, *Βυζαντινή Ναοδομία (600-1204)*, Αθήνα 1987, 28-29.

¹³ X. Μπούρας, *Ιστορία της Αρχιτεκτονικής*, τ. 2. *Αρχιτεκτονική στο Βυζάντιο, τό Ισλάμ και την Δυτική Ευρώπη κατά τον Μεσαίωνα*, Αθήνα 1994, 156 και ο ίδιος, *Βυζαντινή και Μεταβυζαντινή αρχιτεκτονική στην Ελλάδα*, Αθήνα 2001, 49, 50, 53, 57-58, εικ. 38.

¹⁴ Is. Baldini Lippolis, «La basilica di S. Tito a Gortina», *CARB* 44 (1998), 43-82 και η ίδια, «La basilica di S. Tito a Gortina e gli appunti inediti di Giuseppe Gerola», *ASAtene* τ. LXXXVII, Serie III, 9, tomo I (2009), 635-679.

¹⁵ X. Τσιγωνάκη, «Ο άμβωνας του Αγίου Τίτου της Γόρτυνας», *19ο Συμπόσιο ΧΑΕ*, Αθήνα 1999, 108 και Ch. Tsigonaki, «L'ambon de la basilique de « Saint Tite » à Gortyne», *TM* 15 (2005), *Mélanges J.-P. Sodini*, Παρίσι 2005, 499-519.

¹⁶ S. Ćurčić, *Architecture in the Balkans. From Diocletian to Suleyman the Magnificent*, New Haven - London 2010, 237-238, εικ. 252-253.

¹⁷ A. Tantsis, «The so called “Athonite” Type of Church and Two Shrines of the Theotokos in Constantinople», *Zograf* 34 (2010), 9-10.

¹⁸ S. Mamaloukos, «A Contribution to the Study of the “Athonite” Church Type of Byzantine Architecture», *Zograf* 35 (2011), 46.

¹⁹ Β. Συθιακάκη-Κριτσιμάλλη, «Τα αρχιτεκτονικά γλυπτά του Αγίου Τίτου της Γόρτυνας και η συμβολή τους στη χρονολόγηση του μνημείου», *11ο Διεθνές Κρητολογικό Συνέδριο. Πρακτικά*

(υπό δημοσίευση). Στη φίλη συνάδελφο Βάσω Συθιακάκη Κριτσιμάλλη, η οποία πρόθυμα έθεσε υπ' όψιν μου το υπό δημοσίευση κείμενο της μελέτης της και συζήτησε μαζί μου διάφορα ζητήματα σχετικά με την αρχιτεκτονική του μνημείου, οφείλω και από τη θέση αυτή θερμές ευχαριστίες.

²⁰ Μια κάτοψη του ναού στη στάθμη του ισογείου έχει δημοσιευθεί από τον G. Gerola (*Monumenti Veneti*, ό.π. (υποσημ. 1), εικ. 10), δύο κατόψεις, μία στη στάθμη του ισογείου (σε αποτύπωση και αναπαράσταση) και μία στη στάθμη της στέγης, μία κατά πλάτος και μία διαμήκης τομή έχουν δημοσιευθεί από τον Th. Fyfe (ό.π. (υποσημ. 3), εικ. 2, 1, 3.b, 3.a και 5 αντίστοιχα) και μια κάτοψη από τον Α. Ορλάνδο («Άγιος Τίτος», ό.π. (υποσημ. 4), εικ. 1). Από τα σχέδια αυτά οι κατόψεις έχουν αναδημοσιευθεί επανειλημμένα.

²¹ Αντίστοιχα: Gerola, *Monumenti Veneti*, ό.π. (υποσημ. 1), εικ. 14 και Όρλάνδος, «Άγιος Τίτος», ό.π. (υποσημ. 4), εικ. 4. Το τελευταίο σχέδιο έχει αναδημοσιευθεί επανειλημμένα.

²² Η μελέτη, η οποία ολοκληρώθηκε τον Σεπτέμβριο του 2011, εκπονήθηκε με πρωτοβουλία της 13ης Εφορείας Βυζαντινών Αρχαιοτήτων, μέριμνα του Συμβουλίου Αρχιτεκτονικής Κληρονομιάς της Ελληνικής Εταιρείας Περιβάλλοντος και Πολιτισμού και χορηγία των ιδρυμάτων Α. Γ. Λεβέντη και Μ. Β. Βαρθολομαίου από το Γραφείο Ειδικών Αρχιτεκτονικών Μελετών Μνημείο ΕΠΕ: Σταύρος Μαμαλούκος Αναστασία Καμπόλη & Συνεργάτες με κύριο συνεργάτη τον Κλήμη Ασλανίδη (Αρχιτεκτονική Μελέτη) και τις συντηρήτριες αρχαιοτήτων Αμερίμη Γαλανού και Γιάννα Δογάνη (Μελέτη συντήρησης δομικών υλικών).

²³ Συθιακάκη-Κριτσιμάλλη, ό.π.

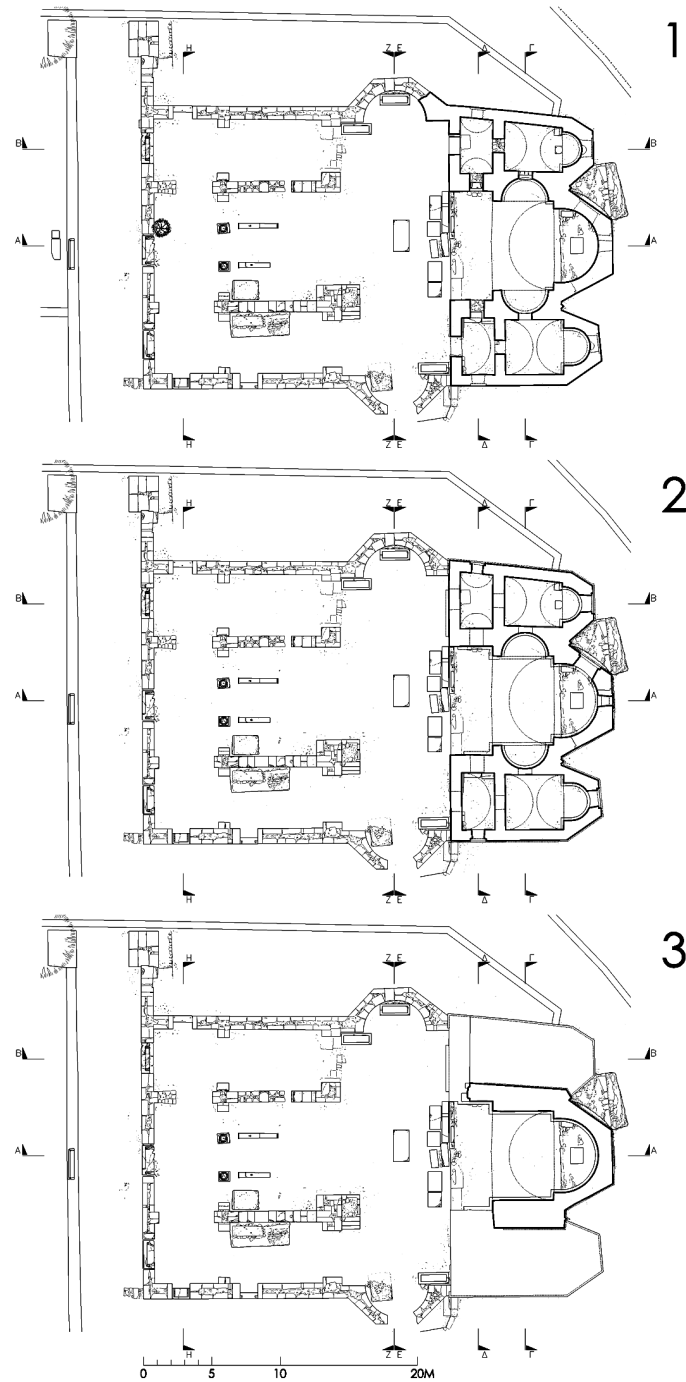

Εικ. 1. Γόρτυς, ναός Αγίου Τίτου. Αποτύπωση, Κατόψεις: 1. Κάτοψη Α, 2. Κάτοψη Β, 3. Κάτοψη Γ.

νική μέθοδο ανασκαφή των αρχών του 20ού αιώνα, μέσω της οποίας αποκαλύφθηκε ο ναός, αποστέρησε οριστικά την έρευνα όχι μόνο από τη βοήθεια που αυτή θα μπορούσε να έχει στην προσπάθειά της να αναπαρα-

στήσει την αρχική μορφή του μνημείου, αλλά και από τη δυνατότητα να τεκμηριώσει και να κατανοήσει τη σύνθετη, όπως φαίνεται, οικοδομική ιστορία του από τον Μεσαίωνα ως τα μέσα του 19ου αιώνα, εποχή από

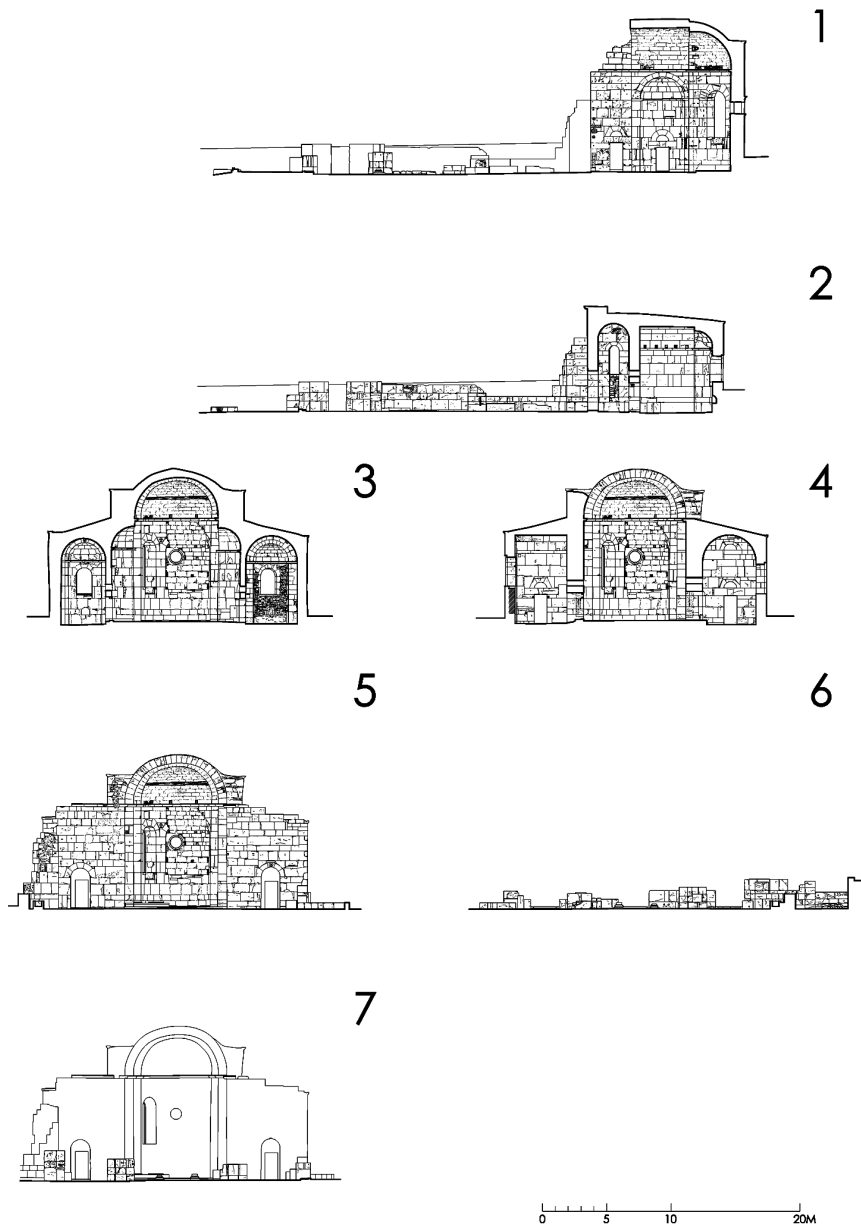

Εικ. 2. Γόρτυς, ναός Αγίου Τίτου. Αποτύπωση, Τομές: 1. Τομή ΑΑ, 2. Τομή ΒΒ, 3. Τομή ΓΓ, 4. Τομή ΔΔ, 5. Τομή ΕΕ, 6. Τομή ΖΖ, 7. Τομή ΗΗ.

την οποία υπάρχουν πλέον σχετικά εικαστικά τεκμήρια, καθώς και σαφέστερες μαρτυρίες²⁴. Από τα στοιχεία αυτά προκύπτει ότι από τα μέσα του 19ου αιώνα και

εξής ο ερειπωμένος ναός, ο οποίος ήταν αφιερωμένος στη Θεοτόκο και ονομαζόταν Παναγία Κερά, δέχθηκε διάφορες κατά καιρούς επεμβάσεις προκειμένου το δια-

²⁴ Μια συστηματική μελέτη της οικοδομικής ιστορίας του ναού του Αγίου Τίτου επιχειρεί στα δημοσιεύματά της η Isabella Baldi

ni Lippolis [«Basilica di S. Tito», ό.π. (υποσημ. 14)] και η ίδια, «Basilica di S. Tito e Gerola», ό.π. (υποσημ. 14).

τηρούμενο τμήμα του να καταστεί λειτουργικό. Σημαντικότερες από αυτές ήταν η κατασκευή ενός θυραίου τοίχου, ο οποίος απέφρασε το ως τότε ανοικτό κεντρικό τμήμα του σωζόμενου ανατολικού τμήματος του ναού, η ανοικοδόμηση της νοτιοανατολικής γωνίας της κόγχης του Αγίου Βήματος και η διαμόρφωση του ορθογωνικού εξωτερικά και κυκλικού εσωτερικά παραθύρου που υπάρχει ως σήμερα και η απόφραξη των περισσότερων από τα ανοίγματά του και η κατασκευή κτιστού τέμπλου στο άνοιγμα της κόγχης του Αγίου Βήματος, καθώς και Αγίας Τράπεζας και δεσποτικού θρόνου²⁵. Στις αρχές του 20ού αιώνα το μνημείο καθαρίστηκε από τις περισσότερες από τις νεότερες προσθήκες του, ανασκάφηκε και άρχισε να γίνεται αντικείμενο επιστημονικών μελετών. Κατά τη διάρκεια του Μεσοπολέμου, υπό άγνωστες ακριβώς συνθήκες, ανακατασκευάστηκε το κατεστραμμένο νοτιοανατολικό τμήμα του κτηρίου. Στα μεταπολεμικά χρόνια το ερείπιο δέχθηκε επεμβάσεις στερέωσης και συντήρησης, οι οποίες όμως και πάλι έγιναν χωρίς σύστημα και δεν δημοσιεύθηκαν. Σήμερα ο ναός αποτελεί ένα ιδιαίτερος δημοφιλές, επισκέψιμο από πολυάριθμους επισκέπτες μνημείο.

Γ. Στη συνέχεια θα επιχειρηθεί μια προσπάθεια αναπαράστασης της αρχικής μορφής του ναού (Εικ. 4-6) με υποδομή τα σχέδια της νέας αναλυτικής του αποτύπωσης και με βάση τις παρατηρήσεις που έγιναν στο μνημείο κατά τη διάρκεια της τεκμηρίωσής του και συγκρίσεις με άλλα μνημεία, με τα οποία αυτό παρουσιάζει ομοιότητες. Ιδιαίτερο βάρος θα δοθεί στην πραγμάτευση του θέματος στα σημεία που η νέα αναπαράσταση παρουσιάζει διαφορές από εκείνη του Αναστασίου Ορλάνδου (Εικ. 7).

Από το ναό του Αγίου Τίτου διατηρείται σήμερα σε ολόκληρο το ύψος του μόνο το ανατολικό του τμήμα, το οποίο έχει μήκος ίσο περίπου με το ένα τρίτο του συνολικού μήκους του κτηρίου. Από το υπόλοιπο κτίσμα διατηρούνται τα κατώτερα τμήματα των τοίχων σε ύψος που κυμαίνεται από 0,50 ως 2,30 μ. (Εικ. 1-3). Το κτήριο είχε σχετικά μεγάλες, για τα δεδομένα της βυζαντινής ναοδομίας, διαστάσεις. Χωρίς τις πέραν του κυρίως σώματός του προεξέχουσες προς Α., Β. και Ν. κόγχες, το πλάτος του είναι 20,50 μ. περίπου και το μήκος

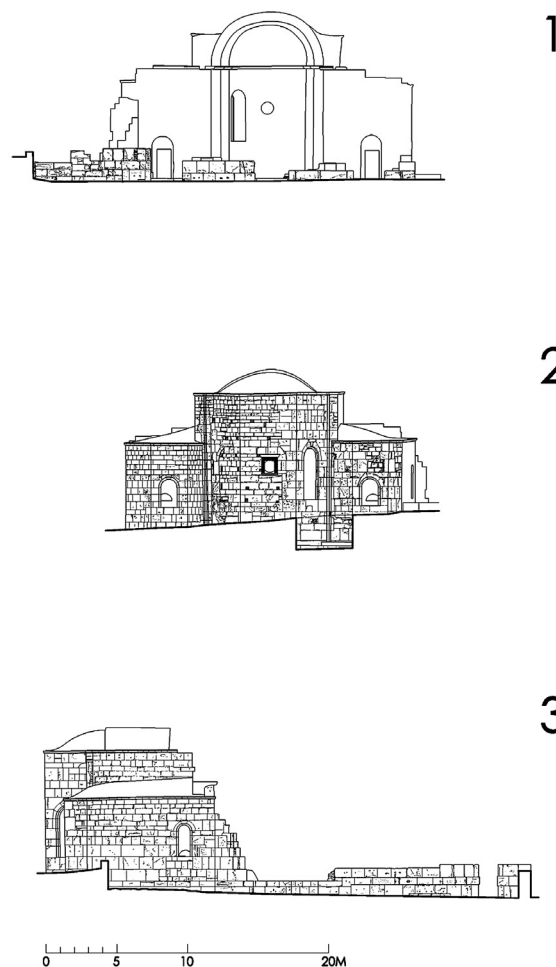

Εικ. 3. Γόρτυς, ναός Αγίου Τίτου. Αποτύπωση. Όψεις: 1. Δυτική όψη, 2. Ανατολική όψη, 3. Βόρεια όψη.

του 31 μ. περίπου, ενώ οι μέγιστες διαστάσεις του, περιλαμβανομένων των κογχών, ήταν 24,50×34,30 μ. περίπου. Η εκκλησία περιελάμβανε το ναό, ο οποίος, όπως συνήθως, αποτελούνταν από τον κυρίως ναό και το Ιερό, ένα διώροφο, πιθανότατα, νάρθηκα και ένα πρόσκισμα με μέγιστο πλάτος 3,70 μ. και άγνωστο προς το παρόν μήκος, το οποίο αποτελούσε προς Β. συνέχεια του νάρθηκα (Εικ. 4-6).

Η αναπαράσταση του ανατολικού τμήματος του ναού του Αγίου Τίτου δεν παρουσιάζει προβλήματα. Στο

²⁵ Τη δυνατότητα καταγραφής, καθώς και χρονολόγησης των εργασιών αυτών δίνει κυρίως η σύγκριση της απεικόνισης σε χαλκογραφία του ναού από τον T. A. B. Spratt [Travels and Researches in

Crete, τ. 2, Λονδίνο 1865, εικ. σ. 28 (βλ. και 31 32)] με τις προ των ανασκαφών φωτογραφίες του Gerola (Monumenti Veneti, ό.π. (υποσημ. 1), εικ. 11 13, 15 16).

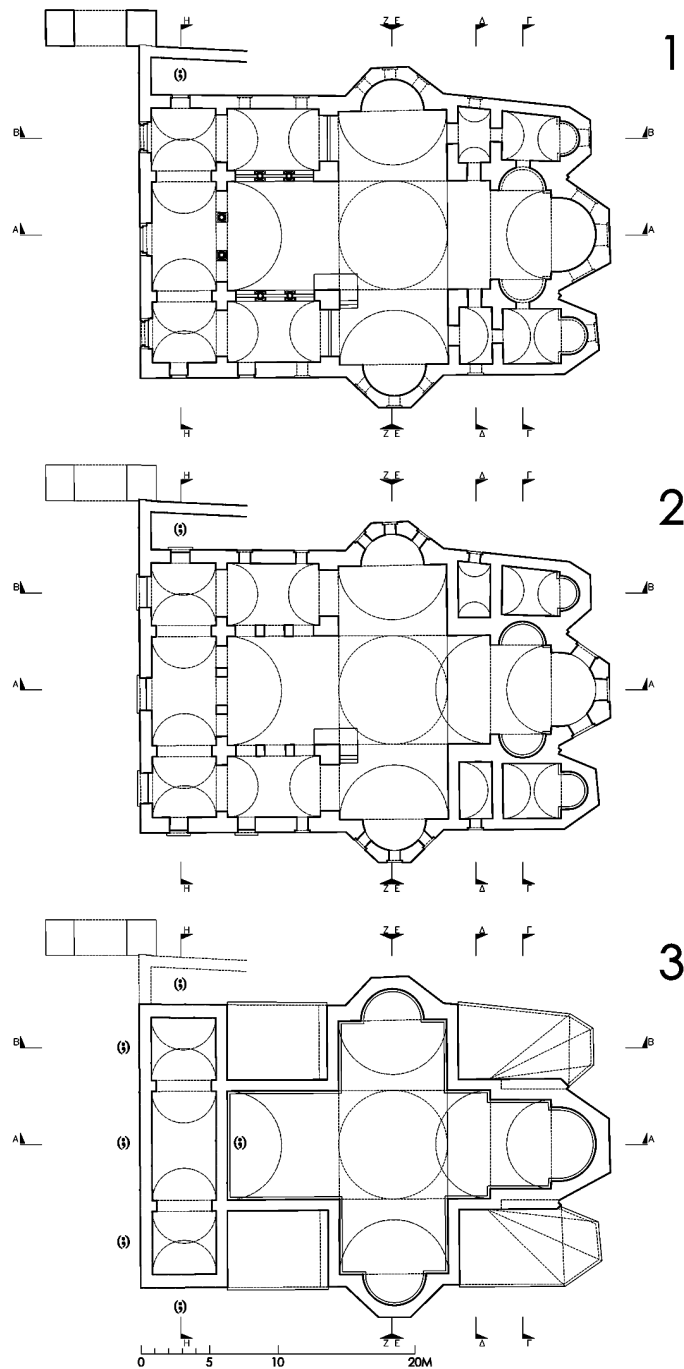

Εικ. 4. Γόρτυς, ναός Αγίου Τίτου. Αναπαράσταση, Κατόψεις: 1. Κάτοψη Α, 2. Κάτοψη Β, 3. Κάτοψη Γ.

ανατολικότερο τμήμα του κτηρίου, σε μια ζώνη με εξωτερικό πλάτος που κυμαίνεται από 5,20 ως 5,80 μ. είναι διαμορφωμένο το Ιερό του ναού. Πρόκειται για πλήρως απαρτισμένο τριμερές Ιερό, το οποίο περιλαμβάνει το

Άγιο Βήμα και τα παραβήματα. Το Άγιο Βήμα παρουσιάζει σε σχέση με τα παραβήματα μια μικρή βράχυνση από Α. Οι διαστάσεις του σε κάτοψη είναι 6,50x4,50 μ. περίπου, χωρίς την κόγχη του, με την οποία ο κύριος

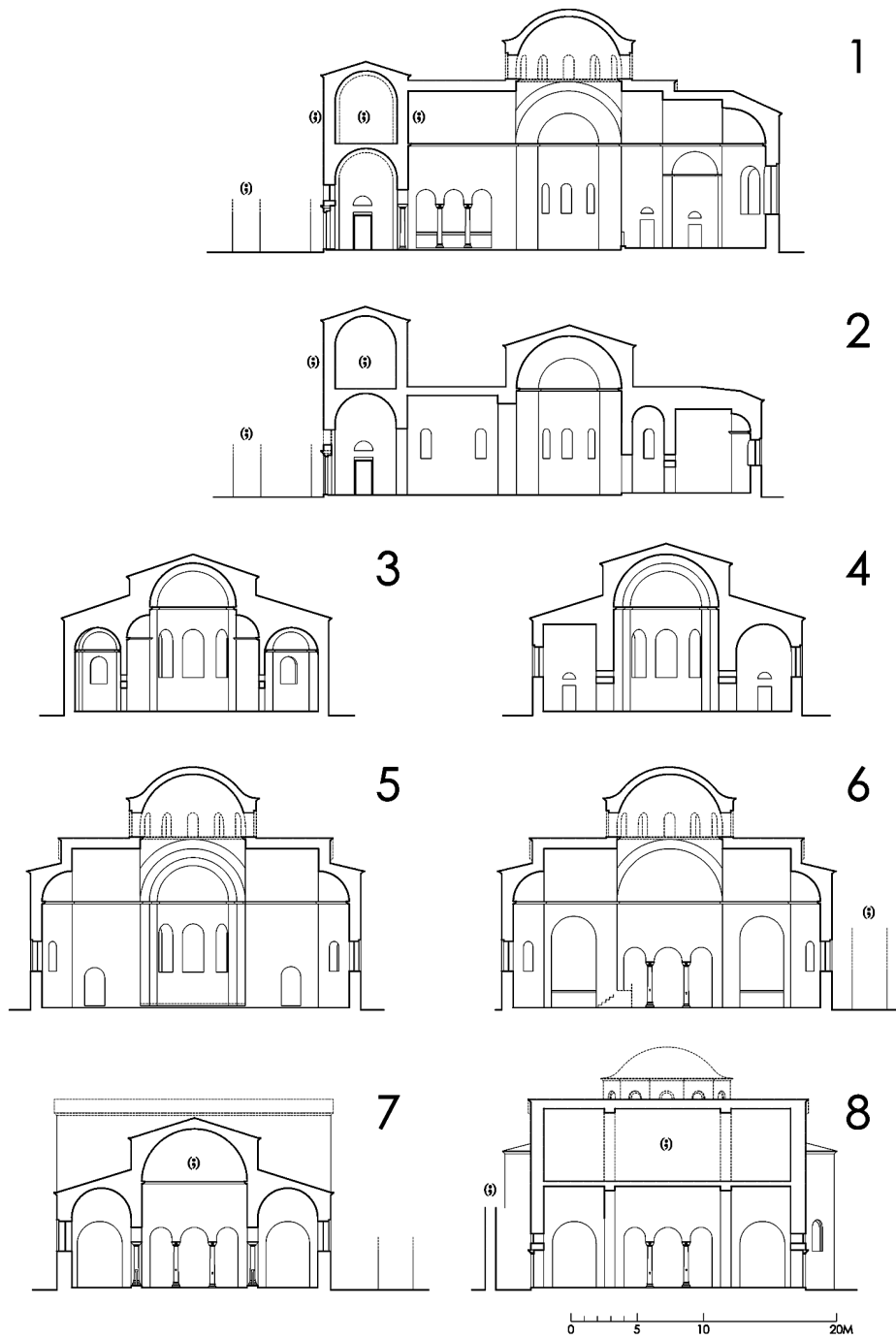

Εικ. 5. Γόρτυς, ναός Αγίου Τίτου. Αναπαράσταση, Τομές: 1. Τομή ΑΑ, 2. Τομή ΒΒ, 3. Τομή ΓΓ, 4. Τομή ΔΔ, 5. Τομή ΕΕ, 6. Τομή ΖΖ, 7. Τομή ΗΗ.

χώρος του προεκτείνεται κατά περίπου 3,25 ακόμη μ. προς Α. Η ευρύχωρη αυτή κόγχη είναι σε κάτοψη ελαφρά πεταλόμορφη. Στους πάχους 2,10 ως 2,30 μ. πλάγιους τοίχους του Αγίου Βήματος είναι διαμορφωμένες

βαθείς ημικυκλικές κόγχες με διάμετρο σχεδόν 3,50 μ. Το Άγιο Βήμα καλύπτεται με ημικυλινδρικό θόλο ημικυκλικής διατομής, το κλειδί του οποίου βρισκόταν σε ύψος λίγο περισσότερο από 11 μ. από το δάπεδο. Τα πα-

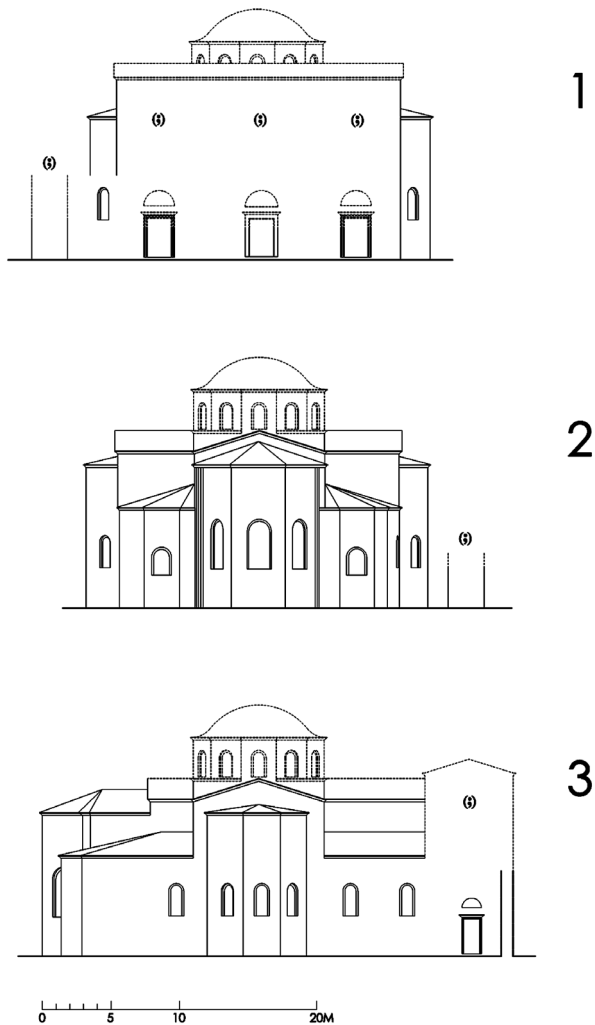

Εικ. 6. Γόρτυς, ναός Αγίου Τίτου. Αναπαράσταση, Όψεις: 1. Δυτική όψη, 2. Ανατολική όψη, 3. Βόρεια όψη.

ραβήματα έχουν μήκος 4,20 μ. και πλάτος το μεν νότιο 4 μ., το δε βόρειο, το οποίο έχει σε κάτοψη σχήμα τραπεζίου, 3,25 ως 3,60 μ. Οι κόγχες τους είναι σε κάτοψη, επίσης, ελαφρά πεταλόμορφες. Οι δύο χώροι καλύπτονται με διαμήκεις ημικυλινδρικούς θόλους, το κλειδί των οποίων βρισκόταν σε ύψος περίπου 6,25 μ. από το δάπεδο. Οι τρεις χώροι του Ιερού επικοινωνούν με θύρες πλάτους 1 μ. και ύψους αρχικά 1,80 μ. περίπου που ανοίγονται στο βάθος των πλαγίων κογχών του Αγίου Βήματος. Προς Δ. τα παραβήματα συνέχονται με δύο χώρους με μήκος 2,30 και πλάτος 4 ως 4,15 μ. περίπου. Από αυτούς ο νότιος καλύπτεται με διαμήκη θόλο, ενώ ο βόρειος με εγκάρσια διατεταγμένη καμάρα. Οι χώροι αυτοί επικοινωνούν με τα παραβήματα μέσω θυρών

πλάτους 1 μ. και ύψους αρχικά 1,80 μ. περίπου. Στο νότιο τοίχο του βόρειου και στο βόρειο τοίχο του νότιου χώρου ανοίγονται θύρες πλάτους 1 μ. και ύψους αρχικά 2,10 μ. περίπου. Στο δυτικό τους τοίχο ανοίγονται τοξωτές διόδοι πλάτους 1,50 μ. περίπου.

Η αναπαράσταση του σταυρικού σώματος του κυρίως ναού, επίσης, δεν παρουσιάζει προβλήματα. Τα τέσσερα σκέλη του σταυρού, τα οποία είχαν πλάτος 8 μ. περίπου και μήκος το βόρειο 5,20 μ., το νότιο 5,50 μ., το ανατολικό 3,10 μ. και το δυτικό 8,10 μ. καλύπτονταν αναμφίβολα με ημικυλινδρικούς θόλους με τομή ακριβώς ημικυκλίου. Τη γένεση των θόλων όριζε κοσμητής τοποθετημένος σε ύψος 8 μ. περίπου από το δάπεδο. Για την κάλυψη του διαστάσεων 8x8 μ. περίπου χώρου που σχηματίζεται στη διασταύρωση των κεραιών δεν υπάρχουν στοιχεία, αλλά η περίπτωση να γινόταν αυτή με άλλο τρόπο και όχι με τυπικής μορφής τρούλο, ο οποίος φερόταν σε σφαιρικά τρίγωνα φαίνεται απίθανη.

Όσον αφορά το δυτικό τμήμα του κυρίως ναού από τα σωζόμενα λείψανα προκύπτει ότι το δυτικό σκέλος του σταυρικού σώματος του ναού επικοινωνούσε με το νόρθηκα και τα δυτικά γωνιακά διαμερίσματα με τριβηλα τοξωτά ανοίγματα και ότι τα τελευταία επικοινωνούσαν με την εγκάρσια κεραία, καθώς και με το νόρθηκα με ευρείες διόδους πλάτους 3,40 μ. περίπου. Τα κατώτερα τμήματα των ανοιγμάτων μεταξύ των γωνιακών διαμερισμάτων και του κυρίως ναού φράσσονταν με θωράκια, τα ίχνη (λαξεύσεις υποδοχής) των οποίων διατηρούνται ακόμη. Στοιχεία για την αναπαράσταση της ανωδομής των δυτικών γωνιακών διαμερισμάτων δεν σώζονται. Ο Ορλάνδος έχει αναπαραστήσει το δυτικό τμήμα του ναού ως τρίκλιτη βασιλική με υπερώα, τα οποία φέρονταν από τα μεταξύ του σταυρικού σώματος και των γωνιακών διαμερισμάτων τριβηλα (Εικ. 7). Τα υπερώα, πάντα κατά τον Ορλάνδο, επικοινωνούσαν οπτικά με το μεσαίο κλίτος με τριβηλα ανοίγματα, τα υποστηλώματα – μάλλον μαρμάρινοι πεσσοί – των οποίων έφεραν οριζόντια επιστύλια, και με την εγκάρσια κεραία του σταυρικού σώματος του ναού με φαρδιά τοξωτά ανοίγματα. Τριβηλο άνοιγμα, όμοιο με τα προηγούμενα, θεωρεί ο Ορλάνδος ότι υπήρχε και επάνω από εκείνο της κατώτερης στάθμης που συνέδεε το δυτικό σκέλος του σταυρού με το νόρθηκα. Μέσω του τελευταίου αυτού ανοίγματος επικοινωνούσε οπτικά ο όροφος του νόρθηκα με τον κυρίως ναό²⁶. Είναι προφανές ότι ο Ορ-

²⁶ Ορλάνδος, «Άγιος Τίτος», ό.π. (υποσημ. 4), εικ. 4.

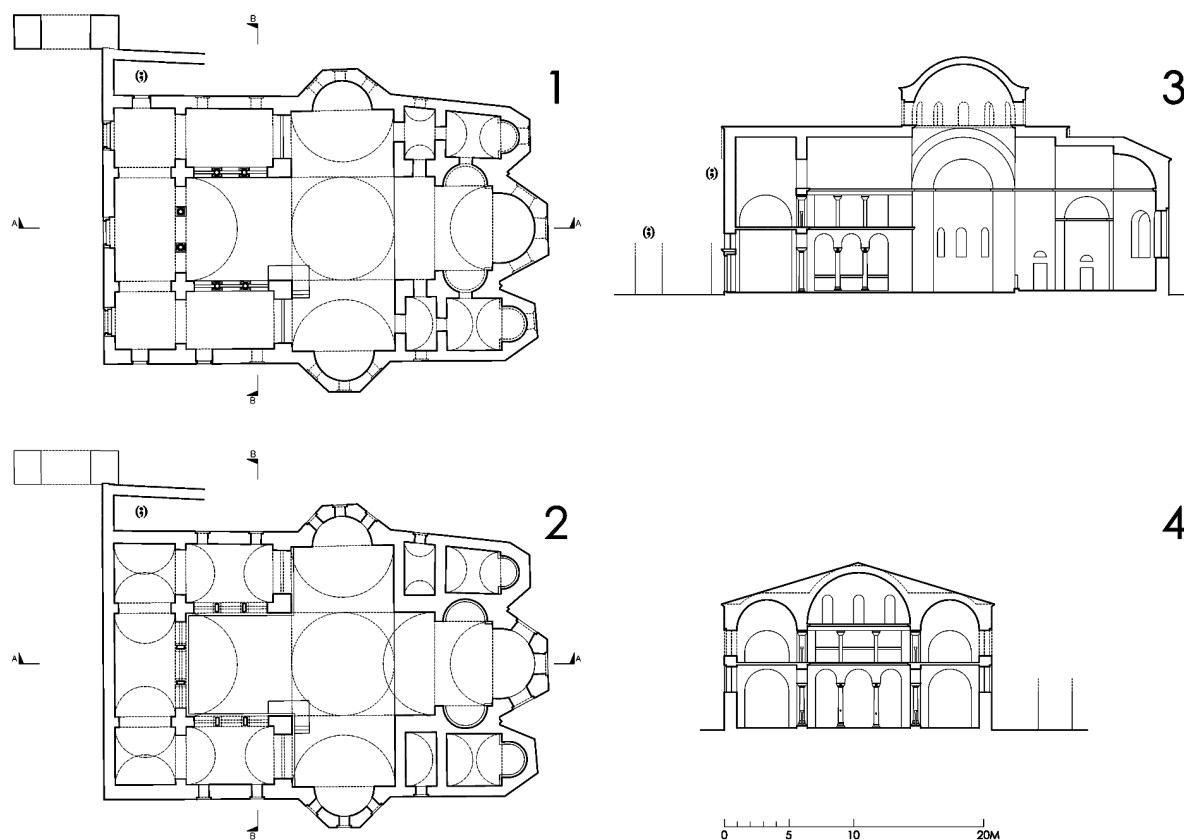

Εικ. 7. Γόρτυς, ναός Αγίου Τίτου. Αναπαράσταση κατά Α. Ορλάνδο: 1. Κάτοψη Α, 2. Κάτοψη Β, 3. Τομή ΑΑ, 4. Τομή ΒΒ.

λάνδος σχεδίασε την αναπαράσταση του τμήματος αυτού του ναού της Γόρτυνος με πρότυπο το ναό της Καταπολιανής στην Πάρο, με τον οποίο πίστευε ότι το κρητικό μνημείο είναι σύγχρονο²⁷. Η ύπαρξη οροφού επάνω από τα δυτικά γωνιακά διαμερίσματα του ναού του Αγίου Τίτου δεν μπορεί να αποκλεισθεί εντελώς, υπό τον όρο, όμως, ότι το πάτωμά του θα ήταν ξύλινο και όχι διαμορφωμένο επί θολοδομίας, όπως στην περίπτωση του ναού της Καταπολιανής, όπου το μικρό πλάτος των πλαγίων κλιτών (2 ως 2,40 μ. έναντι 4,50 μ. στο ναό του Αγίου Τίτου) και η διαμόρφωση παραστάδων κατά μήκος των πλαγίων τοίχων επιτρέπουν την κατασκευή σταυροθολίων. Παρά ταύτα η ύπαρξη υπερώων επάνω

από τα γωνιακά διαμερίσματα στο κρητικό μνημείο φαίνεται μάλλον απίθανη για τους εξής λόγους: Πρώτον επειδή δεν υποστηρίζεται από κανένα αρχαιολογικό στοιχείο, όπως λ.χ. η ύπαρξη σχετικών αρχιτεκτονικών μελών. Αντίθετα, όπως προκύπτει και από την έρευνα της Συθιακάκη-Κριτσιμάλλη, τα μαρμαρικά του ναού είναι λίγα και συλήματα, τα οποία μάλλον προέρχονται από την κατεστραμμένη βασιλική της Μητρόπολης²⁸. Δεύτερον επειδή αυτή οριακά μπορεί από πλευράς διαστάσεων να εφαρμοσθεί και επειδή θα προϋπέθετε ξυλοκατασκευές στα πατώματα των υπερώων (ακόμη και εκείνου επάνω από το νάρθηκα), πράγμα όχι πολύ πιθανό²⁹. Τρίτον επειδή ο βαρύς και αυστηρός χαρακτήρας

²⁷ Στο ίδιο, 306. Για το ναό της Καταπολιανής και τα προβλήματα που σχετίζονται με την αναπαράσταση της αρχικής του μορφής βλ. Η. Η. Jewell F. W. Hasluck, *The Church of Our Lady of the Hundred Gates in Paros*, Λονδίνο 1920· Α. Όρλάνδος, «Η πρό σφατος άναστήλωσις τής Καταπολιανής τής Πάρου. Πορίσματα

έρευνών και νέα ευρήματα», *ΕΕΚΜ* 5 (1965), 9 52 και Σ. Βογιατζής, «Παρατηρήσεις στην οικοδομική ιστορία της Παναγίας Καταπολιανής Πάρου», *28ο Συμπόσιο ΧΑΕ*, Αθήνα 2008, 18 19.

²⁸ Συθιακάκη Κριτσιμάλλη, ό.π. (υποσημ. 19).

²⁹ Αν και δεν είναι άγνωστα παραδείγματα συνδυασμού μαρμαρί

της αρχιτεκτονικής του ισταμένου τμήματος του μνημείου δεν συνάδει με τον ελαφρό και διάτρητο χαρακτήρα εκείνης του δυτικού του τμήματος, όπως αυτό έχει αναπαρασταθεί από τον Ορλάνδο.

Με την αναπαράσταση της αρχικής μορφής του κυρίως ναού σχετίζεται, τέλος, και το θέμα του άμβωνα του ναού. Ο Ορλάνδος υπέθεσε ότι στο ναό ανήκε ο μαρμάρινος με δύο κλίμακες άμβωνας, του οποίου μέλη βρέθηκαν στα ερείπια κατά την ανασκαφή³⁰. Τη σύνδεση του μαρμαρίνου άμβωνα με το ναό του Αγίου Τίτου αμφισβήτησε με πειστικά επιχειρήματα η Συθιακάκη-Κριτσιμάλλη, η οποία πιστεύει ότι τα τεμάχιά του μεταφέρθηκαν εκεί από την κατεστραμμένη βασιλική της Μητρόπολης και προσαρμόστηκαν στην κτιστή κατασκευή που διατηρείται ακόμη εν μέρει δίπλα στο νοτιοδυτικό πεσσό³¹. Την άποψη της Συθιακάκη-Κριτσιμάλλη ενισχύει ισχυρά η διαπίστωση ότι η κατασκευή αυτή είναι σύγχρονη με τον πεσσό και δεν αποτελεί μεταγενέστερη προσθήκη (Εικ. 4-5).

Ο νάρθηκας του ναού του Αγίου Τίτου (Εικ. 4-6) ήταν τριμερής. Τα διαμερίσματά του είχαν πλάτος 4,50 μ. περίπου και μήκη ίσα με τα πλάτη των τριών κλιτών του ναού στα οποία αντιστοιχούσαν, δηλαδή το μεν μεσαίο 7,90, τα δε πλάγια 4,50 μ. περίπου. Τα τρία διαμερίσματα του νάρθηκα συνδέονταν άνετα με τον κυρίως ναό μέσω ενός ευρέως τριβήλου το μεσαίο και δύο φαρδιών τόξων τα πλάγια. Στο δυτικό τοίχο του κάθε ενός ανοιγόταν μια θύρα προς τον εξωνάρθηκα του ναού, ενώ τα πλάγια διαμερίσματα διέθεταν ακόμη μία θύρα στους πλάγιους εξωτερικούς τους τοίχους. Δεν υπάρχουν στοιχεία για τον τρόπο κάλυψης του νάρθηκα. Το πιθανότερο είναι και τα τρία διαμερίσματά του να καλύπτονταν με ημικυλινδρικούς θόλους διατεταγμένους κατά το μήκος του. Η γραφική αποκατάσταση του υποτιθέμενου ορόφου του νάρθηκα παρουσιάζει πολλά προβλήματα. Αν αυτός όντως υπήρξε, θα πρέπει να υποτεθεί ότι είχε διάταξη παρόμοια με εκείνη του νάρθηκα, δηλαδή ότι ήταν τριμερής. Αν η κάλυψή του γινόταν με θολοδομία, θα πρέπει να υποτεθεί ότι αυτή θα ήταν όμοια με εκείνη του υπο-

κείμενου νάρθηκα. Στο δυτικό και στους πλάγιους τοίχους του ορόφου πρέπει να ανοίγονταν παράθυρα σε αντιστοιχία με τις θύρες του ισογείου, ενώ, όπως συνήθως συμβαίνει, κάποιο μεγάλο άνοιγμα, πιθανότατα τριβήλο, θα επέτρεπε την οπτική επικοινωνία του μεσαίου διαμερίσματος με το δυτικό σκέλος του σταυρικού σώματος του ναού. Δεν είναι γνωστό με βεβαιότητα πώς γινόταν η πρόσβαση στον όροφο του νάρθηκα. Όπως, όμως, παρατηρεί ο Ορλάνδος³², αυτή πρέπει να γινόταν μέσω κλιμακωστασίου το οποίο ήταν διαμορφωμένο στο προς Β. του νάρθηκα πρόσκτισμα του ναού. Η πρόσβαση καθηγουμένων ναών μέσω εξωτερικής κλίμακας είναι σύνηθες φαινόμενο στη βυζαντινή ναοδομία³³.

Στη βορειοδυτική γωνία του βορείου προσκτίσματος του νάρθηκα και κατ' ακμή συνδεδεμένη με αυτόν υπάρχει μια αγνώστου προς το παρόν προορισμού, μεταγενέστερη του ναού και αποσπασματικά σωζόμενη σήμερα κατασκευή, η οποία συντίθεται από δύο ογκώδεις πεσσούς κτισμένους από μεγάλους καλολαξευμένους λιθόπλινθους. Η προσπέλαση στο εσωτερικό του ναού γινόταν από το νάρθηκα, μέσω τριών θυρών που ανοίγονταν στο δυτικό του τοίχο και δύο ακόμη θυρών που ανοίγονταν έκκεντρα στο βόρειο και στο νότιο τοίχο. Μια ακόμη θύρα, η οποία ανοιγόταν στο δυτικό άκρο του νότιου τοίχου του νοτιοδυτικού γωνιακού διαμερίσματος οδηγούσε απευθείας στο εσωτερικό του ναού. Το εσωτερικό του ναού φωτιζόταν ικανοποιητικά από πολυάριθμα ψηλά και φαρδιά τοξωτά μονόλοβα παράθυρα με το μέτωπό τους διαμορφωμένο εν υποχωρήσει. Πρόκειται για τις τρεις τριάδες παραθύρων που ανοίγονταν στην κόγχη του Αγίου Βήματος και σε κάθε μια από τις πλάγιες κόγχες, δύο που ανοίγονταν στις κόγχες των παραβημάτων, δύο που ανοίγονταν στους πλάγιους εξωτερικούς τοίχους των ανατολικών γωνιακών διαμερισμάτων, δύο και τρία αντίστοιχα παράθυρα που κατά πάσα πιθανότητα ανοίγονταν στο νότιο και στο βόρειο τοίχο των δυτικών γωνιακών διαμερισμάτων και από τα άγνωστης μορφής και αριθμού παράθυρα του τρού-

νων υποστυλωμάτων και ξύλινων πατωμάτων επάνω από πλάγια κλίτη βασιλικών, όπως για παράδειγμα στη Νότια βασιλική της Αλυκής Θάσου, που χρονολογείται περί το 600 (βλ. J. P. Sodini - K. Kolokotsas, *Aliki II: La basilique double*, στο *Études thasiennes* 10, Παρίσι 1980, 52 53, 136 137, 244 245, εικ. 189, πίν. 20a b, παρένθετος πίν. III, τομή CC), η πιθανότητα εφαρμογής μιας τέτοιας λύσης στην περίπτωση του Αγίου Τίτου δεν φαίνεται πιθανή κρίνοντας από τη γενική μορφή και τη συνολική δομή του κτηρίου.

³⁰ Ορλάνδος, «Άγιος Τίτος», ό.π. (υποσημ. 4), 310 313, εικ. 4 και

7 9. Ειδική μελέτη για τον άμβωνα του ναού του Αγίου Τίτου έχει πρόσφατα γίνει από την Χρ. Τσιγονάκη [Tsigonaki, ό.π. (υποσημ. 15)].

³¹ Συθιακάκη Κριτσιμάλλη, ό.π. (υποσημ. 19).

³² Ορλάνδος, «Άγιος Τίτος», ό.π. (υποσημ. 4), 301 303 και 306.

³³ Σχετικά βλ. πρόχειρα Στ. Μαμαλούκος, «Η καθολική εκκλησία της Βιζύης», *Περί Θράκης* 3 (2003), 134 και σημ. 17, όπου και παραθεση σχετικών παραδειγμάτων.

λου. Έμμεσο φωτισμό θα εξασφάλιζαν στο ναό τα ανοίγματα που πρέπει να υποτεθεί ότι ήταν διαμορφωμένα στο τύμπανο του δυτικού τοίχου του δυτικού σκέλους του σταυρού προς τα Κατηχούμενα.

Όπως προκύπτει από την παρατήρηση του σωζόμενου ανατολικού τμήματος του ναού, οι τοίχοι του εσωτερικά ήταν διαρθρωμένοι καθ' ύψος με δύο τουλάχιστον κοσμήτες, οι οποίοι όριζαν τις στάθμες γένεσης της θολοδομίας (Εικ. 5). Κοσμήτης πιθανότατα υπήρχε και στη στεφάνη του τρούλου. Οι κατά χώραν διατηρούμενοι κοσμήτες του ναού είναι πώρινοι και έχουν τη χαρακτηριστική στην πρώιμη βυζαντινή αρχιτεκτονική διατομή του ημικυκλικού βεργίου που καταλήγει άνω σε απλή ταινία³⁴. Καθώς όμως στο χώρο του ναού διατηρούνται πολυάριθμα τεμάχια μαρμάρινου κοσμήτη με διατομή, όμοια με εκείνη των πώρινων, είναι πολύ πιθανό σε ορισμένες περιοχές του μνημείου, όπου η ανωδομή δεν σώζεται πλέον, οι κοσμήτες να ήταν μαρμάρινοι. Το αρχικό δάπεδο του ναού φαίνεται ότι ήταν κατασκευασμένο από μαρμάρινες πλάκες.

Εξωτερικά το κτήριο (Εικ. 4, 6) φαίνεται ότι ήταν μάλλον βαρύ και είχε χαμηλές σχετικά αναλογίες. Οι μονόριχτες και δίριχτες στέγες του φαίνεται, ωστόσο, ότι παρουσίαζαν τις συνήθεις κλιμακώσεις υψών που επέτρεπαν να διαγράφεται εξωτερικά η διάρθρωση του εσωτερικού του. Η μορφή του αρχικού γείσου των στεγών, καθώς και το υλικό της επικάλυψής τους δεν είναι γνωστά. Οι επίπεδες και αδιάθροτες όψεις του ναού (Εικ. 6) εμφανίζονταν βαριές και με χαμηλές μάλλον αναλογίες. Στην ανατολική όψη του ναού κυριαρχούσαν απολύτως οι τρεις τρίπλευρες κόγχες του Ιερού. Χαρακτηριστικό είναι το γεγονός ότι οι κόγχες των παραβημάτων κατέληγαν στις γωνίες του κτηρίου και ότι η κόγχη του Ιερού πλαισιωνόταν από ίσου, όπως φαίνεται, με αυτήν ύψους τριγωνικές προεξοχές, ένα σπάνιο σχετικά στοιχείο, το οποίο, όμως, απαντά και σε άλλους βυζαντινούς ναούς³⁵. Στη βόρεια και τη νότια όψη του ναού κεντρικό στοιχείο της σύνθεσης ήταν οι πλάγιες κόγχες. Οι κόγχες κατελάμβαναν το μεγαλύτερο μέρος της επιφάνειας των όψεων της εγκάρσιας κεραίας του σταυρικού σώματος του κτηρίου, οι οποίες απέληγαν προφανώς σε αετώματα και προεξείχαν έντονα επάνω από τις αισθητά χαμηλότερες

πλάγιες όψεις των γωνιακών διαμερισμάτων και των συνεχόμενων με αυτές παραβημάτων. Από έντονη ανάταση θα χαρακτηριζόταν το δυτικό άκρο των όψεων, αν ο νάρθηκας είχε, όπως έχει υποτεθεί, όροφο. Μια έστω και σχετικά ασφαλής αναπαράσταση της δυτικής όψης του ναού είναι αδύνατη. Στην περίπτωση που ο νάρθηκας είχε όροφο, αυτή θα είχε μεγάλο ύψος, χωρίς όμως οι αναλογίες της να είναι ραδινές. Η απλή και αδιάθροτη επιφάνειά της θα ποικιλλόταν μόνο από τα ανοίγματα των θυρών και των παραθύρων της.

Δ. Ακολουθεί μια σειρά παρατηρήσεων στο μνημείο, όπως αυτό αποκαθίσταται γραφικά στην παρούσα εργασία, στους τομείς της τυπολογίας, της κατασκευής και της μορφολογίας, οι οποίες θα πρέπει να ληφθούν υπ' όψιν σε όποια περαιτέρω μελέτη του μνημείου και, κυρίως, σε όποια προσπάθεια ερμηνείας και ένταξής του στα πλαίσια της βυζαντινής αρχιτεκτονικής. Στη μέχρι σήμερα βιβλιογραφία έχει γενικά θεωρηθεί ότι ο ναός του Αγίου Τίτου ανήκει σε μια ομάδα ναών που έχουν χαρακτηριστεί τρουλαίες βασιλικές, με στοιχεία κυρίως στην κάλυψή τους που τις συνδέουν σε μεγαλύτερο ή μικρότερο βαθμό με τους σταυροειδείς εγγεγραμμένους ναούς³⁶. Αν η προτεινόμενη εδώ αναπαράσταση είναι σωστή, τότε ο ναός θα διαφοροποιούνταν ακόμη λιγότερο από τους τυπικούς σταυροειδείς εγγεγραμμένους ναούς που απαντούν από τον 8ο αιώνα και εξής. Πράγματι τόσο στην κάτοψη όσο και στη γενική διάρθρωση του εσωτερικού και των όγκων του, ο ναός του Αγίου Τίτου φαίνεται ότι εμφάνιζε όλα τα χαρακτηριστικά των σύνθετων σταυροειδών εγγεγραμμένων ναών, δηλαδή τα εννέα διαμερίσματα τα οποία απαρτίζουν τον κυρίως ναό, τους σταυροειδώς διατεταγμένους ημικυλινδρικούς θόλους που καλύπτουν τις κεραίες του σταυρικού σώματος του κτηρίου και φέρουν τον τρούλο και ένα πλήρως απαρτισμένο τριμερές Ιερό³⁷. Στοιχεία τα οποία εμφανίζονται στο δυτικά της εγκάρσιας κεραίας του σταυρού τμήμα του ναού, όπως το επίμηκες των χώρων και ο χωρισμός τους με κιονοστοιχίες με δύο κίονες η κάθε μία, δεν επαρκούν για να χαρακτηριστούν το κτήριο βασιλική. Και αυτό γιατί το μεν μήκος είναι με απόλυτα μέτρα μικρό οι δε κιονοστοιχίες μεταξύ του

³⁴ Για τους κοσμήτες με την παραπάνω χαρακτηριστική διατομή με παράθεση παραδειγμάτων βλ. Κ. Θεοχαρίδου, *Η Αρχιτεκτονική του ναού της Αγίας Σοφίας στη Θεσσαλονίκη*, Αθήνα 1994, 145 και εικ. 33.

³⁵ Όπως λ.χ. πρόχειρα ο ναός της Αγίας Σοφίας στη Θεσσαλονίκη (στο ίδιο, 139).

³⁶ Βλ. πρόχειρα Krautheimer, ό.π. (υποσημ. 6), 266 268.

³⁷ Για ζητήματα που αφορούν χαρακτηριστικά του Ιερού του ναού, όπως η τριμερής διάταξη, το τρίκογγο Άγιο Βήμα και η διμερής διάταξη των παραβημάτων, βλ. Βοκοτόπουλος, ό.π. (υποσημ. 7), σοποράδη και κυρίως 281 282.

δυτικού σκέλους και των δυτικών γωνιακών διαμερισμάτων ελάχιστα διαφοροποιούνται από το τρίβηλο άνοιγμα που συνδέει το πρώτο με το νάρθηκα.

Τόσο συνολικά όσο και στα επιμέρους στοιχεία του το κτήριο παρουσιάζει αρκετά κανονική και ακριβή χάραξη. Οι τοίχοι του ήταν γενικά ευθύγραμμοι και ισοπαχείς σε όλο το μήκος τους και μεταξύ τους παράλληλοι και κάθετοι. Εξαιρέση αποτελεί η περιοχή της βορειοανατολικής του γωνίας, όπου το κανονικό ορθογωνικό σχήμα παραμορφώνεται έντονα με αποτέλεσμα οι δύο χώροι που βρίσκονται εκεί να έχουν σε κάτοψη σχήμα τραπεζίου. Αξίζει να σημειωθεί ότι η κάμψη αυτή του ανατολικού άκρου του βορείου τοίχου του ναού φαίνεται ότι είναι περίπου παράλληλη με την απόκλιση από την ορθή γωνία που παρουσιάζει η απόληξη του προεξέχοντος προς Β., πέραν του ορίου του κτηρίου, δυτικού τοίχου του νάρθηκα. Μια μικρή ακανονιστία στη χάραξη διαπιστώνεται στις πλάγιες κόγχες του ναού. Μια δυσεξήγητη, τέλος, διαφοροποίηση στο πάχος τους εμφανίζεται μεταξύ του βορείου και του νοτίου τοίχου του κτηρίου, των οποίων επιπλέον το πάχος αλλάζει στο τμήμα τους που αντιστοιχεί στο εγκάρσιο κλίτος του ναού. Κατά τα λοιπά, η γραφική ακανονιστία που διαπιστώνεται κατά τόπους, κυρίως στα ανώτερα τμήματα του μνημείου, οφείλεται, όπως φαίνεται, σε ζημιές που το κτήριο υπέστη στη διάρκεια της μακραίωνης ιστορίας του εξαιτίας κυρίως σεισμικής δράσης, καθώς και σε διάφορες μεταγενέστερες επεμβάσεις.

Η κατασκευή τόσο των τοίχων όσο και της θολοδομίας του ναού του Αγίου Τίτου χαρακτηρίζεται από τη χρήση καλά λαξευμένου τοπικού μαλακού ασβεστόλιθου³⁸. Από την ύπαρξη στις όψεις των λιθοπλίνθων λαξευτών υποδοχών εργαλείων (λ.χ. ζεύγη λοξότμητων υποδοχών σιδερένιας αρπάγης) για την ανύψωση και την τοποθέτηση σε θέση αναμφισβήτητα διαφορετική από τη σημερινή τους, καθώς και σύνδεσής τους με άλλες λιθοπλίνθους (λ.χ. εντορμιών για την τοποθέτηση γόμφων και παραγόμενων), που αποδεικνύουν ότι οι όψεις αυτές

ήταν αρχικά επιφάνειες έδρασης, αλλά, σε ορισμένες περιπτώσεις, και άλλων ενδείξεων, όπως λ.χ. λειψάνων επιγραφών³⁹, φαίνεται ότι το υλικό δομής του ναού προέρχεται εξ ολοκλήρου ή, τουλάχιστον, κατά μέγα μέρος από τη διάλυση ενός ή περισσοτέρων αρχαίων κτηρίων⁴⁰. Είναι, ωστόσο, προφανές ότι το υλικό αυτό δεν χρησιμοποιήθηκε ανεπεξέργαστο, όπως συνήθως συμβαίνει σε τέτοιες περιπτώσεις στον Μεσαίωνα, αλλά ότι αυτό δέχθηκε συστηματική και προσεκτική κατεργασία προκειμένου τα διάφορα μέλη του να προσαρμοσθούν στις νέες τους θέσεις.

Οι τοίχοι του ναού είναι κτισμένοι από καλά ορθογωνισμένες λιθοπλίνθους, οι οποίες έχουν ύψος που κυμαίνεται από 60 ως 90 εκ. και μήκος από 60 εκ. ως 1,80 μ., ενώ σπάνια απαντούν και μεγαλύτερες λιθοπλίνθοι με μήκος μεγαλύτερο ακόμη και των 2 μ. Οι λιθοπλίνθοι είναι κτισμένες σε ισούψεις γενικά δόμους, δεν είναι όμως σπάνιες οι περιπτώσεις στις οποίες το ύψος των δόμων αλλάζει με τη λάξευση υποδοχών σε λιθοπλίνθους και την παρεμβολή μικρότερων λίθων. Συνήθως οι λιθοπλίνθοι είναι κτισμένες όχι ύπτιες, όπως στην αρχική τους θέση, αλλά κατακόρυφες, με τη μεγαλύτερη, δηλαδή, επιφάνειά τους εμφανή στην όψη του τοίχου, σε δύο παράλληλες μεταξύ τους σειρές που αποτελούν τις παρειές της τοιχοποιίας. Σε ορισμένες θέσεις, κυρίως στις παρειές των ανοιγμάτων και σπανιότερα και αλλού, οι λιθοπλίνθοι είναι τοποθετημένες εγκάρσια στην κατεύθυνση του τοίχου (λίθοι διάτονοι), ώστε να ενισχύεται η συνοχή των δύο παρειών της τοιχοποιίας. Το μεταξύ των λίθων κενό είναι γεμισμένο με ισχυρό ασβεστοκονίαμα και μικρές πέτρες. Κονίαμα έχει χρησιμοποιηθεί και στους αρμούς μεταξύ των λιθοπλίνθων, οι οποίοι, ως σημειωθεί, διευρύνονται προς το εσωτερικό του τοίχου με αποτέλεσμα οι λιθοπλίνθοι να μην είναι παράλληλες στερεά, αλλά να έχουν σχήμα ελαφρώς κόλουρης πυραμίδας. Στις όψεις των τοίχων οι αρμοί είναι πολύ λεπτοί, ώστε πολύ συχνά να δίνεται η εντύπωση ότι αυτοί είναι δομημένοι εν ξηρώ. Σιδερένιοι σύνδε-

³⁸ Σύμφωνα με την ορυκτολογική πετρογραφική του εξέταση [(υπ' αριθ. 6838) ΠΜΕ, 5/8/11] ο λίθος που έχει χρησιμοποιηθεί στην κατασκευή του ναού είναι ένας υποκίτρινος βιοκαλκαρενίτης, ένα μαλακό πέτρωμα, αρκετά ομοιογενές, που λαξεύεται σχετικά εύκολα. Πρόκειται για «ιζηματογενές πέτρωμα που προέρχεται από συμπύεση ασβεστιτικής άμμου παράκτιων περιοχών και κοκκομετρία που κυμαίνεται από 0,6 2 χιλ., με ασβεστιτικό συνδετικό υλικό και αδρανή κυρίως ασβεστιτικά, λίγα χαλαζιακά, αρκετά απολιθώματα, αστρίους και μικρές συγκεντρώσεις οξειδίων σιδήρου. Η ορυκτολογική του σύσταση είναι 87% ασβεστίτης, 11% χα-

λαζίας και 2% каоλινίτης» (Αμερίμη Γαλανού - Γιάννα Δογάνη, Μελέτη συντήρησης δομικών υλικών στο *Γόρτυς Ηρακλείου Κρήτης - Ναός Αγίου Τίτου. Μελέτη συντήρησης, αποκατάστασης και ανάδειξης*, Σεπτέμβριος 2011).

³⁹ Όπως λ.χ. η χαραγμένη σε λιθοπλίνθο χρησιμοποιημένη στην κατασκευή της εσωτερικής παρειάς του δυτικού τοίχου του νότιου παραβήματος λατινική επιγραφή, η οποία αναφέρει: (*Im*)*p(erator) Caes(ar) P(ater) P(atriciae)* (βλ. και Gerola, *Βενετικά Μνημεία Κρήτης*, ό.π. (υποσημ. 1), σημ. 74).

⁴⁰ Σχετικά βλ. και στο ίδιο, 36.

σμοι για τη σύνδεση των λίθων δεν φαίνεται να έχουν γενικά χρησιμοποιηθεί. Η θολοδομία του ναού είναι κατασκευασμένη από καλολαξευμένους θολίτες με τρόπο παρόμοιο με εκείνο των τοίχων.

Ιδιαίτερο ενδιαφέρον παρουσιάζει η κατασκευή και η μορφολογία των ανοιγμάτων των θυρών και των παραθύρων του ναού. Οι θύρες ήταν του συνηθέστερα απαντώμενου στη βυζαντινή αρχιτεκτονική τύπου που έχει τη μορφή ανοίγματος με παρειές κάθετες στα πρόσωπα του τοίχου, στην εξωτερική παρειά του οποίου ήταν τοποθετημένα μαρμάρινα ένθετα περιθωρώματα, με μικρού σχετικά πάχους προεξοχή, η οποία σχημάτιζε πλαίσιο, πίσω από το οποίο ήταν στερεωμένα τα θυρόφυλλα. Τα ανώφλια των θυρών ήταν οριζόντια λίθινα, μορφής «οριζόντιου» τόξου. Επάνω από τα ανώφλια υπήρχαν πάντοτε ανακουφιστικά τόξα με πλάτος ίσο με το πλάτος των ανοιγμάτων των θυρών. Όλα τα σωζόμενα παράθυρα ήταν σχετικά φαρδιά, μονόλοβα με το μέτωπό τους διαμορφωμένο, όπως ήδη αναφέρθηκε, εν υποχωρήσει.

Ε. Κλείνοντας την παρουσίαση μιας βασισμένης στα διαθέσιμα αρχαιολογικά στοιχεία και, κατά το δυνατόν, τεκμηριωμένης με βάση συγκριτικό υλικό αναπαράστασης, όπως αυτή που προτάθηκε παραπάνω, μπορεί κανείς να σημειώσει τα εξής: Ο ναός του Αγίου Τίτου

στη Γόρτυνα της Κρήτης είναι αναμφίβολα, χάρη στην παλαιότητα, το μέγεθος και το ενδιαφέρον που παρουσιάζει από τις απόψεις της τυπολογίας, της μορφολογίας και της κατασκευής, ένα από τα σημαντικότερα μνημεία της βυζαντινής αρχιτεκτονικής που έφθασαν ως τις μέρες μας. Για το λόγο αυτό μια αναλυτική και σφαιρική μελέτη του βασισμένη στη σπουδή της αρχικής μορφής του, η οποία επιβάλλεται να γίνει το συντομότερο, μπορεί να συνεισφέρει στη μελέτη της βυζαντινής αρχιτεκτονικής εν γένει μέσα από προβληματισμούς που αφορούν ορισμένα καίρια ερωτήματα σχετικά με την εξέλιξη της κτηριολογίας και της τυπολογίας της ναοδομίας στην περίοδο της μετάβασης από την πρωτοβυζαντινή στη μεσοβυζαντινή περίοδο, όπως λ.χ. η καταγωγή και η διάδοση του σταυροειδούς εγγεγραμμένου τύπου, η αποκρυστάλλωση της διάρθρωσης του πλήρως απαρτισμένου Ιερού, του τρίκογχου Αγίου Βήματος και της διμερούς διάταξης των παραβημάτων, αλλά και ερωτήματα που σχετίζονται με τη διαμόρφωση, χάρη σε συγκεκριμένες ιστορικές συγκυρίες, των επιμέρους ενοτήτων της βυζαντινής αρχιτεκτονικής και την παραγωγή της εν γένει, όπως λ.χ. οι πιθανές σχέσεις της αρχιτεκτονικής του ναού με την αρχιτεκτονική της Συρίας και της Μικράς Ασίας, ένα ζήτημα που επανειλημμένως έχει τεθεί από διάφορους μελετητές⁴¹.

Stavros Mamaloukos

ISSUES REGARDING THE RECONSTRUCTION OF THE ORIGINAL FORM OF THE CHURCH OF SAINT TITOS IN GORTYNA

The church of St. Titos in Gortyna of Crete is a monument that has long been known in scholarship. Since the beginning of the 20th century it has often become the subject of research or simply been referred to by various scholars of Byzantine architecture, including A. Orlandos

to whom the much published reconstruction of the monument is attributed. The objective of this paper is the evaluation of Orlandos' ideas and the examination of issues related to the reconstruction of the original form of the church.

⁴¹ Βλ. πρόχειρα: Baldini Lippolis, «Basilica di S. Tito», ό.π. (υποσημ.

14), 69' Tsigonaki, ό.π. (υποσημ. 15)· Čurčić, ό.π. (υποσημ. 16), 238.

Since there is no evidence on the early history of the church, dates from the 6th to the 10th century have been proposed for the church based on typological, structural and morphological characteristics. Recently Vaso Sythiakaki-Kritsimalli has convincingly argued, based on a new analytical examination of the sculptures of the monuments and on a comprehensive reexamination of all the historical and archaeological data, that the church, originally dedicated to St. Titos, was most likely built by the bishop Synesios, who is mentioned in an inscribed slab of the church. It was constructed in the period between the catastrophic earthquake of 796, which caused the collapse of the large five-aisled episcopal basilica of the Metropolis, and 813, when the second phase of Iconoclasm began, in any case before the conquest of Crete by the Arabs in 827/8. The church was repaired after the recapture of the island by the Byzantines in 961 and was possibly destroyed by the strong earthquake of 1304, which caused major damages on the island, after the Venetians had already transferred the relics of St. Titos from Gortyna to Chandax. Unfortunately, the hasty, unsystematic and unscientific excavation at the beginning of the 20th century, through which the church was discovered, deprived researchers not only of the assistance that this would have brought in the effort to reconstruct the original form of the monument but also of the possibility to document and understand its apparently complex construction history from the Middle Ages to the mid 19th century.

In scholarship it has generally been thought that the church of St. Titos belongs to a group of churches that have been characterized as domed basilicas, with elements mainly in their roofs that connect them to a greater or lesser degree with cross-in-square churches. It seems that the monument was slightly differentiated from the typical cross-in-square churches found from the 8th century on. In fact, in both plan and in the general layout of its interior and proportions the church appears to have displayed all the characteristics of a cross-in-square church – complex four-columned type, as it had a fully constituted three-part sanctuary with a triconch Bema, lateral apses (*choroi*) and a three-part narthex, which most likely had

an upper story. As far as the west part of the nave is concerned, the remains indicate that the west crossarm communicated with the narthex and the west corner bays through *tribelon* openings. Orlandos has reconstructed the west part of the church as a three-aisled basilica with galleries, using the church of Katapoliane as a model, which he believed was contemporary with the Cretan monument. The existence of a story above the west corner bays of the church of St. Titos can not be entirely ruled out but it seems rather unlikely for three reasons. First, it is not substantiated by any archaeological data; second, it would marginally fit in terms of dimensions and would require wooden structures on the floors of the galleries, which is not very likely; and, third, the architectural character of the part of the monument that is still standing is not consistent with that of the west part, as reconstructed by Orlandos.

Due to its age, size and the interest it generates in terms of typology, morphology and construction, the church of St. Titos is undoubtedly one of the most important monuments of Byzantine architecture surviving to this day. Therefore, an analytical and comprehensive study based on the investigation of its original form, which should be undertaken as soon as possible, can contribute to the study of Byzantine architecture in general, through inquiries related to certain pivotal questions regarding the development of the scientific study of buildings and of the typology of church construction in the transitional period from the early Byzantine to the middle Byzantine period, such as the origin and diffusion of the cross-in-square type, the crystallization of the layout of the fully constituted sanctuary, the triconch Bema and the two-part configuration of the parabemata. In addition, such inquiries also involve questions on the formation, due to specific historical circumstances, of the individual branches of Byzantine architecture and on its production in general, such as the possible relation of the architecture of the church of St. Titos to the architecture of Syria and of Asia Minor, an issue which has been repeatedly brought up by various scholars.