

Επιθεώρηση Κοινωνικών Ερευνών

Τόμ. 83 (1991)

83

ΕΠΙΘΕΩΡΗΣΗ ΚΟΙΝΩΝΙΚΩΝ ΕΡΕΥΝΩΝ

The Greek Review of Social Research

83
1991

Α. ΠΑΠΑΔΑΚΗ-ΚΛΑΥΔΙΑΝΟΥ & Ε. ΓΙΑΣΕΜΗ
Εκπαιδευτικές ανάγκες και επιμόρφωση
των μελών του γυναικείου
αγροτουριστικού συνεταιρισμού
Νοτιοχώραν Χίου: Μια επιτόπια έρευνα
ΟΛΓΑ ΙΑΚΩΒΙΔΟΥ
Απασχόληση στον τουρισμό:
Διέξοδος για τον αγροτικό πληθυσμό
της Χαλκιδικής
ΗΛΙΑΣ ΚΑΤΣΙΚΑΣ
Κρίση κατοικίας στην Ελλάδα:
Η πολιτική οικονομία της αντιπαράθεσης
ΣΗΛΙΑ ΝΙΚΟΛΑΪΔΟΥ
Η ανάπλαση ως μέσο άσκησης
στεγαστικής πολιτικής στην Ελλάδα:
Κοινωνιολογική διερεύνηση των αποτελεσμάτων
ορισμένων περιπτώσεων ανάπλασης
ΔΙΟΝΥΣΗΣ ΜΠΑΛΟΥΡΔΟΣ
Μορφολογία της φτώχειας και
κοινωνικός αποκλεισμός:
Θεωρητικές και μεθοδολογικές περιπλοκές

ΕΚΔΟΣΗ ΕΘΝΙΚΟΥ ΚΕΝΤΡΟΥ ΚΟΙΝΩΝΙΚΩΝ ΕΡΕΥΝΩΝ

Μορφολογία της φτώχειας και κοινωνικός αποκλεισμός: θεωρητικές και μεθοδολογικές περιπλοκές

Διονύσης Μπαλούρδος

doi: [10.12681/grsr.600](https://doi.org/10.12681/grsr.600)

Copyright © 1991, Διονύσης Μπαλούρδος



Άδεια χρήσης [Creative Commons Αναφορά-Μη Εμπορική Χρήση 4.0](https://creativecommons.org/licenses/by-nc/4.0/).

Βιβλιογραφική αναφορά:

Μπαλούρδος Δ. (1991). Μορφολογία της φτώχειας και κοινωνικός αποκλεισμός: θεωρητικές και μεθοδολογικές περιπλοκές. *Επιθεώρηση Κοινωνικών Ερευνών*, 83, 100–143. <https://doi.org/10.12681/grsr.600>

Διονύσης Μπαλούρδος

ΜΟΡΦΟΛΟΓΙΑ ΤΗΣ ΦΤΩΧΕΙΑΣ
ΚΑΙ ΚΟΙΝΩΝΙΚΟΣ ΑΠΟΚΛΕΙΣΜΟΣ:
ΘΕΩΡΗΤΙΚΕΣ ΚΑΙ ΜΕΘΟΔΟΛΟΓΙΚΕΣ ΠΕΡΙΠΛΟΚΕΣ

ΕΙΣΑΓΩΓΗ

Η σύγχρονη οικονομική μεγέθυνση έχει τις ρίζες της στη βιομηχανική επανάσταση που έγινε στην Αγγλία κατά το δεύτερο ήμισυ του 19ου αιώνα. Οι συνθήκες που γενικά επικρατούσαν την περίοδο εκείνη είχαν ως κύριο γνώρισμα την κατάσταση της γενικευμένης φτώχειας που μάλιστα ταυτιζόταν με το μέγεθος της εργατικής τάξης. Αξιοσημείωτη είναι η θέση του R. Malthus, ο οποίος υποστήριξε ότι μακροχρόνια η πληθυσμιακή αύξηση, που ακολουθεί γεωμετρική πρόοδο και είναι γρηγορότερη από την αύξηση της παραγωγής που ακολουθεί αριθμητική πρόοδο, θα καταδίκαιε την κοινωνία να ζει σε επίπεδο επιβίωσης.

Ο R. Malthus, ο D. Ricardo, ο A. Smith κ.ά. κλασικοί οικονομολόγοι πίστευαν ότι η αμοιβή της εργασίας, της ιδιοκτησίας γης και κεφαλαίου καθορίζονται από οικονομικούς νόμους απαραβάτους, και επομένως ο τρόπος που το εισόδημα διανέμεται δεν είναι δυνατόν να μεταβληθεί σημαντικά. Ο A. Smith στο γνωστό έργο του *Ο πλούτος των εθνών*, αφιέρωσε μία μόνο σελίδα για την περιγραφή ορισμένων επιπτώσεων της φτώχειας στην αγορά εργασίας. Ουσιαστικά, πίστευαν ότι οι κρατικές παρεμβάσεις για αναδιανομή του εισοδήματος θα μείωναν το συνολικό εθνικό προϊόν. Ο K. Marx δεχόταν την άποψη της «διαιώνισης της φτώχειας», μέχρι τη στιγμή, όμως, που θα επαναστατούσε το προλεταριάτο και θα κατέρριβε το καπιταλιστικό σύστημα. Ο R.

Ο κ. Διονύσης Μπαλούρδος είναι Ειδικός λειτουργικός επιστήμονας στο ΕΚΚΕ.

Malthus υποστήριξε ότι υπήρχε κάποιο κατώτατο επίπεδο εισοδήματος που ήταν αναγκαίο για την επιβίωση του εργατικού πληθυσμού. Αν το πραγματικό βιοτικό επίπεδο ήταν μεγαλύτερο από το επίπεδο επιβίωσης της εργατικής τάξης, δημιουργούσε οικογένειες νωρίς και η γονιμότητα και ο συνολικός πληθυσμός μεγάλωνε. Σε αντίθετες συνθήκες ο πληθυσμός συρρικνώνεται, λόγω μείωσης της γαμηλιότητας (ηθική συγκράτηση) και αύξησης της γενικής θνησιμότητας. Έτσι, δημιουργήθηκε στις αρχές του 19ου αιώνα η θεωρία επιβίωσης για τα ημερομίσθια (Subsistence Theory of Wages) ή, όπως έγινε γενικότερα γνωστό, ο σιδηρένιος νόμος των ημερομισθίων (Iron Law of Wages), σύμφωνα με τον οποίο το κράτος πρέπει να μεριμνά και να προσφέρει στους εργάτες το εισόδημα επιβίωσης. Οι κλασικοί οικονομολόγοι είναι οι πρώτοι που υποστήριξαν ότι οι βασικές ατομικές ανάγκες πρέπει να προσδιορίζονται σε σχέση με τις εκάστοτε υφιστάμενες κοινωνικές συνθήκες.

Τα ζητήματα της φτώχειας και της διανομής του εισοδήματος δεν αποτελούν βασικές και αποκλειστικά προβλήματα της πολιτικής οικονομίας. Την εποχή της βιομηχανικής επανάστασης, όταν άρχισαν να αναπτύσσονται και οι οικονομικές επιστήμες, οι εισοδηματικές διαφορές ήταν ύψιστες. Ένα μικρό ποσοστό ατόμων κατείχε περίπου ολόκληρο τον εθνικό πλούτο, ενώ η πλειοψηφία του πληθυσμού βρισκόταν σε κατάσταση κοινωνικής εξαθλίωσης. Η εικόνα αυτή θεωρήθηκε από τους κλασικούς οικονομολόγους όχι απλά συνθησιμένη αλλά και αναπόφευκτη. Τον 19ο αιώνα πολλές χώρες της Δ. Ευρώπης προσπάθησαν να αντιμετωπίσουν την εξαθλίωση και τη φτώχεια με τον εγκλεισμό των φτωχών σε ιδρύματα, πτωχοκομεία και άσυλα. Η ένδεια και η απορία ήταν συνώνυμα με την επαιτεία και την αλητεία.

Αργότερα, η στάση της κοινωνίας πάνω στο θέμα της φτώχειας άρχισε να αλλάζει. Ο A. Marsall, στις αρχές του 20ού αιώνα, πρότεινε την ενίσχυση της χαμηλότερης μερίδας της εργατικής τάξης, η οποία, παρά τη βελτίωση που είχε επέλθει στο βιοτικό επίπεδο, ζούσε σε άθλιες συνθήκες, ενώ πιο πριν, όπως αναφέραμε, ο R. Malthus είχε προτείνει τον σιδηρούν νόμο των αμοιβών. Το έτος 1909, το νεοφιλεύθερο δόγμα, με κύριο εκφραστή του τον Hobson, υποστηρίζει φανατικά την οικονομική ελευθερία και την κοινωνική και οικονομική εξασφάλιση ενός ελάχιστου ορίου εισοδήματος. Η έρευνα του S. Rowntree (1901), γύρω από το φαινόμενο της φτώχειας το έτος 1899 στο York της Αγγλίας, ήταν πρωτοποριακή και επέδρασε σημαντικά στον μετέπειτα τρόπο ερμηνείας και διερεύνησής της. Στην έρευνα αυτή έχουμε και τον πρώτο (απόλυτο) ορισμό της φτώχειας: Ανεπάρκεια εισοδήματος και πόρων γενικότερα για την κάλυψη των απολύτως αναγκαίων μέσων για τη διατήρηση της φυσικής δύναμης του ατόμου. Με τον ορισμό αυτόν, αν και φαίνεται απλός, εντούτοις:

α) Προσδιορίζονται οι ελάχιστες ποσότητες διατροφής, ένδυσης και θέρμανσης που εξασφαλίζουν τη διατήρηση και λειτουργία της ανθρώπινης ζωής.

β) Με βάση τις χαμηλότερες τιμές, οι ποσότητες αυτές εκφράστηκαν σε χρηματική αξία.

γ) Εντοπίζεται το επίπεδο εκείνο της καταναλωτικής δαπάνης ή του χρηματικού εισοδήματος που αντιστοιχεί στο όριο φτώχειας, δηλαδή όσοι έχουν εισόδημα κάτω από το όριο αυτό χαρακτηρίζονται ως φτωχοί.

Επίσης, σε περίπτωση που τα εισοδήματα ενός νοικοκυριού δεν επαρκούσαν για την αγορά αγαθών πρώτης ανάγκης (τροφήμα, ενοίκιο, ενδυμασία, θέρμανση), τότε το νοικοκυριό βρισκόταν σε κατάσταση πρωτογενούς φτώχειας. Διαφορετικά, αν τα εισοδήματα επαρκούσαν, αλλά ήταν κάτω από το όριο φτώχειας, το νοικοκυριό θεωρείται ότι διαβιούσε σε κατάσταση δευτερογενούς φτώχειας. Η απόλυτως αναγκαία διατροφή επιλέχθηκε με βάση διαιτολόγιο που χρησιμοποιούσαν τα εργοτάξια της περιοχής με διάφορες παραλλαγές. Ο S. Rowntree ήταν ο πρώτος που μελέτησε και χρησιμοποίησε συστηματικά την απόλυτη μέθοδο εκτίμησης της φτώχειας.

Τα έτη 1936 και 1950, ο S. Rowntree, σε νέες έρευνες, ασχολείται μόνο με την πρωτογενή φτώχεια. Συγκρίνοντας την εξέλιξη των ορίων φτώχειας, παρατηρεί ότι το 1899 αποτελούσαν το 79%, το 1936 το 69% και το 1950 το 60% των μέσων μισθών. Το γεγονός αυτό ήταν ανησυχητικό παρά το ότι το αντίστοιχο ποσοστό των φτωχών νοικοκυριών μειωνόταν δραστηκά. Πιο ειδικά, «θεραπεία» κατά της φτώχειας αποδιδόταν στην αποτελεσματικότητα της (πλήρους) απασχόλησης και των κοινωνικών υπηρεσιών. Βρισκόμαστε στην εποχή που το κράτος πρόνοιας άρχισε να «ανδρώνεται» και οι αμφιβολίες και επικρίσεις γύρω από τον ορισμό και τη μεθοδολογία εκτίμησης της φτώχειας να αμβλύνονται και να επικεντρώνονται στα εξής σημεία:

– Ο καθορισμός των ορίων φτώχειας περιέχει αυθαιρεσίες, έστω και αν αυτές γίνονται με κάποια επιστημονικά κριτήρια. Για παράδειγμα, κάθε διαιτολόγος μπορεί να προτείνει διαφορετικό διαιτολόγιο και αυτό φυσικά να μεταβάλλει το όριο φτώχειας.

– Είναι ακατόρθωτο να ακολουθηθεί ο φτωχός το πρότυπο κατανάλωσης του ελαχίστου ορίου συντήρησης. Απαιτείται γνώση και ενήμερωση για να αγοράζει κανείς συστηματικά και μεθοδευμένα φθηνά.

– Τα όρια δεν προσαρμόζονται στις μεταβολές του καταναλωτικού πρότυπου και των συνθηκών της κοινωνίας.

– Καμία αναφορά δεν γίνεται για τις κοινωνικές ανάγκες του ατόμου (Κασμάτη και Χρυσάκης 1988).

Η κριτική που ασκήθηκε στον ορισμό της απόλυτης (δίχως κοινωνικά κριτήρια) φτώχειας έστρεψε το ενδιαφέρον των ερευνητών στη σχετική έννοια του όρου, δηλαδή: την ανεπάρκεια πόρων που έχει ως αποτέλεσμα τον αποκλεισμό του ατόμου ή της οικογένειάς του από ένα συνηθισμένο επίπεδο διαβίωσης, καθώς και της συμμετοχής του στις συνήθειες και δραστηριότητες της

κοινωνίας που ζει (Townsend 1979). Με τον τρόπο αυτό η φτώχεια ορίζεται με όρους σχετικούς και κριτήρια αντικειμενικά.

Αν και οι απόλυτες και σχετικές έννοιες της φτώχειας είναι εντελώς διαφορετικές, μπορούν να διατυπωθούν με δύο και μόνο διαστάσεις: Την αναλογία φτωχών και τα συγκριτικά επίπεδα διαβίωσης. Η διανομή του εισοδήματος, αντίθετα, έχει περισσότερους εναλλακτικούς τρόπους παρουσίασης. Η συχνότητα εμφάνισης ή η αναλογία φτωχών νοικοκυριών δείχνει την έκταση της φτώχειας. Αντίθετα, η ένταση καταδεικνύεται από το χάσμα της φτώχειας, δηλαδή την υστέρηση κάθε μονάδας –άτομο ή νοικοκυριό– από το όριο ή το κατώφλι της φτώχειας.

Η οικονομική μεγέθυνση και η ταχεία ανάπτυξη του κράτους πρόνοιας, κατά τη μεταπολεμική περίοδο, ισοσκελίζουν την αρνητική επίδραση της ανεργίας και την προοδευτική άνοδο της φτώχειας. Η κρίση της δεκαετίας του 1970, μετά από περίοδο ευημερίας (δεκαετία 1960) με έντονους ρυθμούς ανάπτυξης, χαμηλά επίπεδα πληθωρισμού, ανεργίας, βελτίωση των συνθηκών εκπαίδευσης, υγείας και κοινωνικής προστασίας, επαναφέρει στο προσκήνιο τους θεωρητικούς και εμπειρικούς προβληματισμούς για τη διανομή του εισοδήματος, τις οικονομικές ανισότητες και τη φτώχεια. Τα σοσιαλδημοκρατικά σχέδια αναδιανομής πόρων ανατρέπονται ή συρρικνώνονται. Βρισκόμαστε σε μία στιγμή όπου σχεδόν όλα τα κράτη διαθέτουν περιορισμένη ποσότητα οικονομικού πλεονάσματος για κοινωνική πολιτική. Αυτό σημαίνει ότι, ακόμη και αν «αναγνωρίσουμε» τους φτωχούς, είναι αμφίβολο αν θα υπάρχει τρόπος επανένταξής τους στην κοινωνία ή την αγορά εργασίας, και μάλιστα στο «χειρότερο» δευτερεύον κομμάτι της.

Στα μέσα της δεκαετίας του 1970, μέσα από το πρώτο ευρωπαϊκό πρόγραμμα για την καταπολέμηση της φτώχειας, άτομα που ζουν με ένα κατά κεφαλήν εισόδημα χαμηλότερο από το ήμισυ του μέσου όρου κατατάσσονται στα φτωχά, και ο αριθμός τους για τα δώδεκα κράτη μέλη εκτιμάται σε 38 εκατομμύρια περίπου (Επιτροπή των Ευρωπαϊκών Κοινοτήτων 1989). Στις εκτιμήσεις αυτές δεν συμπεριλαμβάνονται και άλλες μορφές φτώχειας οι οποίες σχετίζονται με την κατάσταση κατοικίας, τον αναλφαριθμητισμό, την ανεπαρκή ιατρική περίθαλψη κ.ά., ενώ ήταν αδύνατος ο προσδιορισμός ατόμων που πλήττονται από κοινωνικό ή πολιτιστικό αποκλεισμό.

Το δεύτερο Ενιαίο Πρόγραμμα της Ευρωπαϊκής Κοινότητας για την καταπολέμηση της φτώχειας είναι διάρκειας τεσσάρων ετών (1985-1988). Με ενιαία μεθοδολογία και λαμβάνοντας υπόψη τις ιδιαιτερότητες της κάθε χώρας προσδιορίζονται οι ομάδες που απειλούνται περισσότερο από τη φτώχεια¹ η

1. Στις ομάδες αυτές συμπεριλαμβάνονται οι επί μακρόν άνεργοι, οι νέοι άνεργοι, ηλικιωμένα άτομα, μονογονικές οικογένειες, περιθωριακοί, διακινούμενοι και πρόσφυγες, άτομα αγροτικών περιοχών ή αστικών περιοχών που παρακαμάζουν.

οποία, συνθετικά, περιλαμβάνει «τους παραδοσιακούς» και τους «νέους φτωχούς». Η φτώχεια ορίζεται με σχετικά κριτήρια ως εξής: «Φτωχά άτομα: τα άτομα, οι οικογένειες και οι ομάδες ατόμων, των οποίων οι πόροι (υλικόι, πολιτιστικοί και κοινωνικοί) είναι τόσο μικροί ώστε να αποκλείονται από το ελάχιστο αποδεκτό βιοτικό επίπεδο, στο κράτος-μέλος που ζουν» (Επιτροπή των Ευρωπαϊκών Κοινοτήτων 1989, σ. 7).² Ο ορισμός αυτός είναι πολύ γενικός αλλά, με την εφαρμογή κάποιας αντίστοιχης μεθοδολογίας, βοηθά στον υπολογισμό της αναλογίας και της σύνθεσης των φτωχών. Βέβαια, η διαδικασία δεν ολοκληρώνεται εδώ, εφόσον κάτω από τη γραμμή ή το όριο φτώχειας υποκαλύπτονται πολλά σημεία ή αιτίες της φτώχειας που πρέπει να βγουν στην επιφάνεια και να καταπολεμηθούν. Το ερώτημα που γεννιέται είναι αν αφορούν περιπτώσεις ατόμων που είναι ολοκληρωτικά και αμετάβατα αποκλεισμένα από τον κοινωνικό ιστό ή άτομα που, με την κατάλληλη πολιτική, θα «επανενταχθούν» κανονικά στο καπιταλιστικό σύστημα.

Το πρόβλημα προσδιορισμού και εκτίμησης της έντασης και έκτασης της φτώχειας είναι πολυσύνθετο. Πρώτα, πρέπει να εντοπιστούν οι αιτίες της φτώχειας για να μπορέσουν να καταπολεμηθούν αποτελεσματικά. Γι' αυτό οι θεωρητικοί προβληματισμοί είναι ιδιαίτερα χρήσιμοι. Επίσης, είναι απαραίτητο να οριστεί μία εισοδηματική γραμμή φτώχειας – το κατώφλι κάτω από το οποίο κάποιος θεωρείται φτωχός – και να μπορεί κατ' ελέγχαση να αντικατοπτρίζει το κοινωνικά αποδεκτό επίπεδο διαβίωσης. Επιπλέον, πρέπει να φωτίζεται η ένταση της φτώχειας που υποφέρεται από άτομα με εισόδημα κάτω από το προκαθορισμένο κατώφλι. Δηλαδή, να γίνεται προσδιορισμός του «πόσο φτωχός είναι ο φτωχός» ή, με άλλα λόγια, πόσο απέχει το εισόδημά του από το κατώφλι της φτώχειας. Η διαδικασία αυτή, που ονομάζεται εκτίμηση του χάσματος της φτώχειας, είναι ιδιαίτερα χρήσιμη για συγκριτικές αναλύσεις. Όμως, οποιοδήποτε στατιστικό ή μονοδιάστατο ποιοτικό μέτρο της φτώχειας δεν επαρκεί για την απεικόνιση της πραγματικότητας, διότι, όπως θα δούμε παρακάτω, μεταξύ άλλων περιέχει στοιχεία αυθαιρεσίας τα οποία κάθε άλλο παρά μπορούν να θεωρηθούν αντικειμενικά.

Ο σκοπός της εργασίας αυτής είναι τριπλός: Πρώτα δείχνεται πώς ο αριθμός και η αναλογία των φτωχών, στο σύνολο του πληθυσμού, συνδέεται και εξαρτάται άμεσα από την ανισοκατανομή του εισοδήματος. Ως εκ τούτου διαχωρίζονται οι απόλυτες και οι σχετικές έννοιες της φτώχειας, οι οποίες συνδέονται αντίστοιχα με την οικονομική ανεπάρχεια και την οικονομική ανισότητα. Δεύτερον, με (σχετικά) εισοδηματικά κριτήρια, δειγματοληπτικά δεδομένα και στατιστικές εκτιμήσεις δείχνεται η μορφολογία της φτώχειας στη χώ-

2. Ο ορισμός αυτός ήταν ίδιος και για το πρώτο πρόγραμμα.

ρα μας. Τρίτον, αναζητώνται και εν μέρει προσδιορίζονται οι περισσότερες ευάλωτες ομάδες του πληθυσμού ή, με άλλα λόγια, άτομα που πλήττονται από τον κοινωνικό αποκλεισμό.

Στο πρώτο τμήμα της εργασίας παρουσιάζονται συνοπτικά οι βασικές θεωρητικές αρχές πάνω στις οποίες (στο δεύτερο μέρος) ευθυγραμμίζονται οι μεθοδολογικοί προσανατολισμοί και οι εκτιμήσεις, οι οποίες δείχνουν τη μορφολογία της φτώχειας στη χώρα μας και βοηθούν στον προσανατολισμό, την αναζήτηση και την καταπολέμηση του κοινωνικού αποκλεισμού.

ΘΕΩΡΙΕΣ ΓΙΑ ΤΗ ΦΤΩΧΕΙΑ

Μέχρι πρόσφατα, οι προσπάθειες για τη δημιουργία μιας εκτεταμένης θεωρητικής προσέγγισης του φαινομένου της φτώχειας ήταν περιορισμένες. Γενικά, πρόκειται για ένα πολυσύνθετο φαινόμενο του οποίου οι διαστάσεις ή οι προσδιοριστικοί του παράγοντες δεν αποτελούν τον κορμό μιας και μοναδικής, αλλά πλειάδας προσεγγίσεων. Υπάρχουν ανθρωπολογικές, κοινωνικές, οικονομικές και διεπιστημονικές προσεγγίσεις του φαινομένου. Εξ αιτίας του γεγονότος ότι οι προσεγγίσεις αυτές δεν είναι γενικά αποδεκτές ή ολοκληρωμένες και επειδή η φτώχεια στην εργασία αυτή θεωρείται μια «παρεμβολή» της κλίμακας του εισοδήματος, η παρουσίαση θα γίνει πολύ συνοπτικά.

Με βάση την οικονομική προσέγγιση, η φτώχεια και η ανισότητα έχουν υψηλή συσχέτιση αλλά διαφέρουν σε πολλά σημεία. Ως έννοια, για παράδειγμα, η φτώχεια υποδηλώνει κάτι κοινωνικά μη αποδεκτό, δίχως να ισχύει το ίδιο με την ανισότητα. Αν όμως η φτώχεια ανταποκρίνεται πάντα σε ακραίες θέσεις της εισοδηματικής κλίμακας, σε ποιο ακριβώς σημείο η ανισότητα γίνεται φτώχεια; Δηλαδή, πού ακριβώς γίνεται διαχωρισμός μεταξύ φτωχών και μη φτωχών ή διακόπτεται η συνέχεια της ανισότητας και μεταβάλλεται σε φτώχεια; Ορίζουμε πάντα αυθαίρετα ένα σημείο και περιοριζόμαστε σε έλλειψη εισοδήματος;

Το Διάγραμμα 1 δείχνει το *σημείο διαχωρισμού ή ρήξης*, δηλαδή στο σημείο όπου η ανισότητα γίνεται φτώχεια η καμπύλη διαχωρίζεται και μετατοπίζεται. Μετά το σημείο αυτό, εκτός από χαμηλό εισόδημα έχουμε και χαμηλό επίπεδο εκπαίδευσης, κακή υγεία και συνθήκες στέγασης, εργασιακή ανασφάλεια κ.λπ. (Sargellon 1984). Φτωχά νοικοκυριά ή άτομα με εισόδημα μεταξύ 0 και Y1, έχουν επίπεδο διαβίωσης κάτω από το χ1. Το διάστημα μεταξύ χ1 και χ11, στον άξονα του επιπέδου διαβίωσης, δείχνει ποιοτικές και ποσοτικές διαφορές μεταξύ φτώχειας και ανισότητας. Συγκεκριμένα, μετά το σημείο ρήξης

ΔΙΑΓΡΑΜΜΑ 1

Η σχέση (κατανομή) ανισότητας και φτώχειας

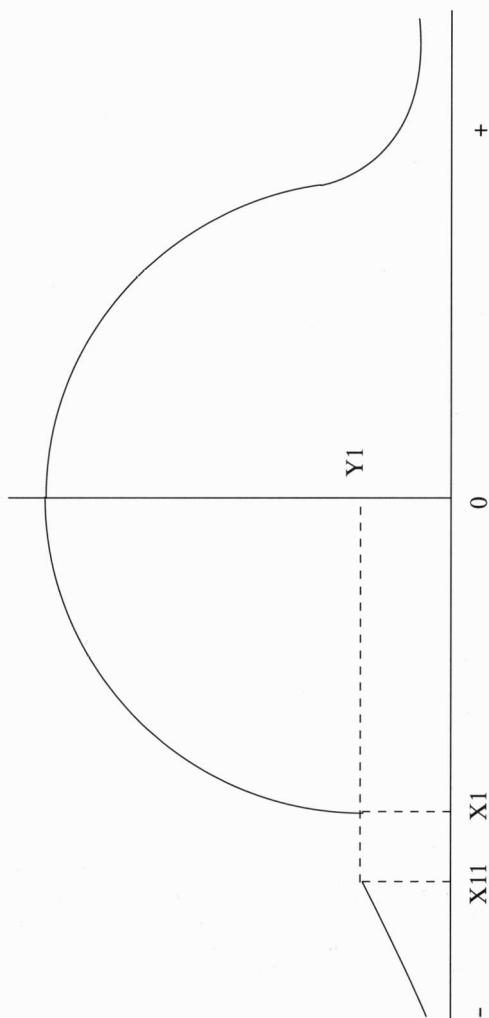

της καμπύλης ανισότητας, το επίπεδο διαβίωσης είναι χαμηλότερο από εκείνο που θα αντιστοιχούσε στο επίπεδο των ούτως ή άλλως άνισα διανεμημένων πόρων. Με άλλα λόγια, εμπειρικά και θεωρητικά, η φτώχεια μπορεί να ερμηνευτεί μέσα από την οικονομική ανισότητα, αλλά δεν πρέπει να συγχέεται με αυτή. Η μεν φτώχεια αφορά την ποιότητα ζωής κάτω από ένα συμβατικά προ-καθορισμένο όριο, η δε ανισότητα δεν προσδιορίζει το επίπεδο διαβίωσης των φτωχών, αλλά τις υφιστάμενες διαφορές μεταξύ των εισοδηματικών τάξεων. Η κατανομή του εισοδήματος μπορεί να δείχνει μεγάλη ανισότητα αλλά να υπάρχει λιγότερη φτώχεια, και αντίστροφα. Αυτό, φυσικά, δύναται να προκύψει και από τους διάφορους δείκτες εκτίμησης της ανισότητας ή της διασποράς του εισοδήματος. Η διαφοροποίηση της φτώχειας και της ανισότητας είναι σημαντική, διότι ο στόχος ταυτόχρονης μείωσης και των δύο δεν είναι επικτός. Για παράδειγμα, μέτρα προοδευτικής φορολογίας που μειώνουν μάλλον την ανισότητα μπορεί να μην έχουν ουσιαστική επίδραση στη φτώχεια. Αντίστροφα, η μείωση ή απαλοιφή της φτώχειας σηματοδοτεί και περιορισμό της ανισοκατανομής του εισοδήματος.

Η συσχέτιση μεταξύ φτώχειας και οικονομικής ανισότητας προδικάζει ότι, αν μπορέσουμε να αιτιολογήσουμε γιατί διαφέρουν τα εισοδήματα των ατόμων, θα μπορέσουμε να καταλάβουμε γιατί μερικοί είναι φτωχοί. Πιο ειδικά, αν μπορέσουμε να φτάσουμε τους παράγοντες που καθορίζουν το εισόδημα από απασχόληση, θα μπορέσουμε να καταλάβουμε και να οδηγηθούμε σε μείωση της φτώχειας. Υπάρχει μία πλειάδα οικονομικών θεωριών, αντί μιας και γενικά αποδεκτής που προσπαθούν να ερμηνεύσουν τη φτώχεια. Εμπειρικά, οι θεωρίες αυτές έχουν περιορισμένη ικανότητα, διότι στην καλύτερη περίπτωση ερμηνεύουν το ένα τρίτο της διακύμανσης των εισοδημάτων από απασχόληση (Καράγιωργας κ.ά., 1990). Γίνεται, επομένως, φανερό ότι η οικονομική προσέγγιση προσφέρει μερική ερμηνεία της φτώχειας. Οι θεωρίες που υποτίθεται ότι επεξηγούν την οικονομική ανισότητα (ανθρώπινο κεφάλαιο, θεωρία ικανοτήτων, θεωρία του κύκλου ζωής, θεωρίες της κατατημημένης αγοράς εργασίας, μαρξιστικής προέλευσης θεωρίες κ.λπ.) ερμηνεύουν κατά κανόνα και το φαινόμενο της φτώχειας.³

Οι ριζοσπαστικές προσεγγίσεις προσεγγίζουν τη φτώχεια με παράγοντες θεσμικούς, με τη ζήτηση εργασίας και την ταξική διάρθρωση. Η φτώχεια θεωρείται παράγωγο της άνισης διανομής μέσα και μεταξύ κοινωνικών ομάδων. Η κοινωνική διάρθρωση αποτελεί τη βάση της ανισότητας και από εκεί πρέπει να ξεκινήσουμε αν θέλουμε να ερμηνεύσουμε τη φτώχεια και την ανισότητα.

Η κοινωνιολογική προσέγγιση της φτώχειας γίνεται μέσα από την κοι-

3. Για εκτενέστερη αναφορά, βλέπε Α. Φέτση (1990) και Δ. Μπαλούρδος (1993).

νωνική ανισότητα. Όπως και στην οικονομική θεώρηση έτσι και εδώ γίνεται προσπάθεια να βρεθεί απάντηση στο ερώτημα γιατί διαφέρουν τα εισοδήματα από εργασία. Η απάντηση αναζητείται όμως στις υφιστάμενες ατομικές διαφορές στα επαγγέλματα, το status των επαγγελματιών και τη δύναμη ή εξουσία που έχει το άτομο μέσα στην κοινωνική ομάδα που ανήκει (Καράγιωργας κ.ά., 1990). Η προσέγγιση αυτή απ' ενός δεν έχει ολοκληρωθεί, απ' ετέρου έχουν εγκαταλειφθεί οι προσπάθειες προς την κατεύθυνση αυτή. Η αποτυχία τους εντοπίζεται στη συστηματική αποφυγή διερεύνησης της συσχέτισης που επικρατεί μεταξύ οικονομικών πόρων και επαγγελματικού status ή τρόπου ζωής, κυρίως λόγω έλλειψης της κατάλληλης στατιστικής μεθοδολογίας και δεδομένων.

Η κοινωνική ανθρωπολογία εξετάζει το φαινόμενο της φτώχειας βάσει των προσεγγίσεων των μειονοτήτων και της υποκοουλτούρας. Η βάση της πρώτης προσέγγισης εντοπίζεται στην προσπάθεια προσδιορισμού των ιδιαίτερων χαρακτηριστικών διάφορων υποομάδων (μειονοτήτων) που απαρτίζουν τον πληθυσμό. Ο Rowntree (1901), για παράδειγμα, στην αρχική του μελέτη μέσα από τον προσδιορισμό της πρωτογενούς φτώχειας εντόπισε περιπτώσεις όπως: ανικανότητα του αρχηγού του νοικοκυριού να εργαστεί ή αιφνίδιος θάνατός του, χρόνια ανεργία, δραματική αύξηση του μεγέθους της οικογένειας κ.ά.. Επίσης, από δευτερογενή αίτια φτώχειας, τα οποία προέρχονται από κακή διαχείριση παρά από ανεπάρκεια εισοδήματος, εντόπισε περιπτώσεις αλκοολισμού, τυχερά παιχνίδια, αμέλεια φροντίδας σπιτιού κ.ά.. Μέσα από τις παρατηρήσεις αυτές προσδιόρισε ένα φαύλο κύκλο της φτώχειας, δηλαδή τη διαγενεακή μεταβίβαση της σε παιδιά, σε νεαρά παντρεμένα ζευγάρια, σε ηλικιωμένους κ.ο.κ.. Οι φτωχοί βρίσκονται σε αυτόν τον κύκλο και αδυνατούν να αδράξουν ευκαιρίες να ξεφύγουν από αυτόν, με αποτέλεσμα η φτώχεια να συντηρείται και να ανανεώνεται συνεχώς. Το κομμάτι του πληθυσμού αυτού δεν έχει πολιτική και κοινωνική ένταξη, ούτε ατομική πρόοδο, και βρίσκεται στο περιθώριο. Αν και δεν έγινε καμία προσπάθεια εκτίμησης των αναγκών της κάθε (περιθωριακής) υποομάδας, ούτε και η συσχέτιση που είχε με την αγορά εργασίας, εντούτοις έχουμε μία (πρώτη) ικανοποιητική ταξινόμηση των ομάδων που πλήττονται κύρια: ανάπηροι, άνεργοι, ηλικιωμένοι κ.ά. (Κασιμάτη και Χρυσάκης, 1988).

Η αντιπροσωπευτική προσέγγιση της υποκοουλτούρας της φτώχειας προέρχεται από τον Ο. Lewis (1965), ο οποίος υποστήριξε ότι το φτωχότερο κομμάτι της κοινωνίας σχηματίζει μια δική του υποκοινωνία με δική του υποκοουλτούρα που μεταβιβάζεται από γενιά σε γενιά και διαιώνίζεται. Υποκοουλτούρα συναντάται με κοινά χαρακτηριστικά όχι μόνο σε φτωχές περιοχές του Παρισιού ή της Αγγλίας αλλά και στο Χάφλεμ των Η.Π.Α. και σε περιοχές του Μεξικού. Τα χαρακτηριστικά αυτά μπορεί να είναι: ανεργία, υποαπασχόληση,

χαμηλές αμοιβές, έλλειψη χρημάτων, άτυπα δάνεια, χρήση μεταχειρισμένων ρούχων κ.λπ.. Τα χαρακτηριστικά αυτά σε πολλές περιπτώσεις δεν διαφέρουν από αυτά που έχουν αναφερθεί στην προηγούμενη προσέγγιση.

Τα επιδιώγματα των προσεγγίσεων αυτών είναι αρκετά, διότι πρόκειται για μη ελεγχόμενες εμπειρικά περιπτώσεις. Η προσπάθεια μελέτης, ύστερα από ίδια εμπειρία που επιχειρήθηκε από ορισμένους ανθρωπολόγους, ήταν επικεντρωμένη αποκλειστικά σε μεμονωμένες οικογένειες δίχως να λαμβάνεται υπόψη η αντιπροσωπευτικότητα και το ειδικό βάρος της οικογένειας αυτής στην υποομάδα ή στο γενικότερο κοινωνικό σύνολο. Πολλά ιστορικά καταγράφηκαν και δημιουργήθηκαν από προσωπικές ατομικές περιγραφές δίχως να εξετάζεται η αντιπροσωπευτικότητά τους σε τοπικό και εθνικό επίπεδο. Τα κριτήρια κατάταξης και ερμηνείας στηρίχθηκαν σε αυθαιρέσεις που πιθανά έχουν σαν βάση κάποιο διαφορετικό από το υπό εξέταση πρότυπο.

Η επιδίωξη της ενωμένης Ευρώπης και της ενιαίας ευρωπαϊκής αγοράς, με δεδομένες τις οικονομικές κρίσεις των δεκαετιών του 1970 και 1980, δεν είναι δυνατόν να μην προκαλέσουν κάποιες αρνητικές επιπτώσεις από τις οποίες θα πληγούν ορισμένες κατηγορίες ατόμων. Υπήρχε άλλωστε προειδοποίηση ότι υφίσταται κίνδυνος περιθωριοποίησης, κοινωνικής απομόνωσης και νέων μορφών φτώχειας (Commission of the European Communities, 1988). Οι επιπτώσεις αυτές θα προσθέσουν επιπλέον προβλήματα στις ήδη υπάρχουσες ανισότητες.

Ουσιαστικά, οι νέες αυτές μορφές φτώχειας θέτουν προβλήματα τα οποία μπορούν να χωριστούν σε δύο κατηγορίες: Α) Του εντοπισμού μειονεκτουςών ομάδων και της καταπολέμησης του κοινωνικού αποκλεισμού και Β) του προσδιορισμού και της καταπολέμησης της νέας φτώχειας.

Α. Ο προσδιορισμός και η ταυτοποίηση μειονεκτουςών ομάδων, δηλαδή ομάδων οι οποίες αποκλίνουν ή είναι απομονωμένες από κύριους κοινωνικούς μηχανισμούς οι οποίοι παράγουν ή διανέμουν κοινωνικούς πόρους, δεν είναι εύκολη διαδικασία.

Ο κοινωνικός αποκλεισμός μπορεί να θεωρηθεί μία συνθήκη αποξένωσης ενός ατόμου από:

- α) Την αγορά εργασίας.
- β) Την οικογένεια, τους συγγενείς, τους φίλους κ.ά..
- γ) Τον κρατικό μηχανισμό ή τις κρατικές υπηρεσίες.

Ως εκ τούτου, ο κοινωνικός αποκλεισμός αφορά άτομα προσωρινά, μόλις ξεκομμένα ή με χαλαρή σύνδεση με τους παραπάνω θεσμούς (Karantinos et. al., 1992α και 1992β). Σε τέτοιες κατηγορίες συνήθως εντάσσονται οι φτωχοί, οι άνεργοι, ο πληθυσμός των περιοχών σε κρίση και οικονομική παρακμή, οι λειτουργικά αναλφάβητοι, οι άστεγοι ή οι διαβιούντες σε άθλιες συνθήκες στέγασης, τα μειονεκτούντα άτομα, οι μετανάστες και οι παλιννοστούντες, οι

μονογονεϊκές οικογένειες, τα άτομα της τρίτης ηλικίας με πλημμελή κοινωνική ασφάλιση και προστασία κ.ά..

Βρισκόμαστε σε μια περίοδο όπου κανένα κράτος δεν μπορεί να διαθέσει μεγάλη ποσότητα από το οικονομικό πλεόνασμα για να βοηθήσει άτομα τα οποία είναι αποξενωμένα από την αγορά εργασίας, βρίσκονται πεταμένα στο περιθώριο και επιβιώνουν μέσα από εντελώς ακραίες μορφές επαγγελματικής συμπεριφοράς ή μέσα από την παραοικονομία. Ως εκ τούτου, ακόμη και αν κατορθώσει κανείς να εντοπίσει τις ευπαθείς αυτές ομάδες του πληθυσμού, είναι αμφίβολο αν θα μπορούσει να λειτουργήσει αποτελεσματικά ενάντια στους μηχανισμούς αποκλεισμού για την κανονική ενσωμάτωσή τους στον κοινωνικό ιστό.

Ο κοινωνικός αποκλεισμός και η φτώχεια είναι δύο διαφορετικές έννοιες οι οποίες δεν πρέπει να συγχέονται. Μπορεί, για παράδειγμα, ένας άνεργος ή μία γυναίκα, η οποία διαβίει σε κατάσταση χηρείας, να είναι αποκλεισμένοι από την αγορά εργασίας (έστω προσωρινά) και αντίστοιχα από την οικογένεια και να έχουν περιέλθει σε κατάσταση φτώχειας – έλλειψη εισοδήματος για την κάλυψη ενός συνηθισμένου επίπεδου διαβίωσης – αλλά οι συνθήκες αυτές να μην είναι αρκετά ισχυρές ώστε να ταξινομήσουν το άτομο ως κοινωνικά αποκλεισμένο. Άτυπα ή θεσμοθετημένα δίκτυα υποστήριξης μπορεί να λειτουργούν ως πηγές εισοδήματος (επιδόματα ανεργίας, οικογενειακά επιδόματα κ.ά.) για τις φτωχές ομάδες του πληθυσμού· αδυνατούν όμως να απολάβουν άτομα ευρισκόμενα σε κατάσταση κοινωνικού αποκλεισμού.

Η ποσοτικοποίηση (αν είναι δυνατή) των πηγών εισοδήματος προερχομένων από την αγορά εργασίας, την οικογένεια και άλλα άτυπα δίκτυα υποστήριξης και το κράτος, συνθετικά, μεταξύ άλλων, μπορεί να λειτουργήσει ως μέτρο εκτίμησης των κοινωνικά αποκλεισμένων (Karantinos et. al., 1992α και 1992β). Η αδυναμία προσδιορισμού ενός τόσο σύνθετου δείκτη εισοδήματος οδηγεί συχνά τους ερευνητές σε μονοδιάστατη εκτίμηση των κοινωνικά αποκλεισμένων, με έμφαση σε μία ή περισσότερες από τις προαναφερθείσες πηγές εισοδήματος (Μπαλούρδος και Τζωρτζοπούλου, 1993).

Β. Η «νέα φτώχεια» ή ο όρος «νέοι φτωχοί» αφορά κύρια ποσοτικά ή νέα ποιοτικά χαρακτηριστικά συνυφασμένα με τη φτώχεια τα οποία κύρια προέρχονται από τις πετρελαϊκές κρίσεις και την παρατεταμένη οικονομική ύφεση.⁴ Με την εξέλιξη αυτή, σε πολλές ευρωπαϊκές χώρες, οι οποίες είχαν προχωρήσει σε σημαντική βελτίωση της κοινωνικής προστασίας, η ανεργία επεκτάθηκε και αυξήθηκε φέρνοντας στην επιφάνεια τις αδυναμίες του συστήματος και

4. Τα χαρακτηριστικά αυτά αφορούν κύρια στις αναπτυνόμενες χώρες και σχετίζονται με την εξέλιξη της τεχνολογίας, νέες μορφές ή κατηγορίες ανεργίας, το στασιμοπληθωρισμό, την καταστροφή του περιβάλλοντος κ.ά. (Μπαλούρδος, 1989).

την ύπαρξη της «νέας φτώχειας». «Η φτώχεια αυτή εμφανίστηκε νωρίτερα στο Ηνωμένο Βασίλειο, όπου το σύστημα κοινωνικής ασφάλισης δεν είναι ιδιαίτερα γενναϊόδωρο και η εξάρτηση από το σύστημα κοινωνικής βοήθειας μεγαλύτερη απ' ό,τι σε άλλες χώρες. Η φτώχεια που παρουσιάστηκε τα τελευταία χρόνια διαφέρει τόσο ποσοτικά όσο και ποιοτικά. Αντίθετα, στην Ελλάδα, Ισπανία, Πορτογαλία, Ιρλανδία ή στη Νότιο Ιταλία, όπου δεν έπαψαν να αντιμετωπίζουν προβλήματα λόγω της μικρής ανάπτυξής τους, η φτώχεια εθεωρείτο περισσότερο αναπόφευκτο χαρακτηριστικό της υπανάπτυξης παρά πρόβλημα που απαιτούσε ιδιαίτερη αντιμετώπιση» (Επιτροπή των Ευρωπαϊκών Κοινοτήτων COM, 1989, (88), 621 τελικό, σ. 4).

Οι τρεις κυρίαρχες θέσεις πάνω στο θέμα αυτό⁵ επικεντρώνονται στην αντικειμενικότητα και υποκειμενικότητα του όρου, καθώς και στη σχέση ή αντίθεση μεταξύ Βορρά και Νότου (Room, 1987. Κασσιμάτη και Χρυσάκης, 1988).

Στην πρώτη περίπτωση υποτίθεται ότι η «νέα φτώχεια» σχετίζεται ή/ και αφορά χαρακτηριστικά όπως: η αυξημένη αναλογία αστέγων οι οποίοι χρειάζονται άμεση αποκατάσταση, η αυξημένη αναλογία ανέργων ή ατόμων με αβέβαιη απασχόληση, οι οποίοι είναι καθοριστικά εξαρτώμενοι από τα επιδόματα ανεργίας και προδιαγράφουν μία κοινωνία καταταμημένη σε μία ομάδα εργαζομένων και σε μία άλλη μη εργαζομένων, η αύξηση των μονογονεϊκών οικογενειών και η άμεση εξάρτησή τους από τα κοινωνικά επιδόματα, η μειωμένη καταναλωτική δυνατότητα των νοικοκυριών στις μεσαίες εισοδηματικές κατηγορίες και η διεύρυνση των δυνατοτήτων χρηματοδότησης-δανειοδότησης, εφόσον τώρα η κατηγορία αυτή είναι φτωχότερη.

Υποτίθεται ότι τα χαρακτηριστικά ή οι διαστάσεις αυτές της φτώχειας είναι νέες, με την έννοια ότι προκαλούνται από αιτίες ή μηχανισμούς που δεν είχαν εκδηλωθεί κατά το παρελθόν.

Στη δεύτερη περίπτωση, ο όρος «νέα φτώχεια» επικεντρώνεται στο πώς νιώθουν ή βιώνουν τα ίδια τα άτομα την κατάσταση στην οποία ευρίσκονται, σε σχέση με την ικανοποίηση των αναγκών τους, και στην αναζήτηση και ανάπτυξη νέων μορφών άσκησης κοινωνικής πολιτικής (Κασσιμάτη και Χρυσάκης, 1988).

Οι κοινωνικές και οικονομικές μεταβολές των τελευταίων ετών επαναπροσδιορίζουν τον κίνδυνο φτώχειας ανάμεσα στις διάφορες ομάδες εργατικού δυναμικού και συνολικού πληθυσμού. Ταυτόχρονα, μεταβάλλεται η κατανομή των φτωχών κατά γεωγραφικό επίπεδο. Πιο συγκεκριμένα, με την οικονομική κρίση, η οποία σημάδεψε την ανακοπή των γρήγορων ρυθμών ανάπτυ-

5. Σύμφωνα με τη δική μας άποψη.

ξης που επέτρεπαν την αναδιανεμητική πολιτική και την προοπτική σύγκλιση ανάμεσα στις πλούσιες και φτωχές περιφέρειες, πλήττονται περισσότερο οι περιοχές του Ευρωπαϊκού Νότου. Φαίνεται ότι οι τυχόν ομοιότητες μεταξύ Βορρά και Νότου ήταν μάλλον προσωρινές ή επιπόλαιες και αποτελούσαν στόχους ή επιθυμίες οι οποίες σε τελικές γραμμές δεν πραγματοποιήθηκαν (Room, 1987). Παράλληλα, με την αύξηση της ανεργίας, οι πόλεις δεν μπορούν να προσφέρουν λύσεις στους διακινούμενους των αγροτικών περιοχών οι οποίες παραδοσιακά θεωρούνται θύλακες φτώχειας, και οι διαφορές ανάμεσα σε πόλη-ύπαιθρο ή κέντρο-περιφέρεια εντείνονται.

Στη χώρα μας, για παράδειγμα, με την ένταξη στην ΕΟΚ και τις προσπάθειες εκσυγχρονισμού, αρχικά ενθαρρύνεται και προσατατεύεται η δημιουργία πυρηνικών και ολιγομελών οικογενειών (π.χ., με τη δημιουργία βρεφικών/παιδικών σταθμών), θέτοντας σε μειονεκτική θέση τις αντίστοιχες πολυμελείς οικογένειες οι οποίες περιέχονται σε μεγάλο κίνδυνο φτώχειας.⁶ Αυτό, φυσικά, μεταξύ άλλων, συμβαίνει διότι οι θεσμοί κοινωνικής προστασίας στην Ελλάδα δεν είναι τόσο αναπτυγμένοι όσο στις χώρες του Ευρωπαϊκού Βορρά, ενώ τα άτυπα δίκτυα υποστήριξης και αλληλοβοήθειας ανάμεσα στα συγγενικά μέλη χάνουν τη σημαντικότητά τους.

Άλλη ένδειξη της αντινομίας μεταξύ Βορρά και Νότου, για τη χώρα μας, παρέχεται από τη διαφοροποίηση της ανισότητας και των ποσοτών φτώχειας ανάμεσα στα νοικοκυριά της Περιοχής της Πρωτεύουσας, η οποία συγκεντρώνει περισσότερο από το 1/3 του συνολικού πληθυσμού της χώρας. Τα βόρεια προάστια εμφανίζουν χαμηλότερη ανισοδιανομή εισοδήματος και χαμηλά ποσοστά φτώχειας (Κωστάκη κ.ά., 1994. Μπαλούρδος κ.ά., 1990).

Επίσης ως «νέοι φτωχοί» θα μπορούσαν να θεωρηθούν πολλοί Έλληνες παλινοστούντες πρώην πολιτικοί πρόσφυγες.

ΕΝΝΟΙΟΛΟΓΙΚΟΙ ΠΡΟΒΛΗΜΑΤΙΣΜΟΙ ΣΧΕΤΙΚΑ ΜΕ ΤΗ ΦΤΩΧΕΙΑ

Στο τμήμα αυτό, έμφαση πρόκειται να δοθεί σε μεθοδολογικές τεχνικές. Η απάντηση σε γενικές ερωτήσεις του τύπου «τι είναι φτώχεια» είναι καθοριστικά εξαρτώμενη από τη δυνατότητα που υπάρχει να μετασηματιστούν οι απαντήσεις σε ουσιαστικούς (ποσοτικούς) όρους οι οποίοι επαναθέτουν εκ νέου ερωτήσεις του τύπου «πώς μπορεί να προσδιοριστεί η φτώχεια».

6. Βλέπε Πίνακα 4, για εμπειρική επαλήθευση.

Η έννοια της φτώχειας είναι και εύκολη και πολυσύνθετη. Εύκολη διότι, σε γενικές γραμμές, φτωχός μπορεί να είναι κάποιος που το εισόδημά του δεν επαρκεί για να τον συντηρεί. Για πολλούς σκοπούς ίσως να αρκεί ο προσδιορισμός κάποιου συμβατικού ορίου φτώχειας, και τα νοικοκυριά (ή τα άτομα) ανάλογα με το ύψος εισοδήματος που διαθέτουν να ταξινομούνται ως φτωχά ή μη φτωχά.

Όταν, όμως, θελήσουμε να διασυνδέσουμε, π.χ., τη γονιμότητα με τη φτώχεια, ένας τέτοιος ορισμός ουσιαστικά δεν επαρκεί. Μπορεί, για παράδειγμα, να προκύψει ότι η γονιμότητα συσχετίζεται αρνητικά με το εισόδημα. Αυτό, ουσιαστικά, από μόνο του δεν λέει τίποτα αν δεν συνεξεταστεί παράλληλα με άλλους παράγοντες, όπως η ιδιοκτησία κατοικίας, η απασχόληση, η κοινωνική ομάδα που ανήκει το ζευγάρι κ.λπ.. Γι' αυτό κατά την ανάλυση είναι προτιμότερο να καλυφθούν πολλές πλευρές της φτώχειας.

Ένα άλλο πρόβλημα προέρχεται από την απόλυτη και σχετική έννοια της φτώχειας. Η απόλυτη φτώχεια συνδέεται άμεσα με το ελάχιστο όριο επιβίωσης (αναγκών). Η δυσκολία της πραγματικής εκτίμησης της έννοιας των ελαχίστων αναγκών αποτελεί το μειονέκτημα της απόλυτης φτώχειας, παράλληλα με τη δυσκολία προσαρμογής που δημιουργείται από τα διαρκώς εξελισσόμενα επίπεδα ευημερίας σε μία κοινωνία. Οι βασικές ανάγκες του ατόμου δεν μεταβάλλονται σημαντικά με το χρόνο, με άμεσο αποτέλεσμα η γραμμή φτώχειας να προσδιορίζεται ανεξάρτητα από τις κοινωνικές συνθήκες. Σε πολλές χώρες, για παράδειγμα, ενώ τα εισοδήματα προσαρμόζονται κατά κάποιο βαθμό στον πληθωρισμό και το βιοτικό επίπεδο μεταβάλλεται, το όριο φτώχειας παραμένει το ίδιο, με αποτέλεσμα το ποσοστό των φτωχών να τείνει προς το μηδέν.

Τα παραπάνω μειονεκτήματα του απόλυτου ορισμού της έννοιας της φτώχειας έδωσαν αφορμή για τη συγκριτική υπεροχή της σχετικής έννοιας του όρου. Κατά τη διαδικασία εκτίμησης της σχετικής φτώχειας, οι βασικές ανάγκες σχετίζονται τόσο με το εισόδημα όσο και με τα καταναλωτικά πρότυπα. Η γραμμή φτώχειας που ορίζεται δέχεται επίδραση από το μέσο επίπεδο και την κατανομή του εισοδήματος και τις διαχρονικές διακυμάνσεις που το επηρεάζουν.

Η δυσκολία αντικειμενικής εκτίμησης της απόλυτης ή σχετικής φτώχειας έδωσε αφορμή για την υιοθέτηση της υποκειμενικής εκτίμησης, δηλαδή για το πώς πραγματικά αισθάνεται το ίδιο το άτομο (ως φτωχό ή μη φτωχό). Οι προβληματισμοί εξακολουθούν, όμως, να υφίστανται και, όπως υπογραμμίζει ο Α.Β. Atkinson (1985), «συνήθως αναφερόμαστε στη φτώχεια με όρους επιπέδου διαβίωσης αλλά την μετράμε με όρους εισοδήματος». Με αυτή την υπόθεση εργασίας, όμως, η φτώχεια σχετίζεται με την έλλειψη ευημερίας, η οποία αφορά το σύνολο του πληθυσμού. Η ευημερία είναι έννοια γενική και αφηρη-

μένη και απαιτούνται πρόσθετες προτάσεις προσέγγισής της. Για παράδειγμα, υποτίθεται ότι η ευημερία επηρεάζεται μονοτονικά από το εισόδημα (Y). Δηλαδή ισχύει: $U = U(Y)$. Αν ορίσουμε αυθαίρετα ως α κάποιο οριακό επίπεδο ευημερίας, το επίπεδο αυτό αντιστοιχεί σε εισόδημα Y^* , επίλυση της συνάρτησης ως προς Y^* δίνει τη γραμμή ή το κατώφλι της φτώχειας: $U = U(Y^*) = \alpha$.

Εμπειρικά, δηλαδή, ο πιο εύκολος τρόπος εκτίμησης της φτώχειας είναι να προσδιορίσουμε αυθαίρετα κάποιο επίπεδο εισοδήματος Y^* , το οποίο ορίζουμε σαν γραμμή φτώχειας, και στη συνέχεια οι εισοδηματικές μονάδες (νοικοκυριά) ταξινομούνται σύμφωνα με το ύψος του διαθέσιμου εισοδήματός τους (Y), σε φτωχές αν $Y < Y^*$ και μη-φτωχές αν $Y > Y^*$. Επειδή δεν υπάρχει ένας γενικά αποδεκτός ορισμός της φτώχειας, οι τρόποι προσδιορισμού ενός τέτοιου επιπέδου εισοδήματος είναι πολλοί (Κωστάκη κ.ά., 1994).

Με βάση το εισόδημα (το οποίο προσεγγίζει την οικονομική διάσταση), η φτώχεια, σε συνάρτηση με τα παραπάνω, μπορεί να οριστεί σε *απόλυτους, σχετικούς και υποκειμενικούς* όρους. Σε απόλυτους όρους, η φτώχεια ορίζεται με την κατασκευή δεικτών, με βάση τους οποίους προκύπτει πόσο από το συνολικό εισόδημα του ατόμου ή του νοικοκυριού καταναλώνεται σε βασικά αγαθά (τρόφιμα, ένδυση, υπόδηση κ.ά.). Οι κυριότεροι ορισμοί της σχετικής φτώχειας είναι: Η μέθοδος του O.E.C.D., η μέθοδος της E.O.K. κ.ά.. Η υποκειμενική εκτίμηση της φτώχειας στηρίζεται στη μέθοδο S.P.L. (Subjective Poverty Line) ή τη μέθοδο CSP (Centre for Social Policy, Antwerp).⁷

Ο Πίνακας 1 δείχνει μια θεματική ταξινόμηση των ορισμών της φτώχειας καθώς και τα διάφορα μέτρα τα οποία χρησιμοποιούνται για την εκτίμησή της. Επίσης φαίνονται οι διάφορες τάσεις ή επιδιώξεις που τίθενται ανάλογα με τον ορισμό και το μέτρο που υιοθετείται. Θα πρέπει να αναφερθεί ότι εκτός από τις μεθόδους που περιγράψαμε στο τμήμα αυτό, υπάρχουν πάρα πολλές οι οποίες θα μπορούσαν να τις πλαισιώσουν. Η επιλογή μας έγινε συμβατικά και με κριτήριο να επιλεγούν οι πιο αντιπροσωπευτικές από κάθε κατηγορία:

Ορισμός	Μέτρο	Τάση/Επιδίωξη
Απόλυτος	Απόλυτος	Απόλυτη
Σχετικός	Σχετικός	Σχετική
Υποκειμενικός	Υποκειμενικός	Υποκειμενική
Απόλυτος	Απόλυτος	Απόλυτη
Σχετικός	Σχετικός	Σχετική
Υποκειμενικός	Υποκειμενικός	Υποκειμενική
Απόλυτος	Απόλυτος	Απόλυτη
Σχετικός	Σχετικός	Σχετική
Υποκειμενικός	Υποκειμενικός	Υποκειμενική

⁷ Βλέπε τμήματα που ακολουθούν για ορισμούς.

ΠΙΝΑΚΑΣ 1

*Μήτρα ορισμών φτώχειας**

Σταθερό τμήμα	Μεταβλητό τμήμα σε συνάρτηση με:
1. Είναι φτωχός	1. Εξειδίκευση της μονάδας αναφοράς. 1.1 Το άτομο, η οικογένεια, το νοικοκυριό. 1.2 Η κοινωνική ομάδα, η περιοχή, η χώρα.
2. Όποιος δεν διαθέτει	2. Αναφορά (άμεση ή έμμεση) στις αιτιακές ερμηνείες. Π.χ.: 2.1 Λόγω προσωπικής ανεπάρκειας οφειλόμενης σε: (α) προσωπικό ατύχημα (β) κοινωνικό ατύχημα (γ) θέση στην κοινωνική διάρθρωση. 2.2 Λόγω έλλειψης διαπιστευτηρίων βασισμένων στις σχέσεις ανταλλαγής, παραγωγής, εργασίας, κληρονομιάς, ιδιωτικής διανομής, κοινωνικής διανομής, κοινωνικού δικαίου. 2.3 Λόγω της επίδρασης των συστημάτων και των δυνάμεων διανομής και αναδιανομής των πόρων.
3. Πόρους	3. Εξειδικεύσεις του είδους των πόρων. Π.χ.: 3.1 Εισοδήματα με τη στενή έννοια. 3.2 Εισοδήματα σε είδος, σε αγαθά και σε υπηρεσίες διαθέσιμα στον δημόσιο και ιδιωτικό τομέα (σύμφωνα με τον ορισμό της Ε.Ο.Κ. (22/ 7/1975). 3.3 Χρηματικά εισοδήματα και απασχόληση, από ακίνητα ή κινητές αξίες, από παροχές κοινωνικών ή δημόσιων υπηρεσιών, προσωπικά εισοδήματα σε είδος. 3.4 Οικονομικοί πόροι προερχόμενοι: (α) από την κοινωνική θέση, (β) από τις διαπροσωπικές σχέσεις, (γ) από το κοινωνικό γόητρο, τη δύναμη κ.ά..

* Η συμβολή του Μ. Χρυσάκη στη διαμόρφωση του Πίνακα ήταν καθοριστική.

- | | | |
|------------------------|------|--|
| 4. Αρκετούς | 4. | Εξειδίκευση των μεθόδων μέτρησης των ορίων φτώχειας. |
| | 4.1 | Οι μέθοδοι μέτρησης των ορίων ποικίλλουν κυρίως ως προς τη λογική τους και τη συγκρότησή τους, σε συνάρτηση με τις επιλογές που γίνονται στο επόμενο βήμα (5) αλλά όχι αποκλειστικά. |
| | 4.2 | Στην πράξη, όλα τα κριτήρια που εξειδικεύονται στο βήμα 5 επιδέχονται μινιμαλιστικές και μαξιμαλιστικές παραλλαγές των ορίων φτώχειας με συνακόλουθη διακύμανση των επιπτώσεων των ορίων που χρησιμοποιούνται. |
| <hr/> | | |
| 5. Για να εξασφαλίσουν | 5. | Εξειδίκευση των στόχων / κριτηρίων, όπως π.χ.: |
| | 5.1 | Η βιολογική επιβίωση και η φυσική επάρκεια. |
| | 5.2 | Οι ελάχιστοι αποδεκτοί όροι διαβίωσης στο επίπεδο της υπό εξέταση χώρας. |
| | 5.3 | Το είδος της διατροφής, η συμμετοχή σε δραστηριότητες, οι συνθήκες διαβίωσης, οι ανέσεις κ.λπ. που είναι συνήθεις ή ευρέως διαδεδομένες και αποδεκτές σε μία δεδομένη κοινωνία. |
| | 5.4. | Ο τρόπος με τον οποίο τα ίδια άτομα προσλαμβάνουν την κοινωνική-οικονομική τους κατάσταση. |

Πηγή: Μπαλούρδος, 1993.

ΜΕΘΟΔΟΛΟΓΙΑ ΜΕΤΡΗΣΗΣ ΟΡΙΩΝ ΦΤΩΧΕΙΑΣ⁸

Η διαδικασία μέτρησης της φτώχειας αποτελείται από δύο στάδια. Το πρώτο αναφέρεται ως στάδιο αναγνώρισης (identification) και το δεύτερο ως στάδιο σύνθεσης (aggregation). Κατά το πρώτο στάδιο προσδιορίζουμε ποιοι είναι οι

8. Η μεθοδολογία περιγράφεται εκτενέστερα στο άρθρο των Κωστάκη, Παπαθεοδώρου κ.ά., το οποίο θα δημοσιευθεί σε επόμενο τεύχος της *Επιθεώρησης Κοινωνικών Ερευνών*. Εδώ παρουσιάζονται απλά ορισμένες κριτικές ή συμπληρωματικές παρατηρήσεις.

φτωχοί, ενώ κατά το στάδιο της σύνθεσης χρησιμοποιούμε κάποιο χαρακτηριστικό των φτωχών (π.χ. εισόδημα ή καταναλωτικές δαπάνες) για να δημιουργήσουμε ένα δείκτη φτώχειας (Sen, 1976, Γεωργιάδου, 1992).

Η φτώχεια είναι ένα σύνθετο φαινόμενο, διότι εμπεριέχει διαστάσεις χρονικές και χωρικές, ποιοτικά και ποσοτικά στοιχεία, και καθορίζεται από αντικειμενικούς και υποκειμενικούς παράγοντες. Για το λόγο αυτό, άλλωστε, δεν υπάρχει μία ενιαία μεθοδολογία εκτίμησής της, με αποτέλεσμα να δυσχεραίνεται η συγκριτική ανάλυση και να αμφισβητούνται πολλά συμπεράσματα.

Από τις διάφορες μεθοδολογίες που έχουν αναπτυχθεί, μπορούμε να πούμε ότι καμία δεν είναι αρκετά ικανοποιητική, εφόσον δεν υπάρχει ένας επιστημονικά αντικειμενικός τρόπος θέσπισης μιας γραμμής ή ενός ορίου φτώχειας πάνω από το οποίο υπάρχουν οι μη φτωχοί και κάτω από αυτό οι φτωχοί. Το όριο αυτό στηρίζεται σε αυθαίρετες επιλογές και σε καθαρά χρηματικά κριτήρια πάντα να λαμβάνονται υπόψη οι ποικίλες μορφές και πηγές εισοδήματος.

Το όριο φτώχειας μπορεί να οριστεί ως ένα αντικειμενικά προσδιοριζόμενο απόλυτο ελάχιστο ποσό για την κάλυψη των βασικών αναγκών του νοικοκυριού ή να χαράσσεται με σχετικά κριτήρια ως ένα κατώτατο όριο του συνηθισμένου επιπέδου διαβίωσης του πληθυσμού της χώρας (Κωστάκη κ.ά., 1994). Ο σχετικός ορισμός της φτώχειας έχει «καθιερωθεί» ως μέτρο το οποίο χρησιμοποιείται έναντι των αδυναμιών της απόλυτης προσέγγισης.

Πιο πρόσφατα, με υποκειμενικά κριτήρια από τα ίδια τα μέλη του κοινωνικού συνόλου ορίζεται ένα ελάχιστο ποσό για την κάλυψη των αναγκών τους (Goedhart κ.ά., 1977· Van Praag, 1971). Η βάση της τελευταίας αυτής προσέγγισης στηρίζεται σε δύο ερωτήσεις: (α) Ποιος εκτιμά το βαθμό της ευημερίας σε μια κοινωνία. (β) Ποιος επιλέγει το όριο φτώχειας για την κοινωνία αυτή. Στο πρώτο ερώτημα, υποτίθεται ότι τα ίδια τα άτομα έχουν διαμορφωμένα κριτήρια γύρω από κάποιο υποκειμενικά διαμορφωμένο επίπεδο διαβίωσης. Το δεύτερο ερώτημα αποτελεί συνέχεια του πρώτου, και, εφ' όσον κάποια κριτήρια έχουν διαμορφωθεί, η επιλογή του ορίου φτώχειας αποτελεί έκφραση γενικής άποψης και συναίνεσης.

Η υποκειμενική προσέγγιση της φτώχειας γεφυρώνει το χάσμα μεταξύ φτωχών και ερευνητών οι οποίοι μελετούν το φαινόμενο της φτώχειας. Δηλαδή, το ποιος ορίζει την ευημερία είναι ξεκάθαρο για την υποκειμενική προσέγγιση: Οποιοσδήποτε αποτελεί αντικείμενό της και την «βιώνει», και καθώς οι ανάγκες ορίζονται από τα ίδια τα άτομα η σχετική αποστέρηση θα πρέπει να ορίζεται από αυτά.

Υπάρχουν βέβαια πολλές επικρίσεις πάνω στις απόψεις αυτές. Πρώτα, με βάση τον Β. Abbel-Smith (1984), το να αισθάνεται κανείς φτωχός διαφέρει από το να βρίσκει δυσκολίες στο να τα καταφέρει. Δηλαδή, αν ο ερευνητής εν-

διαφέρεται για την εκτίμηση της φτώχειας δεν είναι σίγουρο ότι μιλάει την ίδια γλώσσα με τον ερωτώμενο. Το ελάχιστο εισόδημα που δίνεται δίχως τον προσδιορισμό της ομάδας αναφοράς και το επίπεδο διαβίωσης που έχει στο μυαλό του ο ερωτώμενος δημιουργεί πολλαπλά ερωτηματικά και προβληματισμούς. Ως εκ τούτου, η διαμόρφωση ενός μέσου επιπέδου διαβίωσης ή φτώχειας αποτελεί «την αχίλλειο πτέρνα» της υποκειμενικής προσέγγισης. Παράλληλα, μεγάλη βαρύτητα πρέπει να δίνεται στον τρόπο συλλογής πληροφοριών και στην επιλογή ατόμων-συνεντευκτών. Η ερώτηση, για παράδειγμα, για το ποιος κάνει την επιλογή του επιπέδου φτώχειας θα μπορούσε να τεθεί ως εξής: «Με υποκειμενικά πραγματικά θεώρηση της ευημερίας, με ποια κριτήρια επιλέγει κανείς το επίπεδο της φτώχειας;»

Στο πρακτικό επίπεδο, σε πολλές χώρες,⁹ εκτός των άλλων χρησιμοποιούνται και «επίσημες» γραμμές φτώχειας, δηλαδή το εισόδημα (κοινωνικής πρόνοιας) που θεσπίζεται από την κυβέρνηση, στα πλαίσια κοινωνικής πολιτικής (Τσακλόγλου, 1990). Ο ορισμός αυτός είναι χρήσιμος για άμεσες συγκρίσεις. Σε περίπτωση που το εισόδημα του νοικοκυριού βρίσκεται κάτω από το «επίσημο» όριο, εντάσσεται στην ομάδα των φτωχών.

Στην εργασία αυτή, για τον υπολογισμό των ορίων φτώχειας, παρουσιάζονται πέντε διαφορετικές μεθοδολογίες. Οι τρεις πρώτες ανήκουν στην κατηγορία των απόλυτων και σχετικών μεθόδων, ενώ οι τελευταίες εντάσσονται στις υποκειμενικές. Στη συνέχεια, δίνεται μία παρουσίαση της τεχνικής των προαναφερθεισών μεθόδων.

Η απόλυτη μέθοδος επικεντρώνεται στον εντοπισμό ενός αντικειμενικά προσδιοριζόμενου απόλυτου ελάχιστου ποσού για την κάλυψη των βασικών αναγκών. Σε περίπτωση που το εισόδημα του ατόμου ή του νοικοκυριού δεν δύναται να καλύψει κάποια ελάχιστη ποσότητα αναγκαίων αγαθών το άτομο διαβίει σε κατάσταση φτώχειας. Πρόκειται για μία μέθοδο η οποία δεν είναι τόσο εύχρηστη στην εποχή μας και πιθανό να αφορά χώρες που είναι λιγότερο αναπτυγμένες. Στην κατηγορία αυτή εντάσσονται:

α) Ο λόγος διατροφής / εισοδήματος (food, income ratio). Η μέθοδος αυτή εφαρμόστηκε για πρώτη φορά από τον M. Orshansky (1965, 1969) και στηρίζεται στο γνωστό νόμο του Engel, με βάση τον οποίο υποτίθεται ότι το μερίδιο των δαπανών διατροφής μειώνεται όταν το (καθαρό) εισόδημα αυξάνεται. Όταν, λοιπόν, υπάρχει εξισωτική σχέση ανάμεσα σε κάποιο ελάχιστο όριο ει-

9. Όχι όμως και στην Ελλάδα.

σοδήματος – αυθαίρετα προσδιοριζόμενου – και κατανάλωσης σε είδη διατροφής, τότε έχουμε προσδιορίσει τη γραμμή φτώχειας.

β) Ο λόγος συνολικής δαπάνης / εισοδήματος είναι παρόμοιος με τον προηγούμενο αλλά αντί για τις δαπάνες διατροφής χρησιμοποιεί τις συνολικές ατομικές ή οικογενειακές δαπάνες.

Η μέθοδος ΕΟΚ ανήκει στις μεθοδολογίες υπολογισμού ορίων σχετικής φτώχειας. Στηρίζεται στη θεωρία της σχετικής αποστέρησης, με βάση την οποία φτωχός είναι αυτός που διαθέτει λιγότερους πόρους από άλλα άτομα της ίδιας κοινωνίας. Η μέθοδος αυτή έχει εφαρμοστεί στο πρώτο ευρωπαϊκό πρόγραμμα καταπολέμησης της φτώχειας με (μικρο-) δεδομένα σε επίπεδο νοικοκυριού.

Αρχικά υπολογίζεται το αποκαλούμενο μέσο διαθέσιμο ισοδύναμο εισόδημα (ΜΔΙΕ), το οποίο είναι απλά η τιμή του λόγου του διαθέσιμου εισοδήματος με το συνολικό αριθμό νοικοκυριών και η κλίμακα ισοδυναμίας $F_1=1+0.7(i-1)$ ή $F_1=1+0.7(A-1) + 0.7C$ όπου: i =μέγεθος νοικοκυριού, A =αριθμός ενήλικων στο νοικοκυριό και C ο αριθμός των παιδιών. Το όριο φτώχειας για τα μονομελή νοικοκυριά ορίζεται ως το 50% του ΜΔΙΕ. Για τα μη μονομελή νοικοκυριά, το όριο αυξάνεται κατά F , δηλαδή με 70% για κάθε επιπλέον ενήλικο μέλος ή με 50% για κάθε παιδί (Ο' Higgins και Jenkins, 1990).

Η υποκειμενική μέθοδος (S.P.L.) έχει αναπτυχθεί κατά τα τέλη της δεκαετίας του 1970 και είναι βασισμένη σε έννοιες της θεωρίας της χρησιμότητας. Οι απαντήσεις των ατόμων ή των υπευθύνων των νοικοκυριών στην ερώτηση (Minimum Income Question MIQ) «Ποιο θεωρείται, κατά την γνώμη σας, το ελάχιστο καθαρό εισόδημα για την κάλυψη των αναγκών του νοικοκυριού σας» θεωρούνται ως τιμές μιας μεταβλητής Y_{min} , η οποία σχετίζεται με το (καθαρό) εξωγενώς προσδιοριζόμενο εισόδημα Y και το μέγεθος του νοικοκυριού X : $Y_{min} = f(Y; X)$, (σε εκτιμήσεις παλινδρόμησης το ελάχιστο εισόδημα είναι σε λογαριθμική μορφή).¹⁰ Η συνάρτηση f είναι μονοτονική και αύξουσα ως προς τη μεταβλητή Y , ενώ υποτίθεται ότι υπάρχει ένα αυθαίρετα οριζόμενο όριο-επίπεδο εισοδήματος Y^*_{min} , το οποίο ορίζεται ως: $Y^*_{min}=f(Y^*_{min}; X)$, το οποίο υπερέρχει ή είναι χαμηλότερο του εισοδήματος Y (Goedhart κ.ά. 1977).

Η σχέση αυτή απεικονίζεται στο Διάγραμμα 2. Όπως φαίνεται, καθώς το εισόδημα Y αυξάνει, αυξάνει και το ελάχιστο (Y_{min}). Σε χαμηλά επίπεδα ισχύει $Y < Y_{min}$, ενώ το αντίστροφο συμβαίνει όσο ανεβαίνουμε την κλίμακα του εισοδήματος Y . Στο σημείο όπου η ευθεία 45° και η συνάρτηση $f(Y; X)$ τέμνονται ($Y_{min}=Y$), το καθαρό εισόδημα ισούται με το ελάχιστο αναγκαίο, έχουμε το όριο φτώχειας ($Y_{min}=Y=Y^*$).

10. Η συνάρτηση αυτή θεωρεί τη μεταβλητή Y ως μεταβλητή επιλογής, ενώ αντίθετα το μέγεθος νοικοκυριού X είναι δεδομένο και δεν αποτελεί παράγοντα επιλογής, γι' αυτό οι δύο μεταβλητές χωρίζονται με την ένδειξη: αντί με κόμμα.

ΔΙΑΓΡΑΜΜΑ 2
Η Γραμμή Φτώχειας S.P.L.

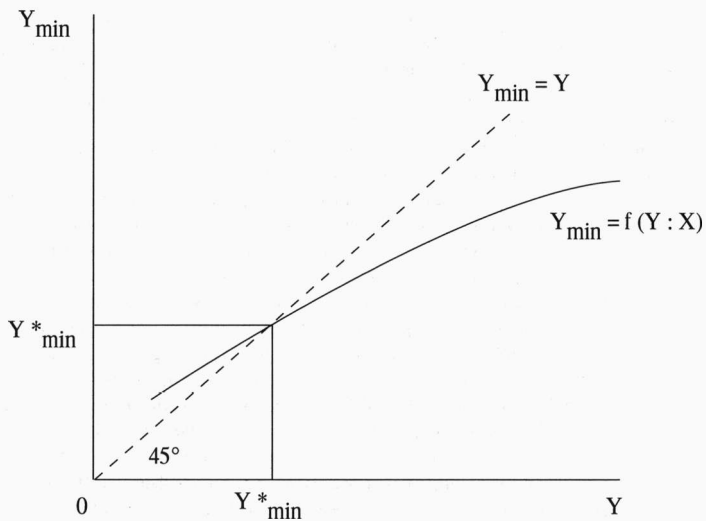

Η μέθοδος CSP έχει στόχο να προσδιορίσει με τη μέθοδο της επαγωγής το εισόδημα το οποίο θεωρείται αναγκαίο για να ζήσει κανείς ευπρεπώς, και βασίζεται σε δεδομένα τα οποία προέρχονται από τη σύζευξη τριών ερωτήσεων:

1. Την ΜΙQ, η οποία προσδιορίζει την ποσότητα του αναγκαίου εισοδήματος για την κάλυψη των αναγκών.

2. Την ερώτηση: «Με βάση το τωρινό συνολικό καθαρό μηνιαίο εισόδημα του νοικοκυριού, σε τι βαθμό καλύπτονται οι ανάγκες σας; Με μεγάλη δυσκολία, Με δυσκολία, Με κάποια δυσκολία, Μάλλον εύκολα, Εύκολα, Πολύ εύκολα».

3. Την ερώτηση που αφορά το συνολικό διαθέσιμο εισόδημα του νοικοκυριού. Το εισόδημα αυτό μπορεί να προέρχεται από εξαρτημένη απασχόληση, από επιχειρησιακή δραστηριότητα, από περιουσία, από συντάξεις, από κοινωνικές παροχές και επιδόματα και από διάφορες άλλες πηγές.

Νοικοκυριά τα οποία απαντούν «με κάποια δυσκολία», στη δεύτερη ερώτηση, υποτίθεται ότι απλά βρίσκουν κάποιο τρόπο να εξισορροπήσουν τον προϋπολογισμό τους, και, σε συγκεκριισμό με τις δηλώσεις τους στην ΜΙQ, το διαθέσιμο εισόδημά τους, το μέγεθος και τη σύνθεσή τους, υπολογίζονται οι γραμμές φτώχειας CPS ή τα κοινωνικο-ζωτικά ελάχιστα (soci-ovital minima: svn) όπως αλλιώς ονομάζονται.¹¹ Σε περίπτωση που το διαθέσιμο εισόδημα του νοικοκυριού υστερεί του svn, τότε το νοικοκυριό διαβίει σε κατάσταση αντικειμενικής υπαρξιακής ανασφάλειας, δηλαδή θεωρείται φτωχό (Deleck et al., 1991).

Από τις παραπάνω μεθοδολογικές περιγραφές, χρησιμοποιούμε τη μέθοδο της ΕΟΚ, τη μέθοδο CSP και SPL για την εκτίμηση των ποσοστών φτώχειας στο σύνολο της χώρας, με βάση τη δειγματοληπτική έρευνα του ΕΚΚΕ το έτος 1988 (Yfantopoulos et al., 1989), και έχουμε:

Ποσοστά φτώχειας με τη μέθοδο της ΕΟΚ:	19.9%
Ποσοστά φτώχειας με τη μέθοδο CSP:	42.6%
Ποσοστά φτώχειας με τη μέθοδο SPL:	42.0%

Μια πρώτη παρατήρηση από τη σύγκριση των αποτελεσμάτων είναι η σημαντική διαφοροποίηση των ποσοστών. Αυτό οφείλεται, φυσικά, στη διαφορετική μεθοδολογία και στο γεγονός ότι η υποκειμενική εκτίμηση των νοικοκυριών, ανάλογα με το μέγεθός τους, για το ελάχιστο καθαρό εισόδημα που απαιτείται για την κάλυψη των αναγκών τους, κυμαίνεται σε υψηλότερα επίπεδα από το ποσοστό φτώχειας με κριτήριο το μέσο διαθέσιμο ισοδύναμο εισόδημα που χρησιμοποιεί η μέθοδος της ΕΟΚ.

Τα αποτελέσματα προσδιορισμού των ορίων φτώχειας μπορούν να συνεισ-

11. Τα svn υπολογίζονται για τους οκτώ συχνότερους τύπους νοικοκυριών. Για τους μη συχνούς τύπους χρησιμοποιούνται οι γνωστές κλίμακες ισοδυναμίας.

φέρουν στην καταπολέμηση του φαινομένου. Μπορούν, επίσης, να αποτελέσουν αφετηρία για την αναζήτηση του προσδιορισμού της έντασης και της έκτασης του φαινομένου με κύριο στόχο τον εντοπισμό ομάδων που βρίσκονται σε κατάσταση κοινωνικού αποκλεισμού ή σε μία φάση μετάβασης στη φτώχεια.

Ωστόσο, πρέπει να σημειωθεί ότι ο τρόπος καταπολέμησης της φτώχειας και του κοινωνικού αποκλεισμού εξαρτάται από πολιτικές αποφάσεις που ο ερευνητής αδυνατεί να εισχωρήσει αποφασιστικά σε αυτές. Καταπολέμηση της φτώχειας σημαίνει, π.χ., εγγύηση συμμετοχής στην παραγωγική διαδικασία όλων των ικανών να συμμετάσχουν. Σημαίνει ότι ο καθένας θα έχει κάποιο επίπεδο μόρφωσης, εύκολη πρόσβαση στις υπηρεσίες υγείας, κατοικίας κ.ά.. Σημαίνει βελτίωση του υπάρχοντος κοινωνικού συστήματος ή βελτίωσή του προς μία ριζοσπαστική κατεύθυνση.

Το ερώτημα αν μπορεί να μειωθεί η φτώχεια δίχως να μεταβληθεί η ανισότητα παραμένει, και μαζί με τους παραπάνω προβληματισμούς πιθανά συνθέτουν τις θεματικές ενότητες μίας «νέας» έρευνας η οποία θα εξετάζει ζητήματα αποτελεσματικότητας της κοινωνικής πολιτικής σε σχέση με τις εκάστοτε ασκούμενες πολιτικές και πολιτισμικές εξελίξεις, κάτι το οποίο επιβάλλεται να γίνει στο μέλλον.

ΟΡΙΣΜΕΝΑ ΕΜΠΕΙΡΙΚΑ ΑΠΟΤΕΛΕΣΜΑΤΑ

Σκοπός του τμήματος αυτού δεν είναι να μπει σε μία λεπτομερή αναζήτηση και παρουσίαση δεδομένων. Αντίθετα, με βάση δειγματοληπτικά δεδομένα, θα παρουσιαστούν ορισμένα χαρακτηριστικά τα οποία συσχετίζουν την ανισότητα με τη φτώχεια και θα σκιαγραφηθούν ορισμένα πορτραίτα της φτώχειας και του κοινωνικού αποκλεισμού.

A. Οικονομική ανισότητα

Με βάση τα δεδομένα της δειγματοληπτικής έρευνας του ΕΚΚΕ για τη φτώχεια το έτος 1988, στο Διάγραμμα 3 παρουσιάζεται η καμπύλη Lorenz η οποία αποτελεί μία ένδειξη της οικονομικής ανισότητας στη χώρα μας. Η σχετικά μεγάλη απόσταση της καμπύλης από την ευθεία της ισοκατανομής προδιαγράφει την ύπαρξη έντονης ανισότητας. Επίσης, φαίνεται μία επουσιώδης μείωση στην ανισοδιανομή όταν από το ακαθάριστο εισόδημα του νοικοκυριού «περάσουμε» στο καθαρό. Η διαπίστωση αυτή προέρχεται και από τις τιμές του συντελεστή Gini: Gini (ακαθάριστο) = 0.39 και Gini (καθαρό) = 0.380.

Η μη έντονη ύπαρξη προοδευτικής φορολογίας είναι η κύρια αιτία της ασήμαντης διαφοροποίησης των τιμών του συντελεστή.

Επίσης, από τις τιμές του συντελεστή Gini που έχουν εκτιμηθεί από την Έρευνα Οικογενειακών Προϋπολογισμών (ΕΟΠ) της ΕΣΥΕ, προκύπτει ότι η ανισότητα είχε φθίνουσα πορεία μέχρι το 1981/82, αλλά μετά εμφανίζεται μία αντίστροφη πορεία η οποία, όμως, δεν είναι ιδιαίτερα σημαντική (Πίνακας 2).

ΠΙΝΑΚΑΣ 2

Τιμές του συντελεστή Gini 1974-1988

Έτος	Gini	Έτος	Gini	Έτος	Gini
1974	0.450	1981/82	0.406	1988	0.410

Πηγή: Μπαλούρδος, 1993.

Όπως φαίνεται, η εξέλιξη της ανισοδιανομής του εισοδήματος στην Ελλάδα ακολουθεί πορεία ανεστραμμένου U: μείωση της ανισότητας μέχρι κάποιου σημείου και αντιστροφή από εκεί και μετά. Η διαπίστωση αυτή είναι «συνεπής» με την εξέλιξη που έχουν ακολουθήσει άλλες χώρες (Μπαλούρδος, 1993).

B. Μορφολογία της φτώχειας

Με βάση τη δειγματοληπτική έρευνα του ΕΚΚΕ το έτος 1988 και δεδομένα από άλλες πηγές, όπως προκύπτει από τους Πίνακες 3-12, με βάση τη μέθοδο της ΕΟΚ, τα φτωχά νοικοκυριά εντάσσονται στις κάτωθι κατηγορίες:

- 1) Νοικοκυριά με υπεύθυνο γυναίκα, διαζευγμένο ή/και άτομο που βρίσκεται σε κατάσταση χηρείας (Πίνακας 4).
- 2) Πολυμελή νοικοκυριά με τρία ή περισσότερα παιδιά (Πίνακας 4).
- 3) Νοικοκυριά με υπεύθυνο ηλικιωμένο ή συνταξιούχο, άνεργο, αγρότη, μη ειδικευμένο-ημειδικευμένο υπάλληλο ή εργάτη (Πίνακες 5,6,7).¹²
- 4) Νοικοκυριά με ηλικιωμένο στη σύνθεσή του ή ως υπεύθυνο (Πίνακας 4, Πίνακας 7).
- 5) Νοικοκυριά με υπεύθυνο λειτουργικά αναλφάβητο – χαμηλού μορφωτικού επιπέδου άτομο (Πίνακας 7).
- 6) Νοικοκυριά με κανένα άτομο να εργάζεται ή να απολαμβάνει εισόδημα (Πίνακας 5).

12. Σε παρόμοια αποτελέσματα κατέληξε και ο Π. Τσακλόγλου (1991) σε μία προσπάθεια κατασκευής «πορτραίτων» φτωχών με δεδομένα από την Έρευνα Οικογενειακών Προϋπολογισμών, και ο Δ. Μπαλούρδος (1993) με δειγματοληπτικά δεδομένα εισοδήματος.

ΔΙΑΓΡΑΜΜΑ 3

Καμπύλες Logeπζ για καθαρό και ακαθάριστο εισόδημα

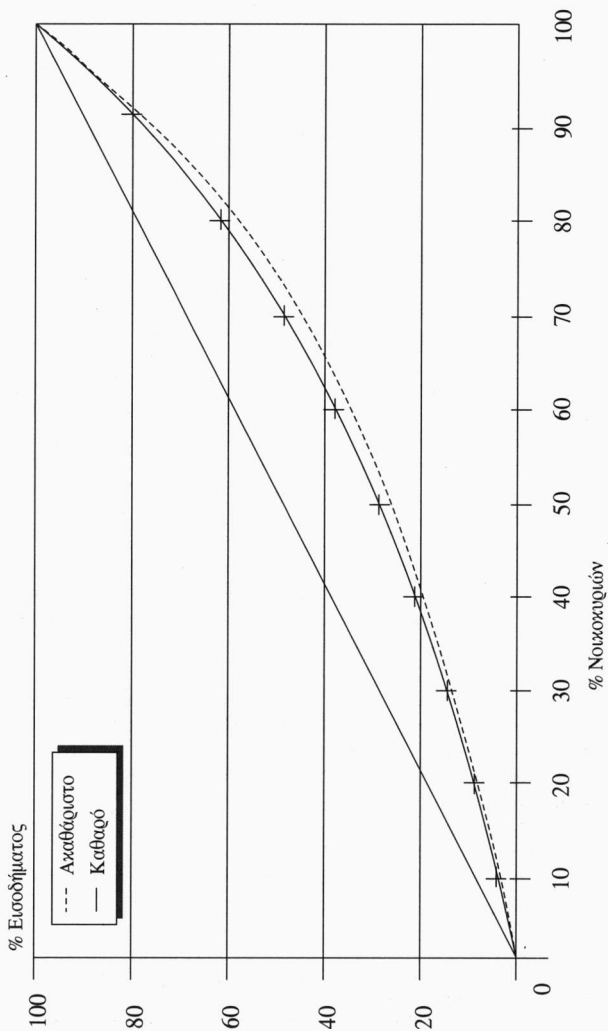

7) Νοικοκυριά που δεν έχουν δική τους ιδιόκτητη κατοικία ούτε και δυνατότητα ενοικίασης, αλλά διαμένουν σε κατοικίες που κατά κάποιο τρόπο τούς έχουν παραχωρηθεί (Πίνακας 3).

8) Νοικοκυριά που διαμένουν σε περιφέρειες (ή περιοχές) οι οποίες αντιμετωπίζουν δυσκολίες ανάπτυξης λόγω οικονομικών, δημογραφικών κ.λπ. προβλημάτων (Πίνακες 8-9).

9) Νοικοκυριά των οποίων τα μέλη αντιμετωπίζουν προβλήματα υγείας (Πίνακες 10-11).

10) Νοικοκυριά με άτομα τα οποία συμμετέχουν ισχνά σε πολιτιστικές δραστηριότητες (Πίνακας 12).

Από τα δεδομένα των Πινάκων 3-12, διαφαίνεται η ουσιαστική διαφοροποίηση των ποσοτών φτώχειας όταν έχουμε νοικοκυριά με χαρακτηριστικά τα οποία εντάσσονται στις παραπάνω περιπτώσεις (1-10). Οι διαφορές είναι στατιστικά σημαντικές εκτός ορισμένων περιπτώσεων (π.χ., στον Πίνακα 3 τα ποσοστά φτώχειας κατά φύλο υπεύθυνου, στον Πίνακα 5 η αναλογία νοικοκυριών με 1 και 2 άτομα με εισόδημα κ.ά.). Επίσης, στο Παράρτημα παρουσιάζονται, διαγραμματικά και επιλεκτικά, ποσοστά φτώχειας σε σχέση με χαρακτηριστικά που αφορούν τον υπεύθυνο του νοικοκυριού.

ΠΙΝΑΚΑΣ 3

Ποσοστά φτώχειας κατά οικογενειακή κατάσταση, φύλο και κατάσταση της κατοικίας του υπεύθυνου του νοικοκυριού

Οικογενειακή κατάσταση υπεύθυνου	Ποσοστά φτώχειας	Φύλο υπεύθυνου	Ποσοστά φτώχειας	Κατοικία ¹³	Ποσοστά φτώχειας
Παντρεμένος/η	20.8	Άνδρας	19.7	Ιδιόκτητη	25.0
Ανύπανδρος/η	8.4	Γυναίκα	21.1	Με ενοίκιο	16.8
Χήρος/α	22.0			Άλλο	41.0
Διαζευγμένος/η	27.0				

Πηγή: Μπαλούδης, 1993.

13. Στην Ελλάδα, η μεγαλύτερη πλειοψηφία ατόμων (ή νοικοκυριών) έχει ιδιόκτητη κατοικία (~ 73%), κάτι το οποίο επιβεβαιώνεται από επίσημες πηγές όσο και από τα δεδομένα του δείγματος (Μπαλούδης, 1993). Το γεγονός ότι οι ιδιοκτήτες εμφανίζουν μεγαλύτερα ποσοστά φτώχειας από ό,τι οι μη ιδιοκτήτες συνιστά καταρχήν ένα παράδοξο χαρακτηριστικό της χώρας μας, και τα αίτια μπορούν να αναζητηθούν στην κατάσταση των κατοικιών αυτών, στον τρόπο απόκτησής τους κ.ο.κ.. Για το λόγο αυτό, άλλωστε, το σημαντικό σημείο του πίνακα είναι η υψηλή αναλογία φτωχών νοικοκυριών, τα οποία δεν ανήκουν στους ιδιοκτήτες ή τους ενοικιαστές και πιθανά να διαβιούν σε συνθήκες κοινωνικού αποκλεισμού.

ΠΙΝΑΚΑΣ 4*Ποσοστά φτώχειας κατά τύπο νοικοκυριού*

Τύπος νοικοκυριού	Ποσοστά φτώχειας
1 ηλικιωμένος	24.1
1 ενήλικας	07.4
2 ηλικιωμένοι	33.7
1 ενήλικας 1 ηλικιωμένος	19.3
2 ενήλικες	14.0
2 ενήλικες 1 παιδί	10.3
2 ενήλικες 2 παιδιά	14.4
2 ενήλικες 3 παιδιά	37.6
1 ενήλικας 1 παιδί	30.3
1 ενήλικας 2 παιδιά	24.2
Σύνολο	19.9

Πηγή: Μπαλούρδος, 1993.

ΠΙΝΑΚΑΣ 5*Ποσοστά φτώχειας κατά οικονομική δραστηριότητα του υπεύθυνου του νοικοκυριού και αριθμό ατόμων με εισόδημα*

Δραστηριότητα υπεύθυνου	% Φτώχειας	Αριθμός ατόμων με εισόδημα	% Φτώχειας
Εργάζεται	19.1		
Δεν εργάζεται:		0	26.4
– Συνταξιούχος	21.7	1	18.9
– Άνεργος	36.4	2	18.7
– Αρρωστος/μη ικανός να εργαστεί	17.0	3+	24.5
– Άλλο			
Σύνολο	19.9		

Πηγή: Μπαλούρδος, 1993.

ΔΙΑΓΡΑΜΜΑ 4
Ποσοστά φτώχειας κατά τύπο νοικοκυριού

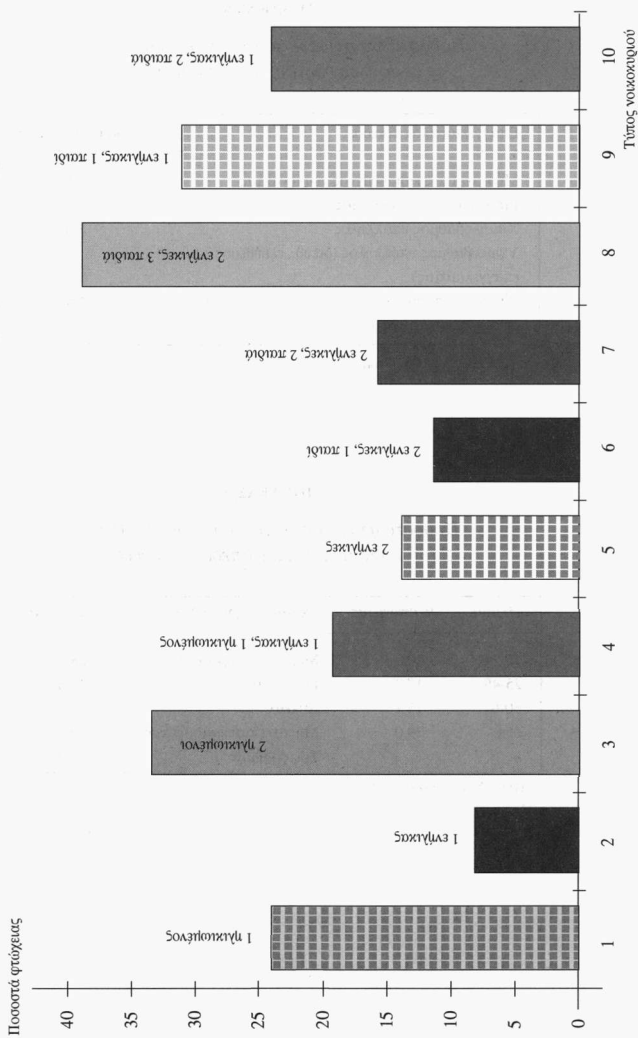

ΠΙΝΑΚΑΣ 6

*Ποσοστά φτώχειας κατά επαγγελματικό επίπεδο
του υπεύθυνου του νοικοκυριού*

Επαγγελματικό επίπεδο	Ποσοστά φτώχειας
Μη ή μερικώς ειδικευμένος χειρώνακτας	20.1
Ειδικευμένος χειρώνακτας	14.8
Χαμηλόβαθμος υπάλληλος	8.0
Υψηλόβαθμος υπάλληλος (διευθ., ελεύθερος επαγγελματίας)	6.7
Μικρο-αυτοαπασχολούμενος	14.6
Γεωργός/κτηνοτρόφος	36.5

Πηγή: Μπαλούρδος, 1993.

ΠΙΝΑΚΑΣ 7

*Ποσοστά φτώχειας κατά ηλικία του υπεύθυνου
του νοικοκυριού και επίπεδο εκπαίδευσης*

Ηλικία	% Φτώχειας	: Εκπαίδευση υπεύθυνου	% Φτώχειας
16-24	10.9	: Μέχρι πρωτοβάθμια	28.7
25-49	17.9	: Γυμνάσιο	17.6
50-64	18.1	: Λύκειο	7.0
65+	29.0	: Μη πανεπιστημιακή ανώτερη	6.9
		: Τριτοβάθμια	1.2

Πηγή: Μπαλούρδος, 1993.

ΠΙΝΑΚΑΣ 8

Όρια και ποσοστά φτώχειας κατά περιφέρεια

Περιφέ- ρειες*	Όρια φτώχειας (χιλιάδες)	Μέσο εισόδ. φτωχών νοικ. δραχμές)	Ποσοστό φτωχών νοικοκυριών	Μέσο Εισόδ. μη φτωχών νοικοκυριών	Σύνολο νοικοκυριών στις περιφέρειες
1	66.7	43.6	32.4	153.6	173
2	65.1	45.1	22.8	145.8	452
3	70.5	44.4	58.0	142.6	69
4	69.1	51.4	36.0	178.8	97
5	67.8	43.4	22.7	189.5	203
6	72.8	52.4	54.4	119.0	57
7	69.2	42.4	40.1	127.6	152
8	69.6	44.0	35.0	151.5	143
9	60.6	49.4	12.3	138.9	1147
10	68.1	40.8	41.3	142.2	143
11	57.2	38.5	34.6	125.2	78
12	62.3	45.8	22.2	180.5	63
13	65.6	43.4	26.4	133.1	174
Σύνολο	64.4	45.3	24.0	145.6	2951

1) Α. Μακεδονία-Θράκη, 2) Κ. Μακεδονία και Θεσσαλονίκη, 3) Δ. Μακεδονία, 4) Ήπειρος, 5) Θεσσαλία, 6) Ιόνιοι Νήσοι, 7) Δ. Ελλάδα, 8) Στερεά Ελλάδα, 9) Π.Σ. Πρωτεύουσας, 10) Πελοπόννησος, 11) Β. Αιγαίο, 12) Ν. Αιγαίο, 13) Κρήτη.

Πηγή: Μπαλούδης, 1993.

ΠΙΝΑΚΑΣ 9

Επιλεγμένα χαρακτηριστικά φτωχών νοικοκυριών κατά περιφέρεια

Περι- φέρειες	Μέση ηλικία	Μέσος αριθμός παιδιών	Μέσος αριθμός ηλικιωμ.	Μέση διάρκεια σπουδών	Μέσος αριθμός απασχ/νων	Μέσος αριθμός συντ/χων	Μέσος αριθμός ατόμων με εισόδ.
1	53.0	0.8	0.7	5.8	1.3	0.6	1.8
2	54.0	0.9	0.6	5.6	1.3	0.5	1.7
3	57.3	0.8	0.9	4.9	1.3	0.8	2.0
4	55.3	1.2	0.8	5.6	1.3	0.9	2.0
5	52.0	0.8	0.9	6.0	1.2	0.7	2.0
6	55.0	1.3	0.9	5.0	1.3	0.7	2.0
7	55.5	1.0	0.7	5.5	1.4	0.6	2.0
8	56.3	0.9	0.9	5.7	1.2	0.9	2.0
9	47.3	1.2	0.3	7.0	0.9	0.3	1.3
10	56.2	0.9	0.8	5.7	1.4	0.7	2.0
11	57.5	0.5	0.7	5.7	1.0	0.6	1.6
12	62.0	0.9	1.1	5.8	0.7	0.8	1.5
13	53.0	1.2	0.7	6.1	1.5	0.7	2.0
Σύνολο	53.4	1.0	0.7	5.9	1.2	0.6	1.8

Πηγή: Μπαλούρδος, 1993.

ΠΙΝΑΚΑΣ 10

*Κατάσταση υγείας συνταξιούχων κατά ύψος σύνταξης**

Κατάσταση υγείας	-80	Ύψος σύνταξης		Σύνολο
		80-189	190+	
Ποσοστό				
Καλή	19.1	47.7	49.2	45.0
Μέτρια	59.6	43.1	43.1	44.8
Κακή	21.3	09.2	07.7	10.2
Σύνολο	100.0	100.0	100.0	100.0
Ποσοστό στο συνολικό πληθυσμό (=462)	10.0	90.0	10.0	100.0

*Λόγω τεχνικών προβλημάτων και μη διάθεσης άλλων δεδομένων, ενδεικτικά δίνεται η συχνότητα του εισοδηματικά κατώτατου 10% σε σχέση με το ανώτατο 10% και τα μεσαία στρώματα, από την πανελλήνια δειγματοληπτική έρευνα στους πολιτικούς συνταξιούχους-μέλη της ΠΟΠΣ (Πανελλήνια Ομοσπονδία Πολιτικών Συνταξιούχων) που διενεργείται στο ΕΚΚΕ και βρίσκεται ακόμη σε εξέλιξη.

ΠΙΝΑΚΑΣ 11*Κυριότερες ασθένειες ηλικιωμένων κατά ύψος σύνταξης**

Παθήσεις	Ύψος σύνταξης			Σύνολο
	-80	80-189	190+	
	Ποσοστό			
1. Καρδιακές, κυκλοφοριακού	34.9	27.5	33.9	29.2
2. Νευρολογικές, ψυχιατρικές	7.0	5.9	3.4	5.7
3. Ενδοκρινολογικές	2.3	7.9	1.7	6.4
4. Οστικές ρευματοπάθειες	16.3	14.8	11.9	14.5
5. Πεπτικού	7.0	9.8	3.4	8.6
6. Οφθαλμοπάθειες	4.7	3.0	1.7	2.9
7. Νεοπλασμάτα, κακοήθεις	0.0	1.6	1.6	1.5
8. Λοιπές παθήσεις	14.0	7.5	13.6	9.1
9. Καμία	9.1	18.4	25.4	18.4
10. Περισσότερες από δύο	4.7	3.6	3.4	3.7
Σύνολο	100.0	100.0	100.0	100.0
Ποσοστό στο συνολικό πληθυσμό (=462)	10.0	90.0	10.0	100.0

* Ισχύει η παρατήρηση του Πίνακα 10.

ΠΙΝΑΚΑΣ 12

*Συμμετοχή ηλικιωμένων σε πολιτιστικές δραστηριότητες κατά ύψος σύνταξης**

Συμμετοχή σε	Ύψος σύνταξης			
	-80	80-189	190+	Σύνολο
	Ποσοστό			
Πολιτιστικό σύλλογο	12.2	21.8	32.1	22.2
Ψυχαγωγικό σύλλογο	0.0	1.9	1.8	1.7
Αθλητικό σύλλογο	0.0	0.3	1.8	0.5
Θρησκευτική οργάνωση	2.4	4.0	3.6	3.8
Πολιτικό κόμμα	2.4	4.0	7.1	4.3
ΚΑΠΗ	12.2	4.5	0.1	4.3
Άλλο	0.0	7.6	7.1	6.7
Σε τίποτα	70.8	55.9	46.4	56.5
Σύνολο	100.0	100.0	100.0	100.0
Ποσοστό στό συνολικό πληθυσμό (=462)	10.0	90.0	10.0	100.0

* Ισχύει η παρατήρηση του Πίνακα 10.

Γ. Κοινωνικός αποκλεισμός

Ο θεωρητικός προβληματισμός για το φαινόμενο του κοινωνικού αποκλεισμού είναι πρόσφατος και η εμπειρική έρευνα είναι ανύπαρκτη στη χώρα μας. Εξαίρεση αποτελούν οι μελέτες που έχουν εκπονηθεί από την ερευνητική ομάδα του ΕΚΚΕ που συμμετέχει στο Ευρωπαϊκό παρατηρητήριο για τον κοινωνικό αποκλεισμό (βλέπε Karantinos et. al., 1992α και 1992β). Με βάση τις μελέτες αυτές και τις παρατηρήσεις από τα προηγούμενα τμήματα, υψηλότερο κίνδυνο φτώχειας και τάσεις κοινωνικού αποκλεισμού εμφανίζουν:

- Άτομα ή νοικοκυριά με χαμηλά-φτωχά εισοδήματα δίχως να απολαμβάνουν «δικαιωματικά» κάποιο κρατικό επίδομα ή άλλη οικονομική βοήθεια από συγγενείς, φίλους, γείτονες ή κάποιο μη κρατικό φορέα. Κυρίως πρόκειται για άτομα τρίτης ηλικίας με πλημμελή κοινωνική ασφάλιση και προστασία.
- Άνεργοι μη αστικών περιοχών οι οποίοι δεν λαμβάνουν επίδομα ανερ-

- γίας. Στην κατηγορία αυτή μπορεί να ανήκουν πρώην (αυτο-) απασχολούμενοι στον πρωτογενή τομέα, οι οποίοι είχαν κάποια προσωρινή έμμισθη απασχόληση σε μεγάλες πόλεις.
- Νεαρές άνεργες γυναίκες, ηλικίας 20-24 ετών, με ασημαντή προηγούμενη συμμετοχή στην αγορά εργασίας και χαμηλή μόρφωση.
 - Άτομα που αγνοούν ή δεν ενδιαφέρονται να συμμετάσχουν στα προγράμματα εξάσκησης και επιμόρφωσης ή δεν «διεκδικούν» θέσεις εργασίας επιχορηγούμενες από το Ευρωπαϊκό Κοινωνικό Ταμείο (European Social Fund).
 - Άτομα από προβληματικές επιχειρήσεις τα οποία επέλεξαν την αυτοαπασχόληση σε νέα επαγγέλματα τα οποία φαίνεται να περνούν κρίση.
 - Άτομα που πλήττονται από τις αποκρατικοποιήσεις. Εδώ κυρίως πρόκειται για επαγγέλματα με χαμηλό γόητρο, μη μόνιμη προσωρινή θέση στο δημόσιο τομέα και μικρή επαγγελματική εμπειρία.
 - Ο πληθυσμός των περιοχών σε κρίση και οικονομική παρακμή.
 - Οι άστεγοι και οι διαβιούντες σε άθλιες συνθήκες στέγασης.
 - Μονομελείς ή διμελείς οικογένειες με άτομα που έχουν κακή κατάσταση υγείας.
 - Μονογονεϊκές οικογένειες.
 - Άτομα μειονεκτουσών ομάδων (τσιγγάνοι κ.ά.).
 - Μετανάστες και παλινοστούντες με δυσκολίες προσαρμογής, γλώσσας κ.ά..

Δυστυχώς, δεν υπάρχει μία ειδική εμπειρική (δειγματοληπτική) έρευνα η οποία να έχει εξετάσει ολικά, αξιόπιστα και εμπειριστατωμένα το φαινόμενο του κοινωνικού αποκλεισμού. Τα δεδομένα από τις έρευνες του ΕΚΚΕ ή της ΕΣΥΕ για τη φτώχεια επιτρέπουν την εμπειρική δοκιμασία των παραπάνω παρατηρήσεων αποσπασματικά. Ενδεικτικά, μπορούμε, όμως, να μελετήσουμε α) την περίπτωση των ατόμων τα οποία περνούν το όριο φτώχειας με την απολαβή επιδομάτων και β) την κατάσταση που επικρατεί ανάμεσα στους ηλικιωμένους.

Κοινωνικά αποκλεισμένα άτομα αγνοούν ή για κάποιους άλλους λόγους αδυνατούν να απολάβουν κάποια επιδόματα τα οποία προσφέρονται ύστερα από κρατική παρέμβαση. Είναι, άλλωστε, γνωστό ότι τα επιδόματα ανεργίας, αναπηρίας κ.ά. «απειθύνονται» σε άτομα τα οποία μπορούν να ενημερωθούν και να «απερνηκίσουν» το γραφειοκρατικό μηχανισμό, κάτι το οποίο δεν θεωρείται ιδιαίτερα εύκολο και μη προβληματικό. Ούτε είναι ουσιαστική η συμπαράσταση του κράτους, εφόσον από τα επιδόματα τα οποία δίνονται μόνο μία αναλογία (18%) των φτωχών συντηρείται πάνω από το όριο φτώχειας και το 19.9% παραμένει κάτω από αυτό, σύμφωνα με τη μέθοδο της ΕΟΚ (Μπαλούρδος, 1993). Είναι πολύ πιθανόν άτομα ή οικοκυριά κοντά στη γραμμή

φτώχειας να ξεπερνούσαν τις οικονομικές δυσκολίες αν γνώριζαν και έκαναν χρήση των προνοιακών παροχών.

Από πρόσφατη έρευνα που διενεργείται στο ΕΚΚΕ, σε μέλη της ΠΟΠΣ, προέκυψε ότι μόνο μία μικρή αναλογία των ηλικιωμένων-συνταξιούχων δέχεται κάποιο οικονομικό βοήθημα από συγγενείς, φίλους ή κάποια άλλη μη κρατική πηγή. Ο φόβος, όμως, της απομόνωσης και της ανασφάλειας οδηγεί συνήθως τις επιλόγες των ηλικιωμένων σχετικά με την περιοχή κατοικίας. Οι περισσότεροι επιλέγουν να διαμένουν σε κατοικίες οι οποίες βρίσκονται κοντά στα παιδιά τους, διότι, όπως απάντησαν σε αναλογία 90.9%, για κάποια ξαφνική τους ανάγκη βρίσκουν πού να απευθυνθούν (παιδιά, εγγόνια ή συγγενείς). Από τους υπόλοιπους ηλικιωμένους, μία μικρότερη αναλογία (3.5%) απευθύνεται σε γείτονες, ενώ περίπου 1% δεν έχει πού να απευθυνθεί, και φυσικά πρόκειται για άτομα που διαβιούν σε πλήρη κοινωνική απομόνωση.

Οι λόγοι για τους οποίους διαμένουν στη συγκεκριμένη περιοχή είναι σημαντικοί, εφόσον οι περισσότεροι ηλικιωμένοι (40.3%) δηλώνουν ότι δεν έχει καυσαέρια, ρύπανση αλλά, αντίθετα, έχει ησυχία, θέα κ.ο.κ.. Πολλοί είναι και αυτοί (11.3%) οι οποίοι προτιμούν περιοχή η οποία να είναι λειτουργική για τις ανάγκες τους: ύπαρξη κοντινού φαρμακείου, γιατρού κ.λπ.. Άρα, επιλέγουν περιοχές ώστε να μην βρίσκονται σε απομόνωση και κίνδυνο σε περίπτωση έκτακτης ανάγκης. Το όχι ευκαταφρόνητο ποσοστό του 27% των ηλικιωμένων, που βρίσκεται κάτω από ένα συνηθισμένο επίπεδο διαβίωσης, μένει σε κατοικίες χωρίς ανέσεις που τόσο σημαντικές είναι γι' αυτές τις ηλικίες.

Ένα ζωτικό ζήτημα που σχετίζεται με τους ηλικιωμένους, και που εύκολα μπορεί να γίνει κατανοητό, είναι η δυνατότητα πρόσβασης στις υπηρεσίες. Οι περισσότεροι ηλικιωμένοι δηλώνουν ότι, όταν χρειάζονται, βρίσκουν σχετικά εύκολα γιατρό (77.8%), φαρμακείο (94.7%), νοσοκομείο (65.5%), ενώ στις υπόλοιπες περιπτώσεις συγκαταλέγονται άτομα με έντονα κοινωνικά προβλήματα.

Οι ηλικιωμένοι που χρειάζονται περισσότερη μέριμνα από την πολιτεία είναι εκείνοι που ζουν μόνοι. Από τα υπάρχοντα στοιχεία, είναι δυνατόν να αναλογιστούμε το μέγεθος των αναγκών αυτών των ατόμων, εφόσον το δίκτυο αλληλεγγύης στην οικογένεια και τη γειτονιά φαίνεται να έχει σχέση αντίστροφη με την εξέλιξη. Το 25% ζει μόνο του, γεγονός που οριοθετεί τα αποκλεισμένα άτομα, ειδικότερα αν συντρέχουν σωρευτικά και οι άλλες συνθήκες αποξένωσης. Η «μοναξιά» έχει μεγαλύτερη ένταση στις ηλικιωμένες γυναίκες (36%) και λιγότερη στους άνδρες (13%), κάτι το οποίο δεν εξετάζεται ούτε λαμβάνεται υπόψη στη βαρύτητα που του αρμόζει.

Στις περισσότερες έρευνες, εκείνο που έλκει την προσοχή είναι οι απαιτήσεις που συγκεντρώνουν τα μεγαλύτερα ποσοστά. Αντίστροφα, ο κοινωνικός αποκλεισμός επικεντρώνεται και αναφέρεται σε πληθυσμιακές ομάδες μι-

κτής αναλογίας, στην κατηγορία λοιπές απαντήσεις ή περιπτώσεις. Με δεδομένο το γεγονός ότι οι κοινωνικοί θεσμοί και οι αξίες μεταβάλλονται, η αύξηση των ομάδων σε κατάσταση κοινωνικού αποκλεισμού είναι αναπόφευκτη αν δεν υπάρξει η κατάλληλη φροντίδα και προσοχή.

ΣΥΜΠΕΡΑΣΜΑΤΑ - ΕΠΙΛΟΓΟΣ

Ο σκοπός της εργασίας αυτής ήταν ο προσδιορισμός της μορφολογίας της φτώχειας καθώς και ο εντοπισμός πληθυσμιακών ομάδων που πλήττονται από τον κοινωνικό αποκλεισμό. Υποτίθεται ότι η φτώχεια αποτελεί το κατώτατο άκρο της κλίμακας του εισοδήματος, και, με βάση το θεωρητικό πλαίσιο που προέρχεται και στηρίζεται πάνω στην υπόθεση αυτή, αρχικά αναζητώνται και προσδιορίζονται τα χαρακτηριστικά των φτωχών.

Από τη δειγματοληπτική έρευνα για τον προσδιορισμό των κοινωνικών δεικτών και των ορίων φτώχειας, που διενεργήθηκε στα πλαίσια του ΕΚΚΕ το έτος 1988, οι φτωχοί σε μεγαλύτερη συχνότητα συναντώνται ανάμεσα σε νοικοκυριά απομακρυσμένων περιοχών, πολυμελή, δίχως ιδιόκτητη κατοικία, με υπεύθυνο λειτουργικά αναλφάβητο, ηλικιωμένο-συνταξιούχο, με κακή υγεία και ισχνή πολιτιστική δραστηριότητα.

Σε παρόμοια συμπεράσματα¹⁴ έχουν καταλήξει και άλλες έρευνες στην Ελλάδα και σε άλλες χώρες, σκιαγραφώντας έτσι μία σύνθετη εικόνα ή ένα γενικότερο και πολυδιάστατο πορτραίτο της φτώχειας, πάνω στο οποίο μπορούν να διαχωριστούν και ομάδες που πλήττονται από τον κοινωνικό αποκλεισμό.

14. Η σε μέρος από αυτά.

ΠΑΡΑΡΤΗΜΑ

ΔΙΑΓΡΑΜΜΑΤΑ ΠΟΣΟΣΤΩΝ ΦΤΩΧΕΙΑΣ ΚΑΤΑ ΕΠΙΛΕΓΜΕΝΑ ΧΑΡΑΚΤΗΡΙΣΤΙΚΑ ΥΠΕΥΘΥΝΟΥ ΤΟΥ ΝΟΙΚΟΚΥΡΙΟΥ



ΔΙΑΓΡΑΜΜΑ 5

Ποσοστά φτώχειας κατά αριθμό ατόμων με εισόδημα

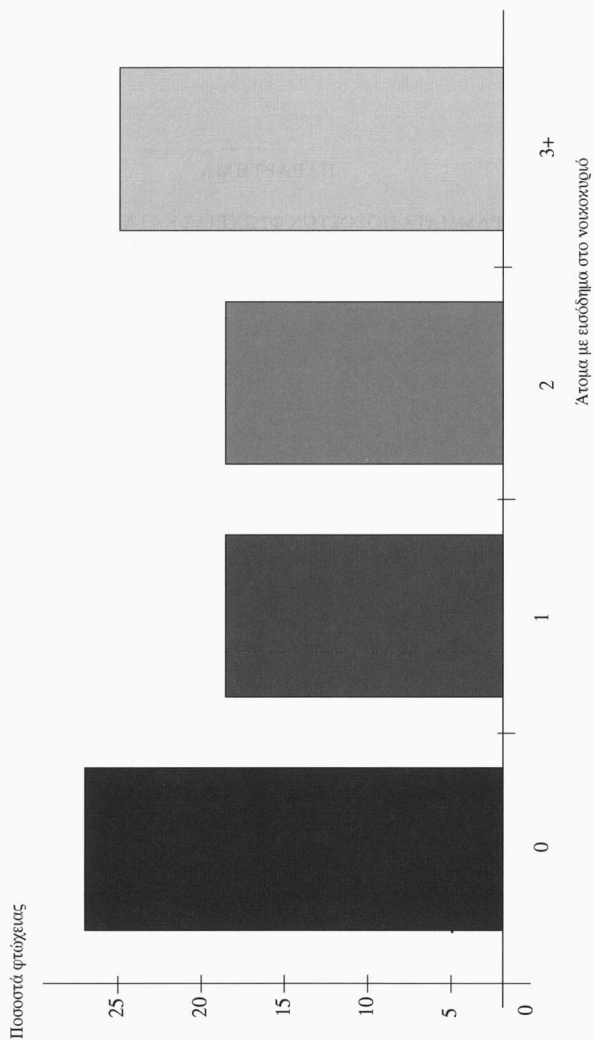

ΔΙΑΓΡΑΜΜΑ 6

Ποσοστά φτώχειας κατά επάγγελμα υπεύθυνου του νοικοκυριού

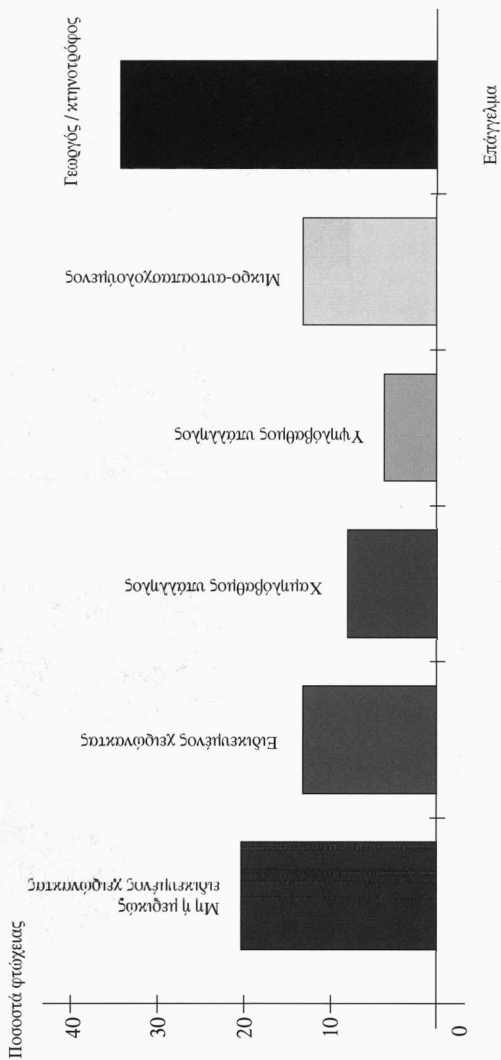

ΔΙΑΓΡΑΜΜΑ 7

Ποσοστά φτώχειας κατά ηλικία υπεήθηνου του νοικοκυριού

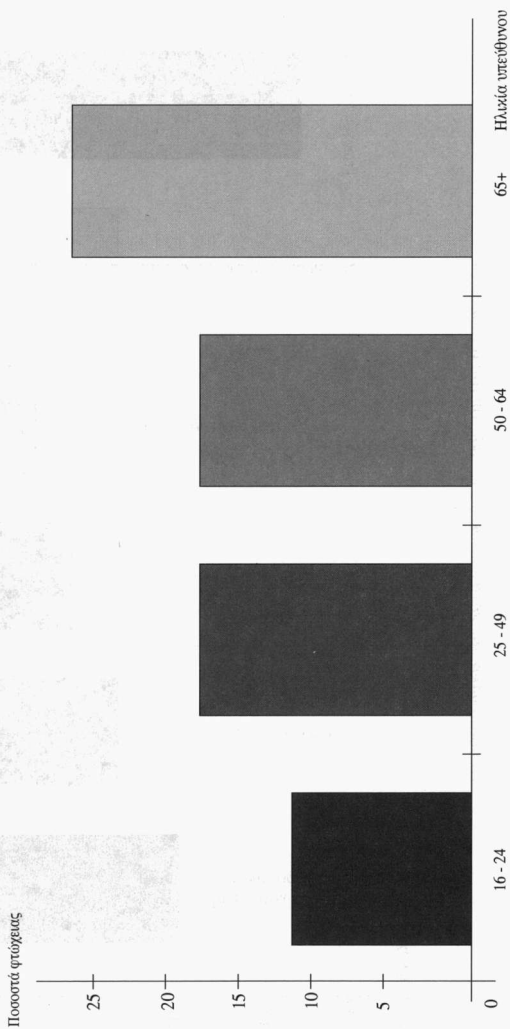

ΔΙΑΓΡΑΜΜΑ 8

Ποσοστά φτώχειας κατά εκπαίδευση υπεύθυνου του νοικοκυριού

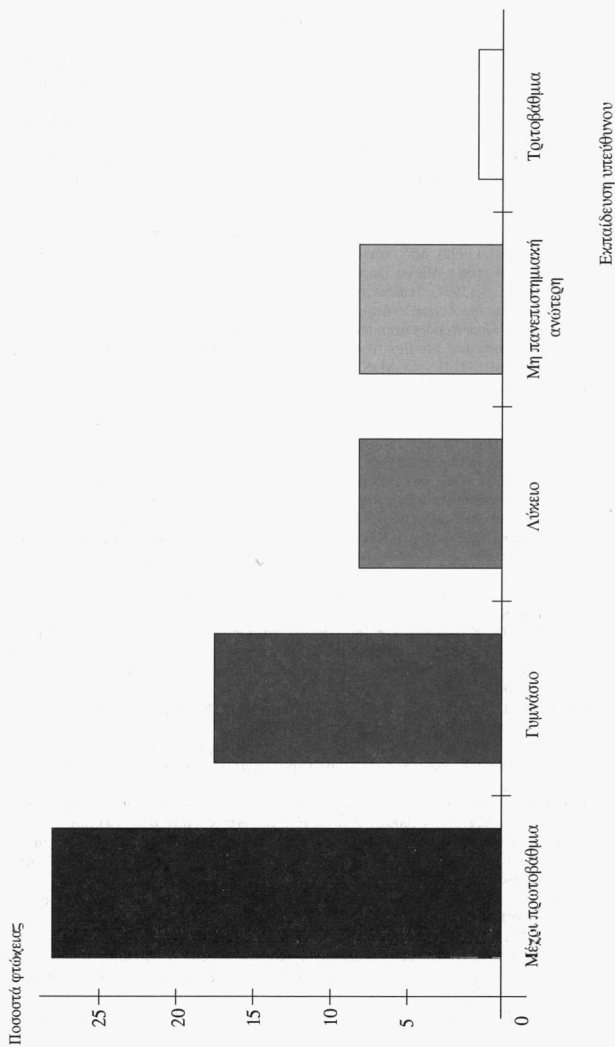

ΒΙΒΛΙΟΓΡΑΦΙΑ

- Abel-Smith B. (1984), *The Study and Definition of Poverty: Values and Social Aims*. Στο Sarpellon G. (επιμ.): *Understanding Poverty*. Roma, Italy, Instituto Internazionale "Jacques Maritain", σ. 68-86.
- Atkinson A. (1985), *On the Measurement of Poverty. Economic and Social Research Council Programme*. Discussion paper No 90.
- Bernstein B. (1974), A Critique of the Concept of "Compensatory Education". Στο Wedderburn D. (επιμ.): *Poverty, Inequality and Class Structure*, Cambridge, Cambridge University Press.
- Commission of the European Communities (1988), *Interim Report on a Specific Community Action Programme to Combat Poverty*. Brussels, COM (88) 621.
- Γεωργιάδου Β. (1992), *Νέα ένδεια και αγωγή: συρρίκνωση της αγοράς εργασίας και κοινωνικές πολιτικές*, Αθήνα, Πατάζηση.
- Deleck H. et. al. (1991), *Indicators of Poverty and Adequacy of Social Security. Second Specific Programme Action to Combat Poverty*, University of Antwerp.
- EEC (1981), *Final Report from the Commission to the Council on the First Programme of Pilot Schemes and Studies to Combat Poverty*, COMMISSION OF THE EUROPEAN COMMUNITIES, COM (81), 769, final.
- Επιτροπή των Ευρωπαϊκών Κοινοτήτων (1989), Προσωρινή έκθεση σχετικά με τις ειδικές κοινοτικές ενέργειες για την καταπολέμηση της φτώχειας. Βρυξέλλες COM (88), 621, τελικό.
- Goedhart T., Halberstadt V., Kapteyn A., Van Praag B. (1977), «The Poverty Line: Concept and Measurement», *Journal of Human Resources* 12(4), σ. 503-520.
- Kagan J. (1970), «On Class Differences and Early Development». Στο Denenberg V.H. (επιμ.): *Education of the Infant and Young Child*, London, Academic Press.
- Κανελλόπουλος, Κ.Ν. (1986), «Εισοδήματα και Φτώχεια στην Ελλάδα: Προσδιοριστικοί Παράγοντες», Αθήνα, Κέντρο Προγραμματισμού και Οικονομικών Μελετών (ΚΕΠΕ), *Επιστημονικές Μελέτες*, No 22.
- Καράγιωργας Σ., Γεωργακόπουλος Θ., Καραντίνος Δ., Λοΐζιδης Γ., Μπούζας Ν., Υφαντόπουλος Γ., Χρυσάκης Μ. (1990), *Διαστάσεις της Φτώχειας στην Ελλάδα*, Αθήνα, Ε.Κ.Κ.Ε..
- Karantinos D., Kavounidis J. et. al. (1992α), *EC Observatory on National Policies to Combat Social Exclusion: Consolidated Report Greece*, Commission of the European Communities Directorate General V Employment, Social Affairs and Industrial Relations.
- Karantinos D., Ioannou C. and Kavounidis J. (1992β), *The Social Services and Social Policies to Combat Social Exclusion*, Athens, NCSR.
- Κασμάτη Κ., Χρυσάκης Μ. (1988), *Το φαινόμενο της φτώχειας στις βιομηχανικές κοινωνίες*, Κασμάτη Κ. (επιμ.), *Εισαγωγή στη βιομηχανική κοινωνία*. Σημειώσεις, Πάντειο Πανεπιστήμιο.
- Κωστάκη Α., Παπαθεοδώρου Χ., Καπτή Χ. και Μπαλούρδος Δ. (1994), «Η φτώχεια στην Περιοχή της Πρωτεύουσας», Αθήνα, *Επιθεώρηση Κοινωνικών Ερευνών*.
- Lewis O. (1965), *Urbanization Without Breakdown: A Case Study*. Heath D.B. και Adams R.N. (επιμ.), *Contemporary Cultures and Societies of Latin America*, New York, Random House.
- Malthus R. (1978), *An Essay on the Principle of Population*. A. Flew 1978 (επιμ.), Baltimore, Penguin.
- Miller S. M., Roby P. (1974), *The Future of Inequality*, New York, Basic Books.
- Μπαλούρδος Δ., Καπτή Χ., Κωστάκη Α., Παπαθεοδώρου Χ. (1990), «Διανομή και σύνθεση του εισοδήματος των νοικοκυριών στην περιοχή της πρωτεύουσας». Αθήνα, *Τόπος*, τχ. 1, σ. 109-135.
- Μπαλούρδος Δ., Τζωρτζοπούλου Μ. (1992), *Γήρανση και διανομή του εισοδήματος*. Ανακοί-

- ωση στο Δημογραφικό Συνέδριο 5-6 Οκτωβρίου, Αθήνα, Γαλλικό Ινστιτούτο.
- Μπαλούρδος Δ., Τζωρτζοπούλου Μ. (1993), Ηλικιωμένοι, φτώχεια και κοινωνικός αποκλεισμός, Αθήνα, ανακοίνωση στο Πανελλήνιο συνέδριο: «ΓΗΡΑΝΣΗ ΚΑΙ ΚΟΙΝΩΝΙΑ», διοργάνωση ΕΚΚΕ.
- Μπαλούρδος Δ. (1993), *Δημογραφικές διαστάσεις της διανομής του εισοδήματος*, Αθήνα, Πάντειο Πανεπιστήμιο, αδημοσίευτη διδακτορική διατριβή.
- Μπαλούρδος Δ. (1989), «Η αναπαραγωγική συμπεριφορά στο κατάφλι του 2000», Αθήνα, *Επιθεώρηση Κοινωνικών Ερευνών*, τχ. 75, σ. 121-169.
- OECD (1976), «Public Expenditures on Income Maintenance Programmes», OECD, *Studies in Resource Allocation*, No 3.
- Orshansky M. (1965), «Counting the Poor: Another Look at the Poverty Profile», *Social Security Bulletin*, 28 (3), σ. 3-29.
- Orshansky M. (1969), «How Poverty is Measured», *Monthly Labor Review* (92), σ. 37-41.
- Room G. et. al. (1990), «New Poverty» in the European Community, Great Britain, MacMillan Press LTD.
- Rowntree (1901), *Poverty: A Study of Town Life*. London, MacMillan.
- Sarpellon G. (1984), *Understanding Poverty*, Roma, Italy, Istituto Internazionale "Jacques Maritain".
- Sen A. (1976), «Poverty: An Ordinal Approach to Measurement», *Econometrica*, 44, σ. 219-231.
- Townsend P. (1971), *The Concept of Poverty*, London, Heineman.
- Townsend P. (1979), *Poverty in the United Kingdom: A Survey of Household Resources and Standard of Living*. Penguin Books.
- Τσαλολόγλου (1991), *Φτώχεια στην Ελλάδα: Μεθοδολογικά Προβλήματα, Επισκόπηση μελετών, Τάσεις και Προοπτικές*, Αθήνα, Ανακοίνωση στο Τρίτο Συνέδριο του Ιδρύματος Σ. Καράγιωργα.
- Υφαντοπούλου J., Balourdos D. et. al. (1989). *Poverty Indicators in Greece*, Athens, National Centre for Social Research (NSSR-EKKE).
- Φέτση Α. (1990), «Θεωρίες της διανομής του προσωπικού εισοδήματος», Αθήνα, *Επιθεώρηση Κοινωνικών Ερευνών*, ειδικό τεύχος, σ. 7-37.
- Van Praag B. (1971), «The Welfare Function of Income in Belgium: An Empirical Investigation», *European Economic Review*, 2, σ. 337-369.
- Van Praag B., Goedhart T., Kapteyen A. (1980), «The Poverty Line: A Pilot Survey in Europe», *Review of Economics and Statistics*, 62, σ. 461-465.